

# SONY®

## Home Theatre System

Operating Instructions	US
Manuel d'instructions	FR
Manual de instrucciones	ES

The software of this system may be updated in the future. To find out details on any available updates, please visit the following URL.  
<http://www.sony.com/soundbarsupport>

Le logiciel de ce système est susceptible d'être mis à jour. Pour en savoir plus sur les éventuelles mises à jour disponibles, visitez l'URL suivante.  
<http://www.sony.com/soundbarsupport>

El software de este sistema podría actualizarse en el futuro. Para obtener más información sobre las actualizaciones disponibles, visite la URL siguiente.  
<http://www.sony.com/soundbarsupport>



**HDMI**



\* 4 5 8 5 7 1 0 1 3 \* (1)

## Owner's Record

The model and serial numbers are located on the rear panel of the unit. Record the serial numbers in the space provided below. Refer to them whenever you call upon your Sony dealer regarding this product.

Model No. HT-XT2 \_\_\_\_\_

Serial No. \_\_\_\_\_

## WARNING

**To reduce the risk of fire or electric shock, do not expose this apparatus to rain or moisture.**

The unit is not disconnected from the mains as long as it is connected to the AC outlet, even if the unit itself has been turned off.

To reduce the risk of fire, do not cover the ventilation opening of the appliance with newspapers, tablecloths, curtains, etc.

Do not expose the appliance to naked flame sources (for example, lighted candles).

To reduce the risk of fire or electric shock, do not expose this appliance to dripping or splashing, and do not place objects filled with liquids, such as vases, on the appliance.

As the main plug is used to disconnect the unit from the mains, connect the unit to an easily accessible AC outlet. Should you notice an abnormality in the unit, disconnect the main plug from the AC outlet immediately.

Do not install the appliance in a confined space, such as a bookcase or built-in cabinet.

Do not expose batteries or appliances with battery-installed to excessive heat, such as sunshine and fire.

Indoor use only.

## For the customers in the U.S.A.



This symbol is intended to alert the user to the presence of uninsulated "dangerous voltage" within the product's enclosure that may be of sufficient magnitude to constitute a risk of electric shock to persons.



This symbol is intended to alert the user to the presence of important operating and maintenance (servicing) instructions in the literature accompanying the appliance.

### Important Safety Instructions

- 1) Read these instructions.
- 2) Keep these instructions.
- 3) Heed all warnings.
- 4) Follow all instructions.
- 5) Do not use this apparatus near water.
- 6) Clean only with dry cloth.
- 7) Do not block any ventilation openings. Install in accordance with the manufacturer's instructions.
- 8) Do not install near any heat sources such as radiators, heat registers, stoves, or other apparatus (including amplifiers) that produce heat.
- 9) Do not defeat the safety purpose of the polarized or grounding-type plug. A polarized plug has two blades with one wider than the other. A grounding type plug has two blades and a third grounding prong. The wide blade or the third prong are provided for your safety. If the provided plug does not fit into

your outlet, consult an electrician for replacement of the obsolete outlet.

- 10) Protect the power cord from being walked on or pinched particularly at plugs, convenience receptacles, and the point where they exit from the apparatus.
- 11) Only use attachments/accessories specified by the manufacturer.
- 12) Use only with the cart, stand, tripod, bracket, or table specified by the manufacturer, or sold with the apparatus. When a cart is used, use caution when moving the cart/apparatus combination to avoid injury from tip-over.



- 13) Unplug this apparatus during lightning storms or when unused for long periods of time.
- 14) Refer all servicing to qualified service personnel. Servicing is required when the apparatus has been damaged in any way, such as power-supply cord or plug is damaged, liquid has been spilled or objects have fallen into the apparatus, the apparatus has been exposed to rain or moisture, does not operate normally, or has been dropped.

The following FCC statement applies only to the version of this model manufactured for sale in the U.S.A. Other versions may not comply with FCC technical regulations.

**NOTE:**

This equipment has been tested and found to comply with the limits for a Class B digital device, pursuant to Part 15 of the FCC Rules. These limits are designed to provide reasonable protection against harmful interference in a residential installation. This

equipment generates, uses and can radiate radio frequency energy and, if not installed and used in accordance with the instructions, may cause harmful interference to radio communications.

However, there is no guarantee that interference will not occur in a particular installation. If this equipment does cause harmful interference to radio or television reception, which can be determined by turning the equipment off and on, the user is encouraged to try to correct the interference by one or more of the following measures:

- Reorient or relocate the receiving antenna.
- Increase the separation between the equipment and receiver.
- Connect the equipment into an outlet on a circuit different from that to which the receiver is connected.
- Consult the dealer or an experienced radio/TV technician for help.

Properly shielded and grounded cables and connectors must be used for connection to host computers and/or peripherals in order to meet FCC emission limits.

**CAUTION**

You are cautioned that any changes or modifications not expressly approved in this manual could void your authority to operate this equipment.

This equipment must not be co-located or operated in conjunction with any other antenna or transmitter.

This equipment complies with FCC radiation exposure limits set forth for an uncontrolled environment and meets the FCC radio frequency (RF) Exposure Guidelines. This equipment should be installed and operated keeping the radiator at least 20cm or more away from person's body (excluding

extremities: hands, wrists, feet and ankles).

Compliance with FCC requirement 15.407(c)

Data transmission is always initiated by software, which is the passed down through the MAC, through the digital and analog baseband, and finally to the RF chip. Several special packets are initiated by the MAC. These are the only ways the digital baseband portion will turn on the RF transmitter, which it then turns off at the end of the packet. Therefore, the transmitter will be on only while one of the aforementioned packets is being transmitted. In other words, this device automatically discontinues transmission in case of either absence of information to transmit or operational failure.

Frequency Tolerance:  $\pm 20$  ppm or less

### **For the customers in Canada**

Properly shielded and grounded cables and connectors must be used for connection to host computers and/or peripherals.

This device complies with Industry Canada's licence-exempt RSSs. Operation is subject to the following two conditions:

- (1) This device may not cause interference; and
- (2) This device must accept any interference, including interference that may cause undesired operation of the device.

This equipment complies with IC radiation exposure limits set forth for an uncontrolled environment and meets RSS-102 of the IC radio frequency (RF) Exposure rules. This equipment should be installed and operated keeping the radiator at least 20cm or more away

from person's body (excluding extremities: hands, wrists, feet and ankles).

5.15 - 5.25 GHz band is restricted to indoor operations only.

High-power radars are allocated as primary users (i.e. priority users) of the bands 5250-5350 MHz and 5650-5850 MHz and that these radars could cause interference and/or damage to LE-LAN devices.

# Table of Contents

Supplied Accessories .....	7
Guide to Parts and Controls .....	8
About the Home Menu .....	12

## Connecting and Preparation

Basic connections and preparation	➔	Startup Guide (separate document)
Connecting the TV .....	14	
Connecting to a Wired Network .....	15	
Connecting to a Wireless Network .....	16	

## Listening to the Sound

Listening to the TV .....	18
Listening to Music on a USB Device .....	18

## Selecting the Sound Effect

Setting the Sound Effect that is Tailored to Sound Sources (SOUND FIELD) .....	20
Enjoying Clear Sound with Low Volume at Midnight (NIGHT) .....	21
Making Dialogues Clearer (VOICE) .....	21
Adjusting the Volume of the Subwoofer .....	22
Adjusting the Delay Between the Picture and Sound .....	22

## Listening to Music/Sound with the BLUETOOTH Function

Listening to Music from a Mobile Device .....	24
Listening to Sound of the Connected TV or Device from Headphones or Speakers .....	27

## Enjoying with the Network Function

Listening to Music on your PC via a Home Network .....	29
Listening to Music on Music Services .....	30
Listening to Music on the Mobile Device with SongPal .....	31
Using Google Cast .....	32
Connecting the SongPal Link-Compatible Device (Wireless Multi Room/Wireless Surround) .....	32
Displaying the Screen of the Mobile Device on a TV (MIRRORING) .....	34

## Using the Various Functions/ Settings

Playing Compressed Audio Files with Natural Sound Quality .....	36
Enjoying Multiplex Broadcast Sound (AUDIO) .....	36
Deactivating Buttons on the Unit .....	37
Changing the Brightness of the Front Panel Display and BLUETOOTH Indicator (DIMMER) .....	37
Saving Power in Standby Mode .....	38
Using the Control for HDMI Function .....	39
Using the "BRAVIA" Sync Function .....	40
Using the Setup Display .....	42
Options Menu List .....	49

## **Troubleshooting**

Troubleshooting .....	50
Resetting the System .....	56

## **Additional Information**

Specifications .....	57
Playable Types of Files .....	58
Supported Input Audio Formats .....	60
On BLUETOOTH Communication .....	61
END USER LICENSE AGREEMENT .....	62
Precautions .....	66
Index .....	71

# Supplied Accessories

- Active speaker (1)

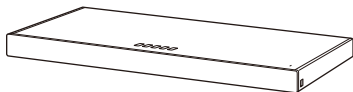

- Operating Instructions (1)



- Remote control (1)

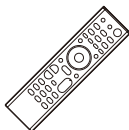

- R03 (size AAA) batteries (2)



- HDMI cable (1)

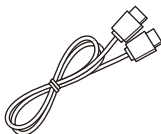

- Startup Guide (1)



# Guide to Parts and Controls

Details are omitted from the illustrations.

## Unit

### Front

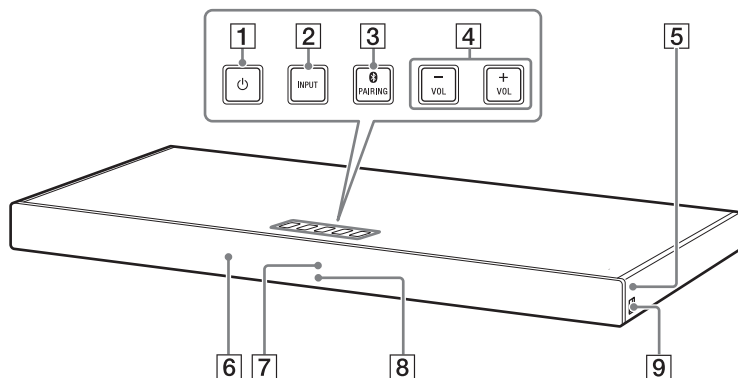

**1** **⏻ (power) button\***

Turns on the system or sets it to standby mode.

**2** **INPUT button\* (page 12, 18)**

**3** **PAIRING button\* (page 24)**

**4** **VOL +/- buttons\***

**5** **N-Mark (page 25)**

When using the NFC function, touch your NFC-compatible device to the mark.

**6** **Remote control sensor**

**7** **Front panel display**

**8** **BLUETOOTH indicator (blue)**

- Flashes quickly in blue: During pairing standby status
- Flashes in blue: BLUETOOTH connection is being attempted
- Lights in blue: BLUETOOTH connection has been established

**9** **⏻ (USB) port**

\* Placing objects on the button may cause a malfunction with button operation.



## Rear

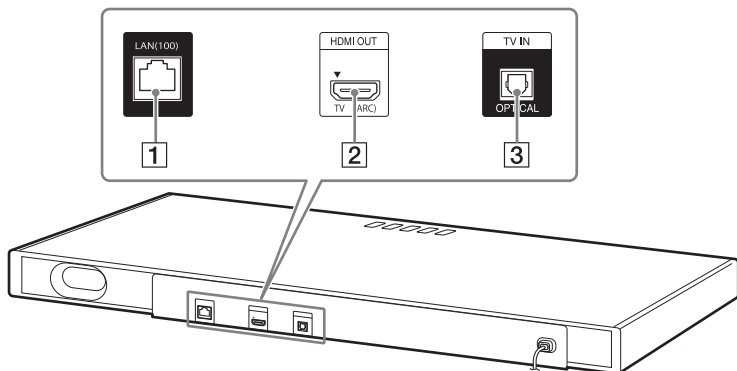

- 1 LAN(100) port
- 2 HDMI OUT (TV (ARC)) jack
- 3 TV IN (OPTICAL) jack

## Remote Control

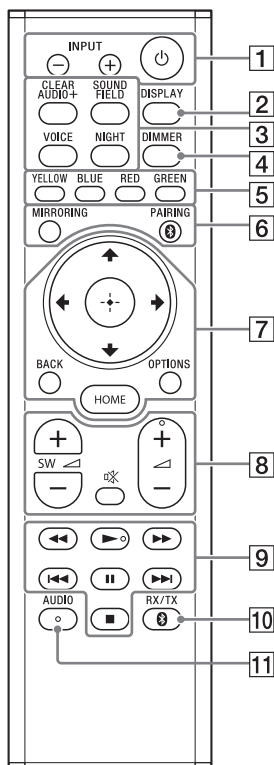

- 1 INPUT +/- (page 12, 18)**  
**⏻ (power)**  
Turns on the system or sets it to standby mode.
- 2 DISPLAY**  
Displays playback information on the TV screen.
- 3 CLEAR AUDIO+ (page 20)**  
**SOUND FIELD (page 20)**  
**VOICE (page 21)**  
**NIGHT (page 21)**
- 4 DIMMER (page 37)**
- 5 Color buttons**  
Shortcut keys for selecting items on some menus.
- 6 MIRRORING (page 34)**  
**PAIRING (page 24)**
- 7 OPTIONS (page 22, 49)**  
**BACK (page 12)**  
**↑/↓/←/→ (page 12)**  
**⊕ (enter) (page 12)**  
**HOME (page 12)**
- 8 ✖ (muting)**  
Turns off the sound temporarily.  
**↔ (volume) +/-**  
Adjusts the volume.  
**SW ↔ (subwoofer volume) +/-**  
Adjusts the volume of the subwoofer.

**9 Playback operation buttons**

**◀◀/▶▶ (rewind/fast forward)**

Searches backward or forward.

**I◀◀/▶▶I (previous/next)**

Selects the previous/next chapter, track, or file.

**▶ (play)**

Starts or re-starts playback (resume play).

**|| (pause)**

Pauses or re-starts playback.

**■ (stop)**

Stops playback.

**10 RX/TX (receiver/transmitter)  
(page 28)**

**11 AUDIO (page 36)**





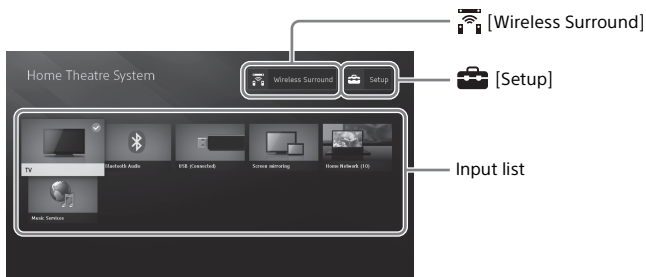

## About the Home Menu

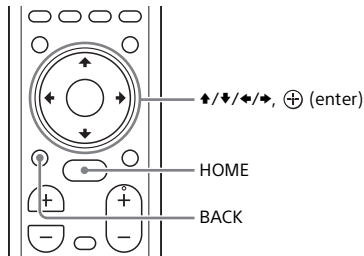
You can display the home menu on the TV screen by connecting the system and TV with the HDMI cable (supplied). From the home menu, you can set the various settings by selecting  [Setup] or select the input or service that you want to watch from the input list.



## Using the Home Menu



- 1 Press HOME.**  
The home menu appears on the TV screen.
- 2 Press /// to select  [Setup], an item on the input list, or  [Wireless Surround], then press .**  
The selected input, setup display, or setting display for the wireless surround function appears on the TV screen.  
To return to the previous screen, press BACK.

## Input list

Input name	Explanation
[TV]	Outputs the TV sound. (page 18)
[Bluetooth Audio]	Outputs the sound of device that is connected with the BLUETOOTH function. (page 24)
[USB]	Outputs music or plays back photo files stored on a connected USB device. (page 18)
[Screen mirroring]	Displays the screen of the mobile device on the TV screen. (page 34)
[Home Network]	Outputs music or plays back photo files on the device that is connected via the network. (page 29)
[Music Services]	Uses music services on the Internet. (page 30)



### [Setup]

See "Using the Setup Display" (page 42).



### [Wireless Surround]

Displays the setting display for the wireless surround function that allows you to use the wireless speakers (not supplied) as the surround speakers of the system. Perform the setting by following the on-screen instructions.

### Tip

You can also select the input by pressing INPUT +/- repeatedly.

## About the Steps Description

In these Operating Instructions, the operations are described as steps that are operated on the home menu displayed on the TV screen by using the remote control while the system and TV are connected with the HDMI cable (supplied).

The operating steps that select items on the TV screen by using /// and are simplified in the following way.

### Example: Select [Setup] from the home menu.

The operation that selects an item by pressing /// and is expressed as "select."

### Example: Select [Network Settings] - [Internet Settings] - [Wired Setup] on the home menu.

When repeating the operation that selects an item by pressing /// and , the selected items are linked with "-."

### Tips

- You can use the buttons on the unit if they have the same or similar names as those on the remote control.
- Characters in brackets [ ] appear on the TV screen. Characters in quotes " " appear in the front panel display.

## Connecting and Preparation

### Connecting the TV

#### When the TV's HDMI IN Jack is Labeled with ARC

Connect the HDMI OUT jack on the unit and the ARC-compatible HDMI IN jack of the TV with the HDMI cable (supplied).

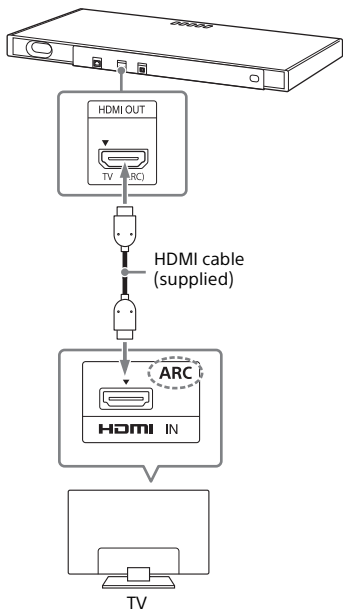

#### When the TV's HDMI IN Jack is not Labeled with ARC

If your TV's HDMI IN jack is not compatible with ARC, the TV sound is not output from the system. In this case, connect the optical output jack of the TV and the TV IN (OPTICAL) jack of the unit with an optical digital cable (not supplied).

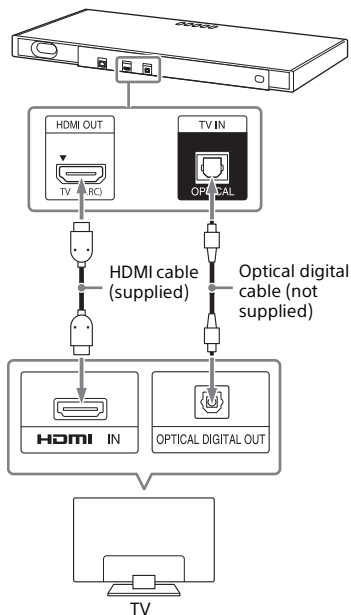

## Connecting to a Wired Network

Prepare the network by connecting the system and PC to your home network with a LAN cable.

### Connecting to a PC or Router with a LAN Cable

The following illustration is the example for connection of the system and PC to your home network.

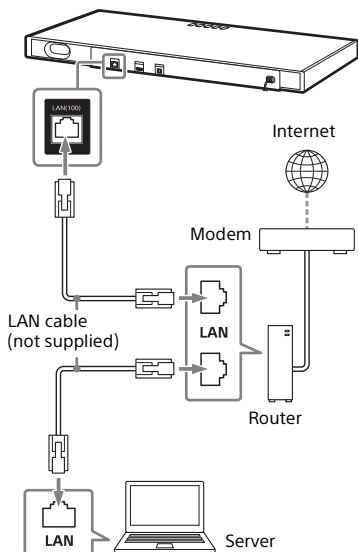

#### Note

The server needs to be connected to the same network as that of the system.

#### Tip

We recommend that you use a shielded straight interface cable (not supplied).

## Connecting by Obtaining the Network Information Automatically

- 1 **Press HOME.**  
The home menu appears on the TV screen.
- 2 **Select [Setup] from the home menu.**  
The setup display appears on the TV screen.
- 3 **Select [Network Settings] - [Internet Settings] - [Wired Setup].**
- 4 **Select [Auto].**  
The system starts network settings and the network setting status appears.  
Press  $\blacktriangle/\blacktriangledown$  to browse information, and then press  $\blacktriangleright$ .
- 5 **Select [Save & Connect].**  
The system starts connecting to the network. For details, refer to the messages that appear on the TV screen.

## Connecting by Using a Fixed IP Address

- 1 **Press HOME.**  
The home menu appears on the TV screen.
- 2 **Select [Setup] from the home menu.**  
The setup display appears on the TV screen.
- 3 **Select [Network Settings] - [Internet Settings] - [Wired Setup].**
- 4 **Select [Manual].**

## 5 Perform the setting by following the on-screen instructions.

The system starts network settings and the network setting status appears.

Press **▲/▼** to browse information, and then press **▶**.

## 6 Select [Save & Connect].

The system starts connecting to the network. For details, refer to the messages that appear on the TV screen.

## Connecting to a Wireless Network

Prepare the network by connecting the system and PC to your wireless LAN router.

### Note

The server needs to be connected to the same network as that of the system.

## Connecting with the WPS Button

When your wireless LAN router (access point) is Wi-Fi Protected Setup (WPS)-compatible, you can easily set the network settings with the WPS button.

- 1 Press HOME.**  
The home menu appears on the TV screen.
- 2 Select  [Setup] from the home menu.**  
The setup display appears on the TV screen.
- 3 Select [Network Settings] - [Internet Settings] - [Wireless Setup] - [Wi-Fi Protected Setup™ (WPS)].**
- 4 Select [Start].**
- 5 Press the WPS button on the access point.**  
The system starts connecting to the network.



## Connecting by Selecting the Network Name (SSID)

If your wireless LAN router (access point) is not compatible with Wi-Fi Protected Setup (WPS), check the following information in advance.

- The network name (SSID)\*

- The security key (password)\*\*

\* SSID (Service Set Identifier) is a name that identifies a particular access point.

\*\*This information should be available from a label on your wireless LAN router/ access point, from the operating instructions, from the person who set up your wireless network, or from the information provided by your Internet service provider.

- 1 Press HOME.**  
The home menu appears on the TV screen.
- 2 Select  [Setup] from the home menu.**  
The setup display appears on the TV screen.
- 3 Select [Network Settings] - [Internet Settings] - [Wireless Setup].**  
The list of the network name appears on the TV screen.
- 4 Select the desired network name (SSID).**
- 5 Enter the security key (or passphrase) using the software keyboard, and then select [Enter].**  
The system starts connecting to the network.

## Connecting by Using a Fixed IP Address

Select [New connection registration] - [Manual registration] in step 4 of "Connecting by Selecting the Network Name (SSID)" and follow the on-screen instructions.

## Connecting by Using a PIN Code

Select [New connection registration] in step 4 of "Connecting by Selecting the Network Name (SSID)" and select [(WPS) PIN Method].

## Connecting by SongPal

SongPal app can connect the system to the same wireless network as that of the mobile device. For details, follow the instruction of the app or refer to the following URL.

<http://info.songpal.sony.net/help/>

### Listening to the TV

- 1 Press HOME.**  
The home menu appears on the TV screen.
- 2 Select [TV] on the home menu.**
- 3 Select the program using the TV's remote control.**  
The selected TV program appears on the TV screen and the TV sound is output from the system.
- 4 Adjust the volume.**
  - Adjust the volume by pressing  $\triangleleft$  +/- on the remote control.
  - Adjust the subwoofer volume by pressing SW  $\triangleleft$  +/- on the remote control (page 22).

#### Tip

You can select [TV] by pressing INPUT +/- on the remote control.

### Listening to Music on a USB Device

You can play music/photo files stored on a connected USB device. For playable types of files, see "Playable Types of Files" (page 58).

- 1 Connect the USB device to the  $\psi$  (USB) port.**

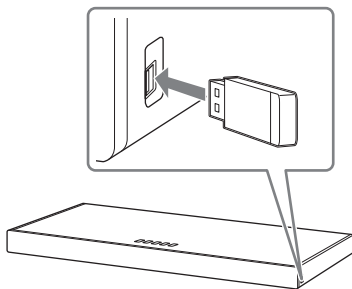

- 2 Press HOME.**  
The home menu appears on the TV screen.
- 3 Select [USB (Connected)] from the home menu.**
- 4 Select [Music] - folder on which songs are stored - song.**  
The selected song is played and sound is output from the system.
- 5 Adjust the volume.**
  - Adjust the volume by pressing  $\triangleleft$  +/- on the remote control.
  - Adjust the subwoofer volume by pressing SW  $\triangleleft$  +/- on the remote control (page 22).

#### Note

Do not remove the USB device during operation. To avoid data corruption or damage to the USB device, turn the system

off before connecting or removing the USB device.

### **Tip**

You can perform various operations from the options menu (page 49).

## **Viewing Photos on a USB Device**

You can play photo files stored on a connected USB device.

For playable types of files, see "Playable Types of Files" (page 58).

**Select [Photo] - folder on which photos are stored - photo in step 4.**

The selected photo appears on the TV screen.

### **Tip**

You can perform various operations from the options menu (page 49).

## Selecting the Sound Effect

# Setting the Sound Effect that is Tailored to Sound Sources (SOUND FIELD)

You can easily enjoy pre-programmed sound effects that are tailored to different kinds of sound sources.

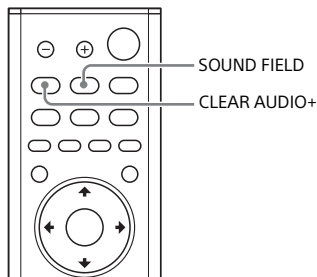

### 1 Press SOUND FIELD.

The sound field menu appears on the TV screen.

### 2 Press the button repeatedly to select the desired sound field.

Sound field	Explanation
[ClearAudio+]	The appropriate sound setting is automatically selected for the sound source.
[Movie]	Sound effects are optimized for movies. This mode replicates the density and rich expanse of sound.
[Music]	Sound effects are optimized for music.

Sound field	Explanation
[Sports]	Commentary is clear, cheers are heard as surround sound, and sounds are realistic.
[Game Studio]	Sound effects are optimized for game play.
[Standard]	Sound effects are optimized for the individual source.

#### Note

When using the wireless multi room or wireless surround function, the sound field function is not available.

#### Tips

- You can select [ClearAudio+] by pressing CLEAR AUDIO+ on the remote control.
- You can select the sound field from the options menu (page 49).

## Enjoying Clear Sound with Low Volume at Midnight (NIGHT)

Sound is output at low volume with minimum loss of fidelity and clarity of dialogue.

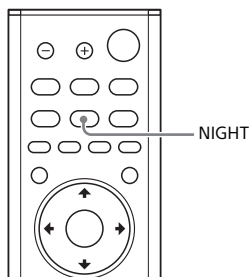

- 1 Press NIGHT.**  
The night mode appears on the TV screen.
- 2 Press the button repeatedly to select the night mode.**

Mode	Explanation
[On]	Activates the night mode function.
[Off]	Deactivates the night mode function.

**Tip**  
You can select [Night] from the options menu (page 49).

## Making Dialogues Clearer (VOICE)

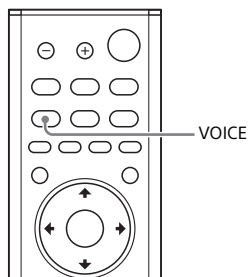

- 1 Press VOICE.**  
The voice mode appears on the TV screen.
- 2 Press the button repeatedly to select the voice mode.**

Mode	Explanation
[Up Off]	Standard
[Up 1]	Dialogue is easily heard by enhancing dialogue range.
[Up 2]	Dialogue range is enhanced, and dialogue sound may be easy to hear for the elderly.

**Tip**  
You can select [Voice] from the options menu (page 49).

## Adjusting the Volume of the Subwoofer

The subwoofer is designed for playback of bass or low frequency sound.

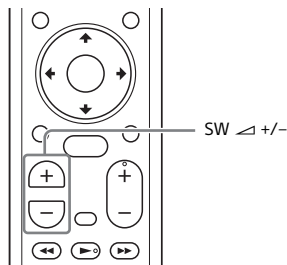

Press **SW (subwoofer volume)**  $\triangle$  +/- to adjust the volume of the subwoofer.

### Note

When the input source does not contain much bass sound, such as in TV programs, the bass sound from the subwoofer may be difficult to hear.

## Adjusting the Delay Between the Picture and Sound

When the sound does not match the pictures on the TV screen, you can adjust the delay between the picture and sound.

The setting method differs depending on the input.

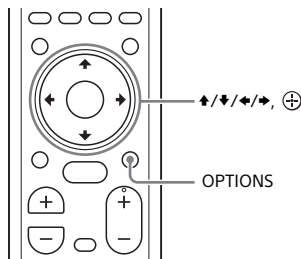

## When Watching the TV

- 1 Press OPTIONS.**  
"SYNC" appears in the front panel display.
- 2 Press  $\rightarrow$  or  $\oplus$**   
The adjusting time appears in the front panel display.
- 3 Adjust the delay using  $\uparrow/\downarrow$ , then press  $\oplus$ .**  
You can adjust from 0 msec to 300 msec in 25 msec increments.
- 4 Press OPTIONS.**  
The options menu in the front panel display turns off.

## When Watching Another Device

- 1 Press OPTIONS.**  
The options menu appears on the TV screen.
- 2 Select [A/V SYNC].**
- 3 Adjust the delay using ◀/▶, then press ⊕.**  
You can adjust from 0 msec to 300 msec in 25 msec increments.

## Listening to Music/Sound with the BLUETOOTH Function

# Listening to Music from a Mobile Device

You can listen to music stored on a mobile device such as a smartphone or tablet via a wireless connection by connecting the system and the mobile device with the BLUETOOTH function. When connecting to the mobile device with the BLUETOOTH function, you can operate by simply using the supplied remote control without turning the TV on.

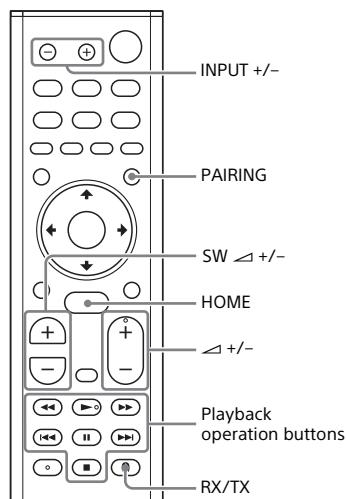

## Listening to Music by Pairing with a Mobile Device

### 1 Press PAIRING.

The system enters the pairing mode, "BT" appears in the front panel display, and the BLUETOOTH indicator flashes quickly.

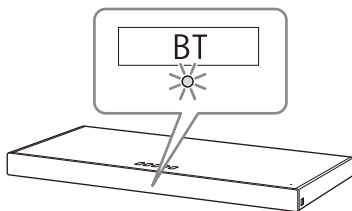

### 2 Turn on the BLUETOOTH function, and then select "HT-XT2" after searching for it on the mobile device.

If a Passkey is requested, enter "0000."

### 3 Make sure that the BLUETOOTH indicator on the unit lights in blue.

A connection between the system and mobile device has been established.

### 4 Start audio playback with the music app on the connected mobile device.

Sound is output from the unit.

### 5 Adjust the volume.

- Adjust the volume by pressing  $\triangle$  +/- on the remote control.
- Adjust the subwoofer volume by pressing SW  $\triangle$  +/- on the remote control (page 22).
- You can play or pause the content by using the playback operation buttons on the remote control.



## To check the connection status of the BLUETOOTH function

Status	BLUETOOTH indicator
During pairing standby status	Flashes quickly in blue
Connection is being attempted	Flashes in blue
Connection has been established	Lights in blue
Not connected	Off

### Tips

- Once the BLUETOOTH connection is established, an indication recommending which application to download will be displayed according to what device you have connected. Following the instructions displayed, an application called SongPal, which will enable you to operate this system, can be downloaded. Refer to "Listening to Music on the Mobile Device with SongPal" (page 31) for details on SongPal.
- Perform pairing for the second and subsequent mobile devices.
- To cancel pairing, press HOME.

## Listening to Music from the Paired Mobile Device

- Turn the BLUETOOTH function of the mobile device to on.
- Press INPUT +/- repeatedly to display "BT" in the front panel display.

The input changes to [Bluetooth Audio] automatically, then the system automatically reconnects to the mobile device it was most recently connected to.

- Make sure that the BLUETOOTH indicator lights in blue.

A connection between the system and mobile device has been established.

- Start audio playback with the music app on the connected mobile device.

Sound is output from the unit.

- Adjust the volume.

- Adjust the volume by pressing  $\triangleleft$  +/- on the remote control.
- Adjust the subwoofer volume by pressing SW  $\triangleleft$  +/- on the remote control (page 22).
- You can play or pause the content by using the playback operation buttons on the remote control.

## To disconnect the mobile device

Perform any of the following items.

- Disable the BLUETOOTH function on the mobile device.
- Press PAIRING on the remote control.
- Turn off the system or mobile device.

### Note

If "BT" does not appear in the front panel display by pressing INPUT +/- in step 2 of "Listening to Music from the Paired Mobile Device," press RX/TX on the remote control once.

### Tip

When the connection is not established, select "HT-XT2" on the mobile device.

## Connecting to a Mobile Device by One-Touch Function (NFC)

By holding an NFC-compatible mobile device such as a smartphone or tablet near the N mark on the unit, the system is turned on automatically, then pairing

and BLUETOOTH connection are performed automatically.

#### Compatible devices

Smartphones, tablets, and music players with the NFC function built-in (OS: Android™ 2.3.3 or later, excluding Android 3.x)

- 1 Turn on the NFC function of the mobile device.**
- 2 Touch the N mark on the unit with the mobile device.**

Keep touching until the mobile device vibrates and message appears on the mobile device. Follow the on-screen instructions to complete pairing of the unit and mobile device.

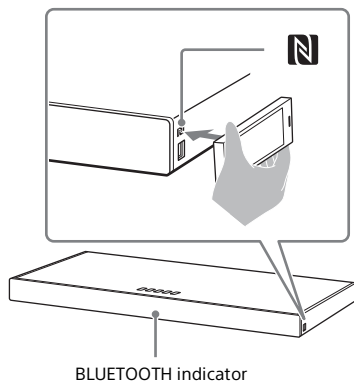

- 3 Make sure that the BLUETOOTH indicator lights in blue.**

A connection between the system and mobile device has been established.
- 4 Start audio playback with the music app on the connected mobile device.**

Sound is output from the system.

## 5 Adjust the volume.

- Adjust the volume by pressing  $\triangleleft$  +/- on the remote control.
- Adjust the subwoofer volume by pressing SW  $\triangleleft$  +/- on the remote control (page 22).
- You can play or pause the content by using the playback operation buttons on the remote control.

## To stop playback by One-touch function

Touch the N mark on the unit with the mobile device again.

#### Notes

- Depending on your device, you may need to perform the following items on your mobile device in advance.
  - Turn on the NFC function.
  - Download the “NFC Easy Connect” application from Google Play™ and start the application. (The application may not be available in some countries/regions.) For details, refer to the operating instructions of your device.
- This feature does not work with BLUETOOTH-compatible headphones or speakers. To listen to sound using a BLUETOOTH-compatible headphones or speakers, see “Listening to Sound of the Connected TV or Device from Headphones or Speakers” (page 27).
- [Bluetooth Mode] is changed to [Receiver] automatically when making BLUETOOTH connection with the One-touch function. Even if the One-touch function is canceled, the [Bluetooth Mode] setting remains as [Receiver]. For details about [Bluetooth Mode], see [Bluetooth Settings] (page 44).

## Listening to Sound of the Connected TV or Device from Headphones or Speakers

You can listen to sound of the connected TV or device from BLUETOOTH-compatible headphones or speakers by connecting it with the BLUETOOTH function.

### Tip

When using wireless speakers manufactured by Sony (not supplied) as the surround speakers for the system, see "Adding Rear Speakers (Wireless Surround)" (page 33).

### Listening to Sound by Pairing with Headphones or Speakers

- 1 Press HOME.**  
The home menu appears on the TV screen.
- 2 Select  [Setup] from the home menu.**  
The setup display appears on the TV screen.
- 3 Select [Bluetooth Settings] - [Bluetooth Mode] - [Transmitter].**  
The system enters BLUETOOTH transmission mode.
- 4 Set the BLUETOOTH-compatible headphones or speaker to the pairing mode.**  
Refer to the operating instructions of the headphones or speaker for pairing method.
- 5 Select the name of the headphones or speaker from the [Device List] in [Bluetooth Settings].**

When the BLUETOOTH connection is established, [Bluetooth device is connected.] appears. (The connected device name also appears.)

If you cannot find name of your headphones or speaker in [Device List], select [Scan].

### 6 Return to the home menu and select the desired input.

The image of the selected input appears on the TV screen, "BT TX" appears in the front panel display, then the sound is output from the headphones or speaker.

No sound is output from the system.

For selecting input, see "Using the Home Menu" (page 12).

### 7 Adjust the volume.

Adjust the volume level of the headphones or speaker first. When connected with headphones or speakers, the volume level of the headphones or speaker can be controlled with VOL +/- on the unit and  +/- on the remote control.

### To cancel pairing

Cancel pairing of the headphones or speaker in step 4.

### To remove a registered device from the device list

- 1** Follow steps 1 to 5 of "Listening to Sound by Pairing with Headphones or Speakers."
- 2** Select the name of the headphones or speaker, and then press OPTIONS.
- 3** Select [Remove].
- 4** Follow the on-screen instructions to delete the desired headphones or speaker from the device list.

## Listening to Sound with Paired Headphones or Speakers

### 1 Press HOME.

The home menu appears on the TV screen.

### 2 Select the desired input.

For selecting input, see "Using the Home Menu" (page 12).

### 3 Set the BLUETOOTH function of the headphones or speaker to on.

### 4 Press RX/TX on the remote control.

[Bluetooth Mode] is set to [Transmitter] and "BT TX" appears in the front panel display.

The system automatically reconnects to the headphones or speaker it was most recently connected to, then the sound is output from the headphones or speaker.

No sound is output from the system.

### 5 Adjust the volume.

Adjust the volume level of the headphones or speaker. You can also adjust volume level of the headphones or speaker with  $\triangle$  +/- on the remote control.

## To disconnect the headphones or speaker

Perform any of the following items.

- Disable the BLUETOOTH function on the headphones or speaker.
- Press RX/TX.
- Turn off the system, or the headphones or speaker.
- Select the device name of the connected headphones or speaker from [Setup] - [Bluetooth Settings] - [Device List].

## About the Connection of the Headphones or Speaker

- You may not be able to adjust the volume level depending on the BLUETOOTH-compatible headphones or speaker.
- [Screen mirroring], [Bluetooth Audio], and Home Theatre Control function are disabled when [Bluetooth Mode] is set to [Transmitter].
- When input of [Bluetooth Audio] or [Screen mirroring] is selected, you cannot set [Bluetooth Mode] to [Transmitter]. You cannot switch it with RX/TX on the remote control neither.
- You can register up to 9 BLUETOOTH devices. If a 10th BLUETOOTH device is registered, the least recently connected BLUETOOTH device will be replaced by the new one.
- The system can display up to 15 detected BLUETOOTH device in the [Device List].
- You cannot change the sound effect or settings in the options menu while transmitting sound to the BLUETOOTH-compatible headphones or speaker.
- Some content may not be output due to content protection.
- Playback of audio/music on the BLUETOOTH device is delayed compared to that on the unit due to the characteristics of BLUETOOTH wireless technology.
- You can enable or disable the reception of AAC or LDAC audio from the BLUETOOTH device (page 45).

## Enjoying with the Network Function

# Listening to Music on your PC via a Home Network

You can play music files stored on your PC via your home network.

Music files can be played by operating on the on-screen display (OSD) of the system or dedicated app SongPal on a mobile device such as a smartphone or tablet.

## Preparing the Home Network

### 1 Connect the system to a network.

See "Connecting to a Wired Network" (page 15) and "Connecting to a Wireless Network" (page 16).

### 2 Connect the PC to a network.

For details, refer to the operating instructions of the PC.

### 3 Set the PC.

To use the PC on your home network, you need to set the PC as the server. For details, refer to the operating instructions of the PC.

#### Tip

See  [Setup] - [Network Settings] - [Network Connection Status] when checking the network connection status.

## Listening to Music on a PC

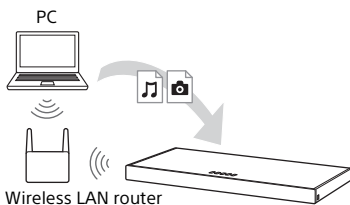

### 1 Press HOME.

The home menu appears on the TV screen.



### 2 Select [Home Network] from the home menu.

The device name on your home network appears on the TV screen.

### 3 Select the desired device - [Music] - folder on which songs are stored - song.

The selected song is played and sound is output from the system.

### 4 Adjust the volume.

- Adjust the volume by pressing  +/- on the remote control.
- Adjust the subwoofer volume by pressing SW  +/- on the remote control (page 22).

#### Tips

- You can view photos stored on the PC by selecting [Photo] in step 3.
- You can perform various operations from the options menu (page 49).

## Listening to Music on a PC by Using SongPal

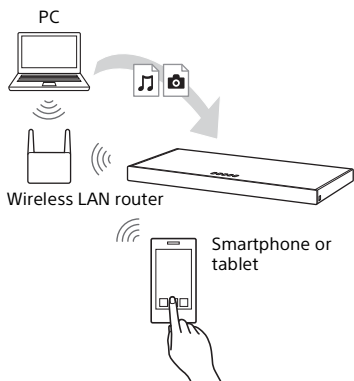

You can play music files stored on the PC by operating the dedicated app SongPal that is downloaded to a mobile device such as a smartphone or tablet. For details of SongPal, see “What You can Do with SongPal” (page 31) or the following URL.  
<http://info.songpal.sony.net/help/>

## Listening to Music on Music Services

You can listen to music services offered on the Internet with this system. To use this function, the system must be connected to the Internet.

- 1 Press HOME.**  
The home menu appears on the TV screen.
- 2 Select [Music Services] from the home menu.**  
The music services list appears on the TV screen.
- 3 Select the desired music service.**  
The guide for enjoying the music service appears on the TV screen. Follow the guide to enjoy the music services.

### Tip

You can update the service provider list by pressing **OPTIONS** and selecting [Update Services] in step 2.

# Listening to Music on the Mobile Device with SongPal

## What You can Do with SongPal

SongPal is an application for controlling compatible Sony audio devices using your smartphone/iPhone. Search for SongPal at Google Play or the App Store and download it onto your smartphone/iPhone.

For details about SongPal, refer to the following URL.  
<http://info.songpal.sony.net/help/>

Downloading SongPal on to your smartphone/iPhone provides the following.

### Sound settings of the system

You can easily customize your sound, or use the [ClearAudio+] setting recommended by Sony.

### Music service

You can configure the initial settings to use music services\*.

\* Depending on the country and region, music services and their period of availability may differ.

An update of the device may be required. When using Google Cast™ on music service, see "Using Google Cast" (page 32).

### Enjoying music on your home network

You can play music stored in your PC or home network server over your network.

### Enjoying music on the USB device

You can play music on a device connected to the  (USB) port on the unit.

#### Note

What you can control with SongPal varies depending on the connected device. The specification and design of the application may change without notice.

## Using SongPal

- 1 Download the free SongPal app to the mobile device.
- 2 Connect the system and mobile device with the BLUETOOTH function (page 24) or network function (page 15).
- 3 Start SongPal.
- 4 Operate by following the SongPal screen.

#### Notes

- Before using SongPal, be sure to set the [Bluetooth Mode] to [Receiver] (page 44).
- Use SongPal of the latest version.

#### Tips

- You can connect the system and mobile device with the NFC function (page 25).
- When connecting with the network function, connect the mobile device to the same network as that of the system.

## Using Google Cast

Google Cast allows you to select music content from the Google Cast-enabled app and play back on the unit. Google Cast requires the initial setup using SongPal.

- 1 Download the free SongPal app to the mobile device.**
- 2 Connect the device by Wi-Fi to the same network as that of the system (page 16).**
- 3 Start SongPal, select the system, and tap [Settings] - [Google Cast] - [Learn how to Cast].**
- 4 Check the operation and Google Cast-enabled apps, and download the app.**
- 5 Start the Google Cast-enabled app, tap the cast button, and select the system.**



- 6 Select and play music on the Google Cast-enabled app.**

The music is played on the system.

### Note

You cannot use Google Cast while “google cast updating” is shown on the front panel display of the unit. Wait until the update is complete, and then try again.

## Connecting the SongPal Link-Compatible Device (Wireless Multi Room/Wireless Surround)

You can enjoy music in any room or listen to music in surround sound by using the system with the SongPal Link-compatible wireless speaker.

### Listening to the Same Music in Different Rooms (Wireless Multi Room)

#### Wireless Multi-room



You can listen to your music stored in your PCs or smartphones and furthermore, music from network services, in different rooms with ultimate sound quality.

You can operate with the SongPal app that is installed on a smartphone/iPhone. To use multiple SongPal-compatible devices, connect them to the same wireless LAN.

### To perform setting on SongPal

Perform the setting by following the help on SongPal.

### Tip

For details about SongPal, see “What You can Do with SongPal” (page 31).



## Adding Rear Speakers (Wireless Surround)



### Wireless Surround



You can add wireless speakers manufactured by Sony (not supplied) as the surround speakers of the system. Use the same model for the two wireless speakers.

For details about applicable speakers, refer to the following URL.  
<http://sony.net/nasite/>

#### Notes

- The wireless surround function will be available with the system version M34.R.2000 or later and the wireless speaker version 2.00 or later. If you cannot set the wireless surround function, version of the system or wireless speaker may not be the latest version. To check the system version information, see [System Information] (page 46). For details about the updating method of the system, see [Software Update] (page 43). For details about the updating method of the wireless speaker, refer to the operating instructions of the wireless speaker.
- The software of the wireless speaker is not updated automatically when using the wireless surround function. To update, cancel the wireless surround

function and connect the wireless speaker to the internet.

- When using the wireless surround function, the wireless LAN function is not available. Connect to the network with a wired LAN.
- When using the wireless surround function, the Screen mirroring function (page 34) is not available.
- When using the wireless surround function, you cannot set [Bluetooth Mode] to [Transmitter] (page 44).
- When using the wireless surround function, [Bluetooth Codec - LDAC] (page 45) is not available.

### To perform the setting on the system

- 1 Install the applicable speakers, and turn them on.**
- 2 Press HOME.**  
The home menu appears on the TV screen.
- 3 Select  [Setup] from the home menu.**  
The setup display appears on the TV screen.
- 4 Select [Wireless Surround Settings].**
- 5 Perform the setting by following the on-screen instructions.**

#### Tip

You can display the setting display for the wireless surround function by selecting  [Wireless Surround] on the home menu.

### To perform the setting on SongPal

- 1 Install the applicable speakers, and turn them on.**

- 2 Select the system on SongPal, then perform the setting by following the instructions on SongPal.

**Note**

The SongPal settings are effective with the SongPal version 4.0 or later. For details about SongPal downloading, see "Using SongPal" (page 31).

**To cancel the wireless surround function**

Select  [Setup] - [Wireless Surround Settings] - [Stop Wireless Surround] on the home menu.

## Displaying the Screen of the Mobile Device on a TV (MIRRORING)

[Screen mirroring] is a function to display the screen of a mobile device on the TV by Miracast technology. The system can be connected directly with a Screen mirroring-compatible device (e.g. smartphone, tablet). You can enjoy using the display screen of the device on your large TV screen. No wireless router (or access point) is required to use this feature.

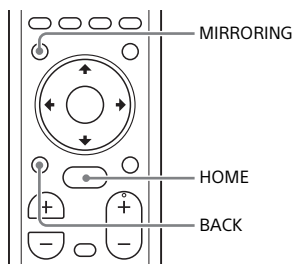

- 1 Press **MIRRORING**.
- 2 Follow the on-screen instructions on the TV screen.

Activate the Screen mirroring function from your mobile device. The screen of the mobile device appears on the TV screen.

**Tips**

- You can select [Screen mirroring] from the home menu in step 1.
- You can improve the playback stability by setting [Screen mirroring RF Setting] (page 47).

## Notes

- When using Screen mirroring, the quality of picture and sound may sometimes be deteriorated due to interference from other networks.
- Depending on the usage environment, the quality of the picture and sound may be deteriorated.
- Some network functions may not be available during Screen mirroring.
- Make sure that your device is compatible with Miracast. Connectivity with all Miracast compatible devices is not guaranteed.

## Canceling Screen Mirroring

Press HOME or BACK.

## Playing Compressed Audio Files with Natural Sound Quality

This function enhances the sound quality of compressed audio files by restoring high-range sound removed by the compression process. You can enjoy listening to sound close to its original, natural and spatial sound.

This function is only available when [Music] is selected as the sound field (page 20).

### 1 Press HOME.

The home menu appears on the TV screen.

### 2 Select [Setup] from the home menu.

The setup display appears on the TV screen.

### 3 Select [Audio Settings] - [DSEE].

### 4 Select [On].

#### Notes

- This function is compatible with 2-channel digital input signals of 44.1 kHz or 48 kHz sampling frequency.
- The sampling frequency/bit depth after upscaling is up to 96 kHz/24 bit.
- This function is not compatible with DSD signals.

## Enjoying Multiplex Broadcast Sound (AUDIO)

You can enjoy multiplex broadcast sound when the system receives a Dolby Digital multiplex broadcast signal.

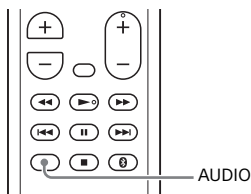

### 1 Press AUDIO.

The audio signal appears in the front panel display.

### 2 Press the button repeatedly to select the desired audio signal.

Audio signal	Explanation
"MAIN"	Sound of the main language will be output.
"SUB"	Sound of the sub language will be output.
"MN/SB"	Mixed sound of both the main and sub languages will be output.

#### Notes

- To receive a Dolby Digital signal, you need to connect a TV or other devices to the TV IN (OPTICAL) jack with an optical digital cable (not supplied).
- If your TV's HDMI IN jack is compatible with the Audio Return Channel function (page 39), you can receive a Dolby Digital signal via HDMI cable.

## Deactivating Buttons on the Unit

You can deactivate buttons on the unit for preventing misoperation, such as child mischief (Child lock function).

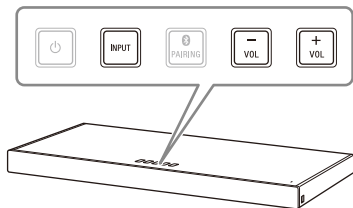

Press **VOL -**, **VOL +**, and **VOL -** in order while pressing and holding **INPUT** on the unit.

“LOCK” appears in the front panel display, and buttons on the unit do not work.

You can only operate the unit by using the remote control.

## Canceling the Child Lock Function

Press **VOL -**, **VOL +**, and **VOL -** in order while pressing and holding **INPUT** on the unit.

“UNLCK” appears in the front panel display, and the child lock function is canceled.

### Note

⏻ (power) is not locked with the child lock function.

## Changing the Brightness of the Front Panel Display and BLUETOOTH Indicator (DIMMER)

You can change the brightness of the front panel display and BLUETOOTH indicator.

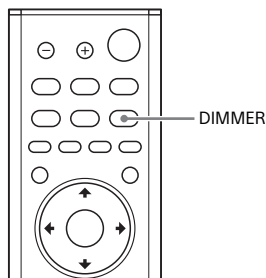

- 1 Press DIMMER.**  
The display mode appears in the front panel display.
- 2 Press the button repeatedly to select the desired display mode.**

Mode	Explanation
“BRIGHT”	The front panel display and BLUETOOTH indicator light brightly.
“DARK”	The front panel display and BLUETOOTH indicator light darkly.
“OFF”	The front panel display is turned off.

**Note**

The front panel display is turned off when "OFF" is selected. It turns on automatically when you press any button, then turns off again if you do not operate the system for about 10 seconds. However, in some cases, the front panel display may not turn off. In this case, the brightness of the front panel display is same as "DARK."

---

## Saving Power in Standby Mode

Check that you have made the following settings:

- [Bluetooth Standby] is set to [Off] (page 44).
- [Quick Start/Network Standby] is set to [Off] (page 46).
- [Remote Start] is set to [Off] (page 47).

## Using the Control for HDMI Function

Connecting a device such as a TV or Blu-ray Disc recorder compatible with the Control for HDMI function\* by HDMI cable enables you to easily operate the device by a TV remote control. The following functions can be used with the Control for HDMI function.

- System Power Off function
- System Audio Control function
- Audio Return Channel
- One-Touch Play function
- Remote Easy Control

### Note

These functions may work with devices other than those manufactured by Sony, but operation is not guaranteed.

\* Control for HDMI is a standard used by CEC (Consumer Electronics Control) for allowing HDMI (High-Definition Multimedia Interface) devices to control each other.

## Preparing to Use the Control for HDMI Function

Turn [System Settings] - [HDMI Settings] - [Control for HDMI] on the system to [On] (page 45). The default setting is [On].

Enable the Control for HDMI function settings for the TV and other device connected to the system.

### Tip

If you enable the Control for HDMI ("BRAVIA" sync) function when using a TV manufactured by Sony, the Control for HDMI function of the system is also enabled automatically. When settings are completed, "DONE" appears in the front panel display.

## System Power Off Function

When you turn off the TV, the system will turn off automatically.

Set [System Settings] - [HDMI Settings] - [Standby Linked to TV] on the system to [On] or [Auto] (page 45). The default setting is [Auto].

## System Audio Control Function

If you turn on the system while you are watching the TV, the TV sound will be output from the speakers of the system. The volume of the system can be adjusted using the TV's remote control. If the TV sound was output from the speakers of the system the previous time you watched the TV, the system will be turned on automatically when you turn on the TV again.

Operations can also be made by the TV's menu. For details, refer to the operating instructions of your TV.

### Notes

- Sound is only output from the TV if other than [TV] input is selected when using the Twin Picture function on the TV. When you disable the Twin Picture function, the sound is output from the system.
- The number for the system's volume level is displayed on the TV screen depending on the TV. The volume number displayed on the TV may differ from the number on the front panel display of the system.
- Depending on the settings of the TV, the System Audio Control function may not be available. For details, refer to the operating instructions of your TV.

## Audio Return Channel

If the system is connected to a TV's HDMI IN jack compatible with Audio Return Channel, you can listen to TV

sound from the speakers of the system without connecting an optical digital cable.

On the system, turn [System Settings] - [HDMI Settings] - [Audio Return Channel] to [Auto] (page 45). The default setting is [Auto].

#### Note

If the TV is not compatible with Audio Return Channel, an optical digital cable (not supplied) needs to be connected (Refer to the supplied Startup Guide).

## One-Touch Play Function

When you play content on a device (Blu-ray Disc recorder, "PlayStation®4," etc.) connected to the TV, the system and TV are turned on automatically, the input of the system is switched to the input for the TV, and sound is output from the speakers of the system.

#### Notes

- If the TV sound was output from the speakers of the TV the previous time you watched the TV, the system does not turn on and the sound and picture are output from the TV even if device content is played (page 45).
- Depending on the TV, the beginning part of content being played may not play correctly.

## Remote Easy Control

You can operate the system by selecting the system from the TV's Sync Menu. This function can be used if the TV supports the Sync Menu. For details, refer to the operating instructions of your TV.

#### Notes

- In the TV's link menu, the system is recognized by the TV as "Player."
- Some operations may not be available with some TVs.

## Using the "BRAVIA" Sync Function

In addition to the Control for HDMI function, you can also use the following functions on devices compatible with the "BRAVIA" sync function.

- Scene Select function
- Home Theatre Control
- Echo Canceling function
- Language Follow

#### Note

These functions are proprietary functions of Sony. This function cannot operate with products other than those manufactured by Sony.

## Scene Select Function

The sound field of the system is automatically switched according to the TV's Scene Select function settings. For details, refer to the operating instructions of your TV.

Set the sound field to [ClearAudio+] (page 20).

## Home Theatre Control Function

When using a TV compatible with the Home Theatre Control function, setting the system, setting the sound field settings, input switching, etc. can be done without switching the TV input. This function can be used when the TV is connected to the Internet. For details, refer to the operating instructions of your TV.

## Echo Canceling Function

Echo is reduced when you use Social Viewing function such as Skype while



watching TV programs. This function can be used if the TV supports Social Viewing function. For details, refer to the operating instructions of your TV.

#### **Notes**

- Sound is only output from the speaker of the TV if the input of the system is other than [TV] when using the Social Viewing function.
- This function cannot be used when sound is output from the TV.

### **Language Follow**

When you change the language for the on-screen display of the TV, the system's on-screen display language is also changed.











### **Notes on HDMI connections**

- Use an HDMI cable (High Speed HDMI Cable with Ethernet or Premium High Speed HDMI Cable with Ethernet). If you use a standard HDMI cable, 1080p and 4K content may not be displayed properly.
- Use an HDMI-authorized cable. Use an HDMI cable (High Speed HDMI Cable with Ethernet) manufactured by Sony bearing the logo indicating the cable type.
- We do not recommend using an HDMI-DVI conversion cable.
- Audio signals (sampling frequency, bit length, etc.) transmitted from an HDMI jack may be suppressed by the connected device.
- This system supports "TRILUMINOS" and 4K transmission.

# Using the Setup Display

You can make various adjustments to items such as picture and sound. The default settings are underlined.

- 1 Press HOME.**  
The home menu appears on the TV screen.
- 2 Select  [Setup] from the home menu.**  
The setup display appears on the TV screen.
- 3 Select the setting item.**

Setting item	Explanation
 <b>[Software Update]</b>	Updates the software of the system. (page 43)
 <b>[Screen Settings]</b>	Makes the screen settings according to the type of TV. (page 43)
 <b>[Audio Settings]</b>	Makes the audio settings according to the type of connection jacks. (page 44)
 <b>[Bluetooth Settings]</b>	Makes detailed settings for the BLUETOOTH function. (page 44)
 <b>[Wireless Surround Settings]</b>	Makes setting for the wireless surround function. (page 45)
 <b>[System Settings]</b>	Makes the system-related settings. (page 45)
 <b>[Network Settings]</b>	Makes detailed settings for the Internet and home network. (page 46)
 <b>[Input Skip Setting]</b>	Sets the input skip setting for each input. (page 47)
 <b>[Easy Setup]</b>	Re-runs the Easy Setup to make the basic settings. (page 47)
 <b>[Resetting]</b>	Resets the system to the factory default settings. (page 47)

## [Software Update]

By updating your software to the latest version, you can take advantage of the newest functions.

For information about update functions, visit the following website:

<http://www.sony.com/soundbarsupport>

### Notes

- An Internet environment is necessary to perform updates via Internet.
- During a software update, "UPDT" appears in the front panel display. After the update is complete, the system automatically reboots. While the updating operation is in progress, do not turn on or off the system or operate the system or TV. Wait for the software update to complete.
- Set [Auto Update] to [On] when you want to perform software updates automatically (page 46). Software update may be performed even if you select [Off] in [Auto Update] depending on the details of the updates.

## [Update via Internet]

Updates the system's software using the available network. Follow the instructions on the screen. Make sure network is connected to the Internet.

## [Update via USB Memory]

Updates software using USB memory. Make sure that the software update folder is correctly named "UPDATE."

## [Screen Settings]

### [TV Type]

[16:9]: Select this when connecting to a wide-screen TV or a TV with a wide-mode function.

[4:3]: Select this when connecting to a 4:3 screen TV without a wide-mode function.

## [Output Video Resolution]

[Auto]: Outputs video signal according to the resolution of the TV or connected device.

[480i/576i]\*, [480p/576p]\*, [720p], [1080i], [1080p]: Outputs video signal according to the selected resolution setting.

- \* If the color system of the playback content is NTSC, the video signals resolution can be converted to [480i] and [480p] only.

## [24p Output]

[Network content 24p Output]

This function sets the signals output from the HDMI OUT (ARC) jack on the system when using the Screen mirroring function with 1080/24p contents.

[Auto]: Outputs 24p video signals only when you connect a 1080/24p-compatible TV via an HDMI connection and the [Output Video Resolution] is set to [Auto] or [1080p].

[Off]: Select this when your TV is not compatible with 1080/24p video signals.

## [4K Output]

[Auto1]: Outputs 2K video signals during Screen mirroring and 4K video signals during photo playback when connected to a 4K-compatible device manufactured by Sony.

[Auto2]: Outputs 4K video signals during 24p content playback with Screen mirroring or photo playback when you connect a 4K/24p-compatible device.

[Off]: Turns off the function.

### Notes

- If your device manufactured by Sony is not detected when [Auto1] is selected, the setting will have the same effect as [Auto2] setting.
- [Network content 24p Output] in [24p Output] needs to be set appropriately for [Auto2].

---

## [YCbCr/RGB (HDMI)]

[Auto]: Automatically detects the type of external device, and then switches to the matching color setting.

[YCbCr (4:2:2)]: Outputs YCbCr 4:2:2 video signals.

[YCbCr (4:4:4)]: Outputs YCbCr 4:4:4 video signals.

[RGB]: Select this when connecting to a device with an HDCP compliant DVI jack.

---

## [SBM] (Super Bit Mapping)

[On]: Smooths the gradation of video signals output from the HDMI OUT (ARC) jack.

[Off]: Select this if video signals are distorted or color is unnatural.

---

## [Audio Settings]

---

### [DSEE]

This function is only available when [Music] is selected as the sound field.

[On]: Enhances sound quality by restoring high-range sound (page 36).

[Off]: Off

---

### [Audio DRC]

You can compress the dynamic range of the sound track.

[Auto]: Automatically compresses sound encoded in Dolby TrueHD.

[On]: The system reproduces the sound track with the kind of dynamic range that the recording engineer intended.

[Off]: No compression of dynamic range.

---

### [Audio Output]

You can select the output method used for audio signal output.

[Speaker]: Outputs multi-channel sound from the system's speakers only.

[Speaker + HDMI]: Outputs multi-channel sound from the system's speakers and 2-channel linear PCM signals from the HDMI OUT (ARC) jack.

[HDMI]: Outputs sound from the HDMI OUT (ARC) jack only. Sound format depends on the connected device.

#### Note

When [Control for HDMI] is set to [On] (page 45), [Audio Output] is set to [Speaker + HDMI] automatically and this setting cannot be changed.

---

## [Bluetooth Settings]

---

### [Bluetooth Mode]

You can enjoy content from a BLUETOOTH device by using this system or listen to sound from this system by using BLUETOOTH-compatible headphones or speaker.

[Receiver]: This system is in receiver mode, which enables it to receive and output audio from the BLUETOOTH device.

[Transmitter]: This system is in transmitter mode, which enables it to send audio to the BLUETOOTH-compatible headphones or speaker. If you switch the input of the system, "BT TX" appears on the front panel display.

[Off]: The BLUETOOTH function is turned off and you cannot select the [Bluetooth Audio] input.

#### Note

You can connect to a BLUETOOTH device by using the One-touch function even if you have set [Bluetooth Mode] to [Off].

---

### [Device List]

Displays a list of paired and detected BLUETOOTH devices (SNK device) when [Bluetooth Mode] is set to [Transmitter].

---

### [Bluetooth Standby]

You can set the [Bluetooth Standby] so that the system can be turned on by a BLUETOOTH device even when the system is in standby mode. This function is only available when you set

[Bluetooth Mode] to [Receiver] or [Transmitter].

[On]: The system turns on automatically when you request a BLUETOOTH connection from a paired BLUETOOTH device.

[Off]: Off

---

### [Bluetooth Codec - AAC]

This function is only available when you set [Bluetooth Mode] to [Receiver] or [Transmitter].

[On]: Enable AAC codec.

[Off]: Disable AAC codec.

#### Notes

- You can enjoy high-quality sound if AAC is enabled and your device supports AAC.
- When connecting BLUETOOTH-compatible headphones or speakers, this setting cannot be changed.

---

### [Bluetooth Codec - LDAC]

This function is only available when you set [Bluetooth Mode] to [Receiver] or [Transmitter].

[On]: Enable LDAC codec.

[Off]: Disable LDAC codec.

#### Notes

- You can enjoy more high-quality sound if LDAC is enabled and your device supports LDAC.
- When connecting BLUETOOTH-compatible headphones or speakers, this setting cannot be changed.

---

### [Wireless Playback Quality]

You can set the transmission data rate of LDAC playback. This function is only available when you set [Bluetooth Mode] to [Transmitter] and [Bluetooth Codec - LDAC] to [On].

[Auto]: The data transfer rate is automatically changed depending on the environment. If audio playback is unstable in this mode, use the other three modes.

[Sound Quality]: The highest bit rate is used. Sound is sent in a higher quality;

however, audio playback sometimes may become unstable when the link quality is not good enough.

[Standard]: The middle bit rate is used. It balances both sound quality and playback stability.

[Connection]: Stability is prioritized.

Sound quality may be reasonable and connection status will most likely be stable. If the connection is unstable, this setting is recommended.



### [Wireless Surround Settings]

This setting is for using wireless speakers (not supplied) as the surround speakers of the system. For details, see "Adding Rear Speakers (Wireless Surround)" (page 33).



### [System Settings]

---

#### [OSD Language]

You can select the language you want for the system on-screen display.

---

#### [HDMI Settings]

- [Control for HDMI] (page 39)
  - [On]: The Control for HDMI function is enabled. Devices connected with an HDMI cable can control each other.
  - [Off]: Off
- [Standby Linked to TV] (page 39)
  - This function is available when you set [Control for HDMI] to [On].
  - [Auto]: If the input of the system is [TV] or [Screen mirroring], the system turns off automatically when you turn off the TV.
  - [On]: The system turns off automatically when you turn off the TV regardless of the input.
  - [Off]: The system does not turn off when you turn off the TV.

- [Audio Return Channel] (page 39)  
Set this function when the system is connected to a TV's HDMI IN jack that is compatible with Audio Return Channel. The function is available when you set [Control for HDMI] to [On].  
[Auto]: You can listen to TV sound from the speakers of the system.  
[Off]: Use this setting when an optical digital cable is connected.

---

### [Quick Start/Network Standby]

[On]: Shortens the startup time from standby mode. You can operate the system quickly after turning it on.  
[Off]: Off

---

### [Auto Standby]

[On]: Turns on the [Auto Standby] function. When you do not operate the system for about 20 minutes, the system enters standby mode automatically.  
[Off]: Off

---

### [Auto Display]

[On]: Automatically displays information on the TV screen when changing the audio signals, picture mode, etc.  
[Off]: Displays information only when you press DISPLAY.

---

### [Software Update Notification]

[On]: Sets the system to inform you of latest software version information (page 43).  
[Off]: Off

---

### [Auto Update Settings]

[Auto Update]  
[On]: Software update is automatically executed between 2 a.m. and 5 a.m. local time in the selected [Time Zone] while this system is not in use. If you select [Off] in [Quick Start/Network Standby], software update is performed after you turn off the system.

[Off]: Off  
[Time Zone]

Select your country/region.

---

### Notes

- Software update may be performed even if you select [Off] in [Auto Update] depending on the details of the updates.
- Software update is performed automatically within 11 days of a new software release.

---

### [Device Name]

You can change the name of this system according to your preference so that it is more recognizable when using the [Bluetooth Audio] or [Screen mirroring] function. The name is also used with other networks, such as the home network. Follow on-screen instructions and use the software keyboard to enter the name.

---

### [System Information]

You can display the system's software version information and the MAC address.

---

### [Software License Information]

You can display the Software License Information.

---

## [Network Settings]

---

### [Internet Settings]

Connect the system to the network beforehand.

[Wired Setup]: Select this when you connect to a broadband router using a LAN cable. When you select this setting, the wireless LAN function of the system is disabled automatically.

[Wireless Setup]: Select this when you use the built-in Wi-Fi function of the system to connect to a wireless network.

**Tip**

For further details, visit the following website and check the FAQ:  
<http://www.sony.com/soundbarsupport>

**[Network Connection Status]**

Displays the current network connection status.

**[Network Connection Diagnostics]**

You can run the network diagnostic to check if the network connection has been made properly.

**[Screen mirroring RF Setting]**

If you use multiple wireless systems, such as a wireless LAN, the wireless signals may be unstable. In this case, playback stability may be improved by setting the priority radio frequency channel for Screen mirroring.

**[Auto]:** Normally select this. The system automatically selects the best channel for Screen mirroring.

**[CH 1]/[CH 6]/[CH 11]:** The selected channel is prioritized for Screen mirroring connection.

**[Connection Server Settings]**

Sets whether or not to display the connected home network server.

**[Auto Home Network Access Permission]**

**[On]:** Allows automatic access from a newly detected home network controller.

**[Off]:** Off

**[Home Network Access Control]**

Displays a list of home network controller-compatible products and sets whether or not to accept commands from the controllers in the list.

**[External Control]**

**[On]:** Allows the home automation controller to operate this system.

**[Off]:** Off

**[Remote Start]**

**[On]:** Allows you to turn on the system by a device linked via a network when the system is in standby mode.

**[Off]:** The system cannot be turned on by a device linked via a network.

** [Input Skip Setting]**

The skip setting is a convenient feature that allows you to skip unused inputs when selecting a function by pressing INPUT +/-.

**[Do not skip]:** The system does not skip the selected input.

**[Skip]:** The system skips the selected input.

**Note**

When you press INPUT +/- during the home menu is displayed, input icon appears dimmed if it has been set to [Skip].

**Tip**

You can perform [Input Skip Setting] from the options menu (page 49).

** [Easy Setup]**

Run [Easy Setup] to make the basic initial settings and the basic network settings for the system. Follow the on-screen instructions.

** [Resetting]****[Reset to Factory Default Settings]**

You can reset the system settings to the factory default by selecting the group of settings. All the settings within the group will be reset.

**[Initialize Personal Information]**

You can erase your personal information stored on the system.

**Note**

If you dispose, transfer or resell this system, please delete all Personal Information for security purposes. Please take appropriate measures such as logging out after using a network service.



## Options Menu List

Various settings and playback operations are available by pressing **OPTIONS**. The available items differ depending on the situation.

Item	Explanation
[A/V SYNC]	Adjusts the time gap between picture and sound. Sound output can be delayed (page 22).
[Sound Field]	Changes the sound field setting (page 20).
[Night]	Selects the night mode (page 21).
[Voice]	Selects the voice mode (page 21).
[Input Skip Setting]	Skips unused inputs when selecting a function by pressing <b>INPUT +/-</b> (page 47).
[Repeat Setting]	Sets repeat playback.
[Play/Stop]	Starts or stops playback.
[Play from beginning]	Plays the item from the beginning.
[Shuffle Setting]	Sets shuffle playback.
[Add Slideshow BGM]	Registers music files on the USB memory as slideshow background music (BGM).
[Slideshow]	Starts a slideshow.
[Slideshow Speed]	Changes the slideshow speed.
[Slideshow Effect]	Sets the effect when playing a slideshow.
[Slideshow BGM]	<ul style="list-style-type: none"> <li>• [Off]: Turns off the function.</li> <li>• [My Music from USB]: Sets the music files registered in [Add Slideshow BGM].</li> </ul>
[Change Display]	Switches between [Grid View] and [List View].
[Rotate Left]	Rotates the photo counterclockwise by 90 degrees.
[Rotate Right]	Rotates the photo clockwise by 90 degrees.
[View Image]	Displays the selected picture.

## Troubleshooting

# Troubleshooting

If you experience any of the following difficulties while using the system, use this troubleshooting guide to help remedy the problem before requesting repairs. Should any problem persist, consult your nearest Sony dealer.

### Power

#### **The system does not power up.**

- Check that the AC power cord (mains lead) is connected securely.
- Disconnect the AC power cord (mains lead) from the wall outlet (mains), and then reconnect after several minutes.

#### **The system does not turn on even when the TV is turned on.**

- Set [System Settings] - [HDMI Settings] - [Control for HDMI] to [On] (page 45). The TV must support the Control for HDMI function (page 39). For details, refer to the operating instructions of your TV.
- Check the speaker settings of the TV. The system power syncs with the speaker settings of the TV. For details, refer to the operating instructions of your TV.
- If the sound was output from the speakers of the TV the previous time, the system does not turn on even when the TV is turned on.

#### **The system turns off when the TV is turned off.**

- Check the setting of [System Settings] - [HDMI Settings] - [Standby Linked to TV] (page 45). When [Standby Linked to TV] is set to [On], the system turns

off automatically when you turn off the TV regardless of the input.

#### **The system does not turn off even when the TV is turned off.**

- Check the setting of [System Settings] - [HDMI Settings] - [Standby Linked to TV] (page 45). To turn the system off automatically regardless of the input when you turn off the TV, set [Standby Linked to TV] to [On]. The TV must support the Control for HDMI function (page 39). For details, refer to the operating instructions of your TV.

### Picture

#### **There is no picture or the picture is not output correctly.**

- Select the appropriate input (page 12).
- While pressing and holding INPUT, press VOL +, VOL -, VOL + on the unit in order to set the video output resolution setting to the lowest level.

#### **There is no picture when you make an HDMI cable connection.**

- The system is connected to an input device that is not HDCP (High-bandwidth Digital Content Protection) compliant. In this case, check the specifications of the connected device.
- Disconnect the HDMI cable, then connect it again. Make sure that the cable is firmly inserted.

#### **An image is not displayed on the entire TV screen.**

- Check the setting of [TV Type] in [Screen Settings] (page 43).
- The aspect ratio on the media is fixed.

## Sound

### No TV sound is output from the system.

- Check the type and connection of the HDMI cable or optical digital cable that is connected to the system and the TV (refer to the supplied Startup Guide).
- When the system is connected with a TV compatible with Audio Return Channel, make sure the system is connected to an ARC-compatible HDMI input terminal of the TV (refer to the supplied Startup Guide). If sound is still not output or if sound is interrupted, connect an optical digital cable (not supplied) and set on the system [System Settings] - [HDMI Settings] - [Audio Return Channel] to [Off] (page 45).
- If your TV is not compatible with Audio Return Channel, connect an optical digital cable (not supplied) (refer to the supplied Startup Guide). If the TV is not compatible with Audio Return Channel, TV sound will not be output from the system even if the system is connected to the TV's HDMI IN jack.
- Switch input of the system to [TV] (page 12).
- Increase the volume on the system or cancel muting.
- Depending on the order in which you connect the TV and the system, the system may be muted and "MUTING" is displayed on the front panel display of the system. If this happens, turn on the TV first, then the system.
- Set the speakers setting of the TV (BRAVIA) to Audio System. Refer to the operating instructions of your TV regarding how to set the TV.
- The system supports the Dolby Digital and PCM audio formats (page 60). When you playback unsupported format, set the digital audio out

setting of the TV (BRAVIA) to "PCM."  
For details, refer to the operating instructions of your TV.

### The sound is output from both the system and the TV.

- Mute the sound of the system or the TV.

### The TV sound from this system lags behind the image.

- Set [A/V SYNC] to 0 msec if it is set to the range between 25 msec and 300 msec (page 22).

### No sound or only very low-level sound of the device connected to the system is heard.

- Press  $\triangleleft$  + on the remote control and check the volume level (page 10).
- Press  $\text{m}\%$  or  $\triangleleft$  + on the remote control to cancel the muting function (page 10).
- Make sure the input source is selected correctly. You should try other input sources by pressing INPUT +/- on the remote control several times (page 12).
- Check that all the cables and cords of the system and the connected device are firmly inserted.

### No sound or only very low-level sound is heard from the subwoofer.

- Press SW  $\triangleleft$  + on the remote control to increase the subwoofer volume (page 22).
- The subwoofer is for reproducing bass sound. In the case of input sources that contain very little bass sound components (i.e., a TV broadcast), the sound from the subwoofer may be difficult to hear.

### The surround effect cannot be obtained.

- Depending on the input signal and the sound field setting, surround sound processing may not work effectively. The surround effect may

be subtle, depending on the program or disc.

- To play multi-channel audio, check the digital audio output setting on the device connected to the system. For details, refer to the operating instructions supplied with the connected device.

## USB Device Connection

### The USB device is not recognized.

- Try the following:
  - ① Turn the system off.
  - ② Remove and reconnect the USB device.
  - ③ Turn the system on.
- Make sure that the USB device is securely connected to the  (USB) port (page 18).
- Check to see if the USB device or a cable is damaged.
- Make sure that the USB device is on.
- If the USB device is connected via a USB hub, disconnect it and connect the USB device directly to the system.

## Mobile Device Connection

### BLUETOOTH connection cannot be completed.

- Make sure that the BLUETOOTH indicator of the unit is lit (page 25).
- Make sure the BLUETOOTH device to be connected with is turned on and the BLUETOOTH function is enabled.
- Bring this system and the BLUETOOTH device closer together.
- Pair this system and the BLUETOOTH device again. You may need to cancel the pairing with this system using your BLUETOOTH device first.
- Pairing information may be deleted. Perform pairing operation again (page 24).

### Pairing cannot be achieved.

- Bring this system and the BLUETOOTH device closer together.
- Make sure this system is not receiving interference from a wireless LAN device, other 2.4 GHz wireless devices, or a microwave oven. If a device that generates electromagnetic radiation is nearby, move the device away from this system.

### You cannot use the NFC function.

- The NFC function does not work with BLUETOOTH-compatible headphones or speaker. To listen to sound using a BLUETOOTH-compatible headphones or speaker, see "Listening to Sound of the Connected TV or Device from Headphones or Speakers" (page 27).

### No sound is output from the connected BLUETOOTH device.

- Make sure that the BLUETOOTH indicator of the unit is lit (page 25).
- Bring this system and the BLUETOOTH device closer together.
- If a device that generates electromagnetic radiation, such as a wireless LAN device, other BLUETOOTH devices, or a microwave oven is nearby, move the device away from this system.
- Remove any obstacle between this system and the BLUETOOTH device or move this system away from the obstacle.
- Reposition the connected BLUETOOTH device.
- Switch the wireless LAN frequency of any nearby Wi-Fi router or PC to 5 GHz range.
- Increase the volume on the connected BLUETOOTH device.

## Headphones or Speaker Connection via BLUETOOTH

### BLUETOOTH connection cannot be completed.

- Make sure that the BLUETOOTH indicator of the unit is lit (page 8).
- Make sure the BLUETOOTH device to be connected with is turned on and the BLUETOOTH function is enabled.
- Bring this system and the BLUETOOTH device closer together.
- Pair this system and the BLUETOOTH device again. You may need to cancel the pairing with this system using your BLUETOOTH device first.
- Pairing information may be deleted. Perform pairing operation again (page 24).

### Pairing cannot be achieved.

- Bring this system and the BLUETOOTH device closer together.
- Make sure this system is not receiving interference from a wireless LAN device, other 2.4 GHz wireless devices, or a microwave oven. If a device that generates electromagnetic radiation is nearby, move the device away from this system.

### You cannot use the NFC function.

- The NFC function does not work with BLUETOOTH-compatible headphones or speaker. To listen to sound using a BLUETOOTH-compatible headphones or speaker, see "Listening to Sound of the Connected TV or Device from Headphones or Speakers" (page 27).

### No sound is output from the connected BLUETOOTH device.

- Make sure that the BLUETOOTH indicator of the unit is lit (page 25).
- Bring this system and the BLUETOOTH device closer together.

- If a device that generates electromagnetic radiation, such as a wireless LAN device, other BLUETOOTH devices, or a microwave oven is nearby, move the device away from this system.
- Remove any obstacle between this system and the BLUETOOTH device or move this system away from the obstacle.
- Reposition the connected BLUETOOTH device.
- Switch the wireless LAN frequency of any nearby Wi-Fi router or PC to 5 GHz range.
- Increase the volume on the connected BLUETOOTH device.
- Set [Wireless Playback Quality] to [Connection] (page 45).

## Wired LAN Connection

### The system cannot connect to the network.

- Check the network connection (page 15) and the network settings (page 46).

## Wireless LAN Connection

### You cannot connect your PC to the Internet after [Wi-Fi Protected Setup™ (WPS)] is performed.

- The wireless settings of the router may change automatically if you use the Wi-Fi Protected Setup function before adjusting the settings of the router. In this case, change the wireless settings of your PC accordingly.

### The system cannot connect to the network or the network connection is unstable.

- Make sure the wireless LAN router is on.

- Check the network connection (page 16) and the network settings (page 46).
- Depending on the usage environment (including the wall material), radio wave reception conditions, or obstacles between the system and the wireless LAN router, the possible communication distance may be shortened. Move the system and the wireless LAN router closer to each other.
- Devices that use a 2.4 GHz frequency band, such as a microwave, BLUETOOTH, or digital cordless device, may interrupt communication. Move the unit away from such devices, or turn off such devices.
- The wireless LAN connection may be unstable depending on the usage environment, especially while using the BLUETOOTH function of the system. In this case, adjust the usage environment.
- The wireless LAN function is not available when using the wireless surround function.

**The wireless router you want is not shown in the wireless network list.**

- Press BACK to return to the previous screen, and try [Wireless Setup] again (page 16). If the wireless router you want is still not detected, select [New connection registration] from the network list, then select [Manual registration] to input a network name (SSID) manually.

## Subwoofer

**No sound is heard from the subwoofer.**

- The subwoofer is designed for playback of bass sound. When the input source does not contain much bass sound, as is the case with most TV programs, the bass sound may not be audible.
- Press SW ◀ + on the remote control to increase the volume of the subwoofer (page 22).
- Set the night mode to [Off]. For details, see "Enjoying Clear Sound with Low Volume at Midnight (NIGHT)" (page 21).

## Wireless Surround

**No sound or only very low-level sound is heard from the wireless speaker.**

- Depending on the input signal, a surround effect with presence may not be obtained. Depending on the program or disc, audio signals for the surround channels are output at a very low level.
- When you play content compatible with copyright protection technology (HDCP, SCMS-T, etc.), it may not be output from the system.
- Check the surround speakers connection on [Wireless Surround Settings] - [Surround Speaker Connection Check].
- Adjust the volume level of the surround speakers on [Wireless Surround Settings] - [Surround Speaker Setting].

**The sound is delayed behind the picture.**

- When using the wireless surround function, the sound may be delayed.

**The system cannot connect to the network.**

- The wireless LAN function is not available when using the wireless surround function. Connect to the network via wired LAN.

**The wireless speakers cannot be connected to the system.**

- Update the software version of the system and wireless speakers to the latest version.

**Remote Control**

**The remote control of this system does not function.**

- Point the remote control at the remote control sensor on the unit (page 8).
- Remove any obstacles in the path between the remote control and the system.
- Replace both batteries in the remote control with new ones, if they are weak.
- Make sure you are pressing the correct button on the remote control.

**Others**

**The Control for HDMI function does not work properly.**

- Check the connection with the system (refer to the supplied Startup Guide).
- Enable the Control for HDMI function on the TV. For details, refer to the operating instructions of your TV.
- Wait a while, and then try again. If you unplug the system, it will take a while before operations can be made. Wait for 15 seconds or longer, and then try again.

- The type and number of devices that can be controlled by the Control for HDMI function is restricted by the HDMI CEC standard as follows:
  - Recording devices (Blu-ray Disc recorder, DVD recorder, etc.): up to 3 devices
  - Playback devices (Blu-ray Disc Player, DVD player, etc.): up to 3 devices
  - Tuner-related devices: up to 4 devices
  - Audio system (receiver/headphone): up to 1 device (used by this system)

**“PRTCT,” “PUSH” and “POWER” flash alternately in the front panel display.**

- Press  (power) to turn off the system. After the indicator disappears, disconnect the AC power cord (mains lead) and make sure nothing is obstructing the ventilation holes of the system.

**“BT TX” appears in the front panel display.**

- Press RX/TX on the remote control to switch [Bluetooth Mode] to [Receiver]. “BT TX” appears if [Bluetooth Mode] is set to [Transmitter] (page 44). When you press RX/TX on the remote control, [Bluetooth Mode] is switched to [Receiver] and the selected input appears in the front panel display.

### **Sensors of the TV do not work properly.**

- The unit may block some sensors (such as the brightness sensor), the remote control receiver of your TV or the emitter for 3D glasses (infrared transmission) of a 3D TV that supports the infrared 3D glass system, or wireless communication. Move the unit away from the TV within a range that allow those parts to operate properly. For the locations of the sensors and remote control receiver, refer to the operating instructions supplied with the TV.

### **Power, input, or volume of the system operates incorrectly.**

- If metal objects are placed on the buttons, remove them.

### **Wireless functions (wireless LAN or BLUETOOTH) are unstable.**

- Do not place metal objects other than a TV around the system.

### **Music that you are not familiar with is played suddenly.**

- The pre-installed sample music may have been played. Press INPUT on the unit to stop playback.

### **⏻ (power) does not work.**

- The system may be in demo mode. To cancel demo mode, press and hold ⏻ (power) and INPUT on the unit for more than 5 seconds.

---

## **Resetting the System**

If the system still does not operate properly, reset the system as follows.

- 1 Press HOME.**  
The home menu appears on the TV screen.
- 2 Select  [Setup] from the home menu.**  
The setup display appears on the TV screen.
- 3 Select [Resetting] - [Reset to Factory Default Settings].**
- 4 Select the menu item you want to reset.**
- 5 Select [Start].**

### **To cancel resetting**

Select [Cancel] in step 5.



## Additional Information

# Specifications

### Amplifier section

U.S. models:

**POWER OUTPUT AND TOTAL HARMONIC DISTORTION:**

(FTC)

Front L + Front R:

With 4 ohms loads, both channels driven, from 400 - 20,000 Hz; rated 20 W per channel minimum RMS power, with no more than 1% total harmonic distortion from 250 mW to rated output.

**POWER OUTPUT (reference)**

Front L/Front R speaker: 35 W (per channel at 4 ohms, 1 kHz)

Subwoofer: 100 W (at 5 ohms, 100 Hz)

Canadian models:

**POWER OUTPUT (rated)**

Front L + Front R: 20 W + 20 W (at 4 ohms, 1 kHz, 1% THD)

**POWER OUTPUT (reference)**

Front L/Front R speaker: 35 W (per channel at 4 ohms, 1 kHz)

Subwoofer: 100 W (at 5 ohms, 100 Hz)

Inputs

TV IN (OPTICAL)

Outputs

HDMI OUT (TV (ARC))

### HDMI Section

Connector

Type A (19pin)

### USB section

⚡ (USB) port:

• Type A (For connecting USB memory, memory card reader, digital still camera)

### LAN section

LAN(100) terminal

100BASE-TX Terminal

### Wireless LAN section

Communication system

IEEE 802.11 a/b/g/n

Frequency band

2.4 GHz, 5 GHz

### BLUETOOTH section

Communication system

BLUETOOTH Specification version 4.1

Output

BLUETOOTH Specification Power Class 1

Maximum communication range

Line of sight approx. 30 m<sup>1)</sup>

Maximum number of devices to be registered

9 devices

Frequency band

2.4 GHz band (2.4 GHz - 2.4835 GHz)

Modulation method

FHSS (Freq Hopping Spread Spectrum)

Compatible BLUETOOTH profiles<sup>2)</sup>

A2DP 1.2 (Advanced Audio Distribution Profile)

AVRCP 1.5 (Audio Video Remote Control Profile)

Supported Codecs<sup>3)</sup>

SBC<sup>4)</sup>, AAC<sup>5)</sup>, LDAC

Transmission range (A2DP)

20 Hz - 40,000 Hz (LDAC sampling frequency 96 kHz with 990 kbps transmission)

20 Hz - 20,000 Hz (Sampling frequency 44.1 kHz)

- 1) The actual range will vary depending on factors such as obstacles between devices, magnetic fields around a microwave oven, static electricity, cordless phone use, reception sensitivity, the operating system, software applications, etc.
- 2) BLUETOOTH standard profiles indicate the purpose of BLUETOOTH communication between devices.
- 3) Codec: Audio signal compression and conversion format
- 4) Abbreviation for Subband Codec
- 5) Abbreviation for Advanced Audio Coding

### Front L/Front R speaker section

Speaker system

2-way speaker system, Acoustic suspension

Speaker

40 mm (1 5/8 in) × 100 mm (4 in) cone type

20 mm (13/16 in) balanced dome type

## Subwoofer section

### Speaker system

Subwoofer speaker system, Bass reflex

### Speaker

120 mm (4 3/4 in) cone type

## General

### Power requirements

120 V AC, 60 Hz

### Power consumption

On: 40 W

Standby mode: 0.5 W or less (For details on the setting, see page 38) [Quick Start/Network Standby] is set to [Off] (default setting): 3 W [Quick Start/Network Standby] is set to [On] (all wired network ports connected, all wireless network ports activated): 7 W

### Dimensions (approx.) (w/h/d)

720 mm × 80 mm × 325 mm (28 3/8 in × 3 1/4 in × 12 7/8 in) (not including projection portion)

### Mass (approx.)

8.5 kg (18 lb 11 7/8 oz)

## Compatible iPod/iPhone models

The compatible iPod/iPhone models are as follows. Update your iPod/iPhone with the latest software before using with the system.

BLUETOOTH technology works with:

iPhone 6s Plus/iPhone 6s/iPhone 6 Plus/iPhone 6/iPhone 5s/iPhone 5c/iPhone 5/iPhone 4s/iPhone 4

iPod touch (6th generation)/iPod touch (5th generation)

Design and specifications are subject to change without notice.

# Playable Types of Files

## Music

Codec	Extension
MP3 (MPEG-1 Audio Layer III) <sup>1)</sup>	.mp3
AAC/HE-AAC <sup>1),2)</sup>	.m4a, .aac <sup>3)</sup> , .mp4, .3gp
WMA9 Standard <sup>2)</sup>	.wma
WMA10 Pro <sup>7)</sup>	.wma
LPCM <sup>1)</sup>	.wav
FLAC <sup>2)</sup>	.flac, .fla
Dolby Digital <sup>1),3)</sup>	.ac3
DSF <sup>2)</sup>	.dsf
DSDIFF <sup>2),4)</sup>	.dff
AIFF <sup>2)</sup>	.aiff, .aif
ALAC <sup>2)</sup>	.m4a
Vorbis	.ogg
Monkey's Audio	.ape

## Photo

Format	Extension
JPEG	.jpeg, .jpg, .jpe
PNG <sup>5)</sup>	.png
GIF <sup>5)</sup>	.gif
BMP <sup>3),6)</sup>	.bmp

- 1) The system can play ".mka" files. These files cannot be played on a home network server.
- 2) The system may not play this file format on a home network server.
- 3) The system does not play this file format on a home network server.
- 4) The system does not play DST encoded files.
- 5) The system does not play animated PNG or animated GIF files.
- 6) The system does not play 16bit BMP files.
- 7) The system does not play Lossless coded files.

## Notes

- Some files may not play depending on the file format, the file encoding, the recording condition, or the home network server condition.
- Some files edited on a PC may not play.
- Fast forward or fast reverse may not be available with some files.
- The system does not play coded files such as DRM.
- The system can recognize the following files or folders in USB devices:
  - up to folders in the 9th layer (including the root folder)
  - up to 500 files/folders in a single layer
- The system can recognize the following files or folders stored in the home network server:
  - up to folders in the 19th layer
  - up to 999 files/folders in a single layer
- Some USB devices may not work with this system.
- The system can recognize Mass Storage Class (MSC) devices (such as flash memory or an HDD), Still Image Capture Devices (SICDs), and 101-key keyboards.

## Supported Input Audio Formats

Audio formats supported by this system are as follows.

Format	Function
	"TV" (DIGITAL IN)
LPCM 2ch	○
LPCM 5.1ch	-
LPCM 7.1ch	-
Dolby Digital	○
Dolby TrueHD, Dolby Digital Plus	-
DSD	-

○: Supported format.

-: Unsupported format.

## On BLUETOOTH Communication

- BLUETOOTH devices should be used within approximately 10 meters (33 feet) (unobstructed distance) of each other. The effective communication range may become shorter under the following conditions.
  - When a person, metal object, wall or other obstruction is between the devices with a BLUETOOTH connection
  - Locations where a wireless LAN is installed
  - Around microwave ovens that are in use
  - Locations where other electromagnetic waves occur
- BLUETOOTH devices and wireless LAN (IEEE 802.11 b/g/n) use the same frequency band (2.4 GHz). When using your BLUETOOTH device near a device with wireless LAN capability, electromagnetic interference may occur. This could result in lower data transfer rates, noise, or inability to connect. If this happens, try the following remedies:
  - Use this system at least 10 meters (33 feet) away from the wireless LAN device.
  - Turn off the power to the wireless LAN device when using your BLUETOOTH device within 10 meters (33 feet).
  - Install this system and BLUETOOTH device as closer to each other as possible.
- The radio waves broadcast by this system may interfere with the operation of some medical devices. Since this interference may result in malfunction, always turn off the power on this system and BLUETOOTH device in the following locations:
  - In hospitals, on trains, in airplanes, at gas stations, and any place where flammable gasses may be present
  - Near automatic doors or fire alarms
- This system supports security functions that comply with the BLUETOOTH specification to ensure secure connection

during communication using BLUETOOTH technology. However, this security may be insufficient depending on the setting content and other factors, so always be careful when performing communication using BLUETOOTH technology.

- Sony cannot be held liable in any way for damages or other loss resulting from information leaks during communication using BLUETOOTH technology.
- BLUETOOTH communication is not necessarily guaranteed with all BLUETOOTH devices that have the same profile as this system.
- BLUETOOTH devices connected with this system must comply with the BLUETOOTH specification prescribed by the Bluetooth SIG, Inc., and must be certified to comply. However, even when a device complies with the BLUETOOTH specification, there may be cases where the characteristics or specifications of the BLUETOOTH device make it impossible to connect, or may result in different control methods, display or operation.
- Noise may occur or the audio may cut off depending on the BLUETOOTH device connected with this system, the communications environment, or surrounding conditions.

If you have any questions or problems concerning your system, please consult your nearest Sony dealer.

---

# END USER LICENSE AGREEMENT

## IMPORTANT:

BEFORE USING THE SOFTWARE, PLEASE READ THIS END USER LICENSE AGREEMENT (“EULA”) CAREFULLY. BY USING THE SOFTWARE YOU ARE ACCEPTING THE TERMS OF THIS EULA. IF YOU DO NOT ACCEPT THE TERMS OF THIS EULA, YOU MAY NOT USE THE SOFTWARE.

This EULA is a legal agreement between you and Sony Corporation (“SONY”). This EULA governs your rights and obligations regarding the SONY software of SONY and/or its third party licensors (including SONY’s affiliates) and their respective affiliates (collectively, the “THIRD-PARTY SUPPLIERS”), together with any updates/upgrades provided by SONY, any printed, on-line or other electronic documentation for such software, and any data files created by operation of such software (collectively, the “SOFTWARE”).

Notwithstanding the foregoing, any software in the SOFTWARE having a separate end user license agreement (including, but not limited to, GNU General Public license and Lesser/Library General Public License) shall be covered by such applicable separate end user license agreement in lieu of the terms of this EULA to the extent required by such separate end user license agreement (“EXCLUDED SOFTWARE”).

## SOFTWARE LICENSE

The SOFTWARE is licensed, not sold. The SOFTWARE is protected by copyright and other intellectual property laws and international treaties.

## COPYRIGHT

All right and title in and to the SOFTWARE (including, but not limited to, any images, photographs, animation, video, audio, music, text and “applets” incorporated into the SOFTWARE) is owned by SONY or one or more of the THIRD-PARTY SUPPLIERS.

## GRANT OF LICENSE

SONY grants you a limited license to use the SOFTWARE solely in connection with your compatible device (“DEVICE”) and only for your individual, non-commercial use. SONY and the THIRD-PARTY SUPPLIERS expressly reserve all rights, title and interest (including, but not limited to, all intellectual property rights) in and to the SOFTWARE that this EULA does not specifically grant to you.

## REQUIREMENTS AND LIMITATIONS

You may not copy, publish, adapt, redistribute, attempt to derive source code, modify, reverse engineer, decompile, or disassemble any of the SOFTWARE, whether in whole or in part, or create any derivative works from or of the SOFTWARE unless such derivative works are intentionally facilitated by the SOFTWARE. You may not modify or tamper with any digital rights management functionality of the SOFTWARE. You may not bypass, modify, defeat or circumvent any of the functions or protections of the SOFTWARE or any mechanisms operatively linked to the SOFTWARE. You may not separate any individual component of the SOFTWARE for use on more than one DEVICE unless expressly authorized to do so by SONY. You may not remove, alter, cover or deface any trademarks or notices on the SOFTWARE. You may not share, distribute, rent, lease, sublicense, assign, transfer or sell the SOFTWARE.

The software, network services or other products other than SOFTWARE upon which the SOFTWARE'S performance depends might be interrupted or discontinued at the discretion of the suppliers (software suppliers, service suppliers, or SONY). SONY and such suppliers do not warrant that the SOFTWARE, network services, contents or other products will continue to be available, or will operate without interruption or modification.

### **USE OF SOFTWARE WITH COPYRIGHTED MATERIALS**

The SOFTWARE may be capable of being used by you to view, store, process and/or use content created by you and/or third parties. Such content may be protected by copyright, other intellectual property laws, and/or agreements. You agree to use the SOFTWARE only in compliance with all such laws and agreements that apply to such content. You acknowledge and agree that SONY may take appropriate measures to protect the copyright of content stored, processed or used by the SOFTWARE. Such measures include, but are not limited to, counting the frequency of your backup and restoration through certain SOFTWARE features, refusal to accept your request to enable restoration of data, and termination of this EULA in the event of your illegitimate use of the SOFTWARE.

### **CONTENT SERVICE**

PLEASE ALSO NOTE THAT THE SOFTWARE MAY BE DESIGNED TO BE USED WITH CONTENT AVAILABLE THROUGH ONE OR MORE CONTENT SERVICES ("CONTENT SERVICE"). USE OF THE SERVICE AND THAT CONTENT IS SUBJECT TO THE TERMS OF SERVICE OF THAT CONTENT SERVICE. IF YOU DECLINE TO ACCEPT THOSE TERMS, YOUR USE OF THE SOFTWARE WILL BE LIMITED. You acknowledge and agree

that certain content and services available through the SOFTWARE may be provided by third parties over which SONY has no control. USE OF THE CONTENT SERVICE REQUIRES AN INTERNET CONNECTION. THE CONTENT SERVICE MAY BE DISCONTINUED AT ANY TIME.

### **INTERNET CONNECTIVITY AND THIRD PARTY SERVICES**

You acknowledge and agree that access to certain SOFTWARE features may require an Internet connection for which you are solely responsible. Further, you are solely responsible for payment of any third party fees associated with your Internet connection, including but not limited to Internet service provider or airtime charges. Operation of the SOFTWARE may be limited or restricted depending on the capabilities, bandwidth or technical limitations of your Internet connection and service. The provision, quality and security of such Internet connectivity are the sole responsibility of the third party providing such service.

### **EXPORT AND OTHER REGULATIONS**

You agree to comply with all applicable export and re-export restrictions and regulations of the area or country in which you reside, and not to transfer, or authorize the transfer, of the SOFTWARE to a prohibited country or otherwise in violation of any such restrictions or regulations.

### **HIGH RISK ACTIVITIES**

The SOFTWARE is not fault-tolerant and is not designed, manufactured or intended for use or resale as on-line control equipment in hazardous environments requiring fail-safe performance, such as in the operation of nuclear facilities, aircraft navigation or communication systems, air traffic

control, direct life support machines, or weapons systems, in which the failure of the SOFTWARE could lead to death, personal injury, or severe physical or environmental damage ("HIGH RISK ACTIVITIES"). SONY, each of the THIRD-PARTY SUPPLIERS, and each of their respective affiliates specifically disclaim any express or implied warranty, duty or condition of fitness for HIGH RISK ACTIVITIES.

## **EXCLUSION OF WARRANTY ON SOFTWARE**

You acknowledge and agree that use of the SOFTWARE is at your sole risk and that you are responsible for use of the SOFTWARE. The SOFTWARE is provided "AS IS," without warranty, duty or condition of any kind.

SONY AND EACH OF THE THIRD-PARTY SUPPLIERS (for purposes of this Section, SONY and each of the THIRD-PARTY SUPPLIERS shall be collectively referred to as "SONY") EXPRESSLY DISCLAIM ALL WARRANTIES, DUTIES OR CONDITIONS, EXPRESS OR IMPLIED, INCLUDING, BUT NOT LIMITED TO, THE IMPLIED WARRANTIES OF MERCHANTABILITY, NONINFRINGEMENT AND FITNESS FOR A PARTICULAR PURPOSE. SONY DOES NOT WARRANT OR MAKE ANY CONDITIONS OR REPRESENTATIONS (A) THAT THE FUNCTIONS CONTAINED IN ANY OF THE SOFTWARE WILL MEET YOUR REQUIREMENTS OR THAT THEY WILL BE UPDATED, (B) THAT THE OPERATION OF ANY OF THE SOFTWARE WILL BE CORRECT OR ERROR-FREE OR THAT ANY DEFECTS WILL BE CORRECTED, (C) THAT THE SOFTWARE WILL NOT DAMAGE ANY OTHER SOFTWARE, HARDWARE OR DATA, (D) THAT ANY SOFTWARE, NETWORK SERVICES (INCLUDING THE INTERNET) OR PRODUCTS (OTHER THAN THE SOFTWARE) UPON WHICH THE SOFTWARE'S PERFORMANCE DEPENDS WILL CONTINUE TO BE AVAILABLE, UNINTERRUPTED OR UNMODIFIED, AND

(E) REGARDING THE USE OR THE RESULTS OF THE USE OF THE SOFTWARE IN TERMS OF ITS CORRECTNESS, ACCURACY, RELIABILITY, OR OTHERWISE.

NO ORAL OR WRITTEN INFORMATION OR ADVICE GIVEN BY SONY OR AN AUTHORIZED REPRESENTATIVE OF SONY SHALL CREATE A WARRANTY, DUTY OR CONDITION OR IN ANY WAY INCREASE THE SCOPE OF THIS WARRANTY. SHOULD THE SOFTWARE PROVE DEFECTIVE YOU ASSUME THE ENTIRE COST OF ALL NECESSARY SERVICING, REPAIR OR CORRECTION. SOME JURISDICTIONS DO NOT ALLOW THE EXCLUSION OF IMPLIED WARRANTIES, SO THESE EXCLUSIONS MAY NOT APPLY TO YOU.

## **LIMITATION OF LIABILITY**

SONY AND EACH OF THE THIRD-PARTY SUPPLIERS (for purposes of this Section, SONY and each of the THIRD-PARTY SUPPLIERS shall be collectively referred to as "SONY") SHALL NOT BE LIABLE FOR ANY INCIDENTAL OR CONSEQUENTIAL DAMAGES FOR BREACH OF ANY EXPRESS OR IMPLIED WARRANTY, BREACH OF CONTRACT, NEGLIGENCE, STRICT LIABILITY OR UNDER ANY OTHER LEGAL THEORY RELATED TO THE SOFTWARE, INCLUDING, BUT NOT LIMITED TO, ANY DAMAGES ARISING OUT OF LOSS OF PROFITS, LOSS OF REVENUE, LOSS OF DATA, LOSS OF USE OF THE SOFTWARE OR ANY ASSOCIATED HARDWARE, DOWN TIME AND USER'S TIME, EVEN IF ANY OF THEM HAVE BEEN ADVISED OF THE POSSIBILITY OF SUCH DAMAGES. IN ANY CASE, EACH AND ALL OF THEIR AGGREGATE LIABILITY UNDER ANY PROVISION OF THIS EULA SHALL BE LIMITED TO THE AMOUNT ACTUALLY PAID FOR THE PRODUCT. SOME JURISDICTIONS DO NOT ALLOW THE EXCLUSION OR LIMITATION OF INCIDENTAL OR CONSEQUENTIAL DAMAGES, SO THE ABOVE EXCLUSION



OR LIMITATION MAY NOT APPLY TO YOU.

## **AUTOMATIC UPDATE FEATURE**

From time to time, SONY or the THIRD-PARTY SUPPLIERS may automatically update or otherwise modify the SOFTWARE, including, but not limited to, for purposes of enhancement of security functions, error correction and improvement of functions, at such time as you interact with SONY's or third parties' servers, or otherwise. Such updates or modifications may delete or change the nature of features or other aspects of the SOFTWARE, including, but not limited to, functions you may rely upon. You acknowledge and agree that such activities may occur at SONY's sole discretion and that SONY may condition continued use of the SOFTWARE upon your complete installation or acceptance of such update or modifications. Any updates/modifications shall be deemed to be, and shall constitute part of, the SOFTWARE for purposes of this EULA. By acceptance of this EULA, you consent to such update/modification.

## **ENTIRE AGREEMENT, WAIVER, SEVERABILITY**

This EULA and SONY's privacy policy, each as amended and modified from time to time, together constitute the entire agreement between you and SONY with respect to the SOFTWARE. The failure of SONY to exercise or enforce any right or provision of this EULA shall not constitute a waiver of such right or provision. If any part of this EULA is held invalid, illegal, or unenforceable, that provision shall be enforced to the maximum extent permissible so as to maintain the intent of this EULA, and the other parts will remain in full force and effect.

## **GOVERNING LAW AND JURISDICTION**

The United Nations Convention on Contracts for the International Sale of Goods shall not apply to this EULA. This EULA shall be governed by the laws of Japan, without regards to conflict of laws provisions. Any dispute arising out of this EULA shall be subject to the exclusive venue of the Tokyo District Court in Japan, and the parties hereby consent to the venue and jurisdiction of such courts.

## **EQUITABLE REMEDIES**

Notwithstanding anything contained in this EULA to the contrary, you acknowledge and agree that any violation of or non-compliance with this EULA by you will cause irreparable harm to SONY, for which monetary damages would be inadequate, and you consent to SONY obtaining any injunctive or equitable relief that SONY deems necessary or appropriate in such circumstances. SONY may also take any legal and technical remedies to prevent violation of and/or to enforce this EULA, including, but not limited to, immediate termination of your use of the SOFTWARE, if SONY believes in its sole discretion that you are violating or intend to violate this EULA. These remedies are in addition to any other remedies SONY may have at law, in equity or under contract.

## **TERMINATION**

Without prejudice to any of its other rights, SONY may terminate this EULA if you fail to comply with any of its terms. In case of such termination, you must cease all use, and destroy any copies, of the SOFTWARE.

## **AMENDMENT**

SONY RESERVES THE RIGHT TO AMEND ANY OF THE TERMS OF THIS EULA AT ITS

SOLE DISCRETION BY POSTING NOTICE ON A SONY DESIGNATED WEB SITE, BY EMAIL NOTIFICATION TO AN EMAIL ADDRESS PROVIDED BY YOU, BY PROVIDING NOTICE AS PART OF THE PROCESS IN WHICH YOU OBTAIN UPGRADES/UPDATES OR BY ANY OTHER LEGALLY RECOGNIZABLE FORM OF NOTICE. If you do not agree to the amendment, you should promptly contact SONY for instructions. Your continued use of the SOFTWARE after the effective date of any such notice shall be deemed your agreement to be bound by such amendment.

### **THIRD-PARTY BENEFICIARIES**

Each THIRD-PARTY SUPPLIER is an express intended third-party beneficiary of, and shall have the right to enforce, each provision of this EULA with respect to the SOFTWARE of such party. Should you have any questions concerning this EULA, you may contact SONY by writing to SONY at applicable contact address of each area or country.

Copyright © 2014 Sony Corporation.

---

## **Precautions**

### **On safety**

- Should any solid object or liquid fall into the system, unplug the system and have it checked by qualified personnel before operating it any further.
- Do not climb on the unit, as you may fall down and injure yourself, or system damage may result.

### **On power sources**

- Before operating the system, check that the operating voltage is identical to your local power supply. The operating voltage is indicated on the nameplate at the rear of the unit.
- If you are not going to use the system for a long time, be sure to disconnect the system from the wall outlet (mains). To disconnect the AC power cord (mains lead), grasp the plug itself; never pull the cord.
- One blade of the plug is wider than the other for the purpose of safety and will fit into the wall outlet (mains) only one way. If you are unable to insert the plug fully into the outlet, contact your dealer.
- AC power cord (mains lead) must be changed only at a qualified service shop.

### **On heat buildup**

Although the system heats up during operation, this is not a malfunction. If you continuously use this system at high volume, the system temperature at the back and bottom rises considerably. To avoid burning yourself, do not touch the system.

### **On placement**

- The system is compatible with the TV with a stand size of 718 mm × 290 mm (28 3/8 in × 11 1/2 in) or less, and weight of 40 kg (88 lb 2 7/8 oz) or less.
- Leave the front of the system open.
- Do not place the system on top of a device that radiates heat.

- Place the system in a location with adequate ventilation to prevent heat buildup and prolong the life of the system.
- Do not place the system near heat sources or in a place subject to direct sunlight, excessive dust, or mechanical shock.
- Do not place anything at the rear of the unit that might block the ventilation holes and cause malfunctions.
- Do not place metal objects other than a TV around the system. Wireless functions may be unstable.
- If the system is being used in combination with a TV, VCR, or tape deck, noise may result and picture quality may suffer. In such a case, place the system away from the TV, VCR, or tape deck.
- Use caution when placing the system on a surface that has been specially treated (with wax, oil, polish, etc.), as staining or discoloration of the surface may result.
- Take care to avoid any possible injury from the corners of the system.
- Install the system so as not to harm the speaker on the bottom of this system.
- The speakers of this system are not of magnetically shielded type. Do not place magnetic cards or a CRT-type TV set on top of the system or near it.

### Notes on the glass

- Do not set something hot on the top such as a heated pan or pot. The glass top may be broken, cause injury, or be a cause of damage to this system.
- Do not impart a strong impact to the glass top. The glass top of this system is made of hardened glass; however, there is no guarantee it cannot be shattered. Heed the following so as not to break the glass:
  - Do not impart a strong impact to the glass top by hitting it or by dropping something pointed.
  - Do not scratch the glass with something pointed or poke it.
  - Do not hit the side of the glass when installing in a storage rack.
- If the glass is broken, do not touch it with bare hands. It may cause cuts.

- Do not place anything on this system that weighs over 40 kg (88 lb 2 7/8 oz). Such an item can damage the glass top or this system.
- A tempered glass is stouter than ordinary glass but will shatter if broken.
- A tempered glass can shatter spontaneously in extremely rare instances.
 

The glass used in this system is strengthened glass, however, there is no guarantee it cannot be shattered.

### On operation

Before connecting other devices, be sure to turn off and unplug the system.

### On cleaning

Clean the system with a soft, dry cloth. Do not use any type of abrasive pad, scouring powder, or solvent such as alcohol or benzene.

If you have any question or problem concerning your system, please consult your nearest Sony dealer.

### Disclaimer regarding services offered by third parties

Services offered by third parties may be changed, suspended, or terminated without prior notice. Sony does not bear any responsibility in these sorts of situations.

### Notes on updating

This system allows you to update the software automatically when connected to the Internet via a wired or wireless network. You can add new features and use the system with more convenience and safety by updating the system. If you do not want to update automatically, you can disable the function by using SongPal installed on your smartphone or tablet. However, the system may update the software automatically for reasons such as safety, even if this function is disabled. You can also update the software

using the settings menu when this function is disabled. Refer to "Using the Setup Display" (page 42) for details. You may not use the system while the software is being updated.

## Copyrights and Trademarks

This system incorporates Dolby\* Digital.

\* Manufactured under license from Dolby Laboratories.

Dolby and the double-D symbol are trademarks of Dolby Laboratories.

The BLUETOOTH® word mark and logos are registered trademarks owned by Bluetooth SIG, Inc. and any use of such marks by Sony Corporation is under license. Other trademarks and trade names are those of their respective owners.

This system incorporates High-Definition Multimedia Interface (HDMI™) technology. The terms HDMI and HDMI High-Definition Multimedia Interface, and the HDMI Logo are trademarks or registered trademarks of HDMI Licensing LLC in the United States and other countries.

The N Mark is a trademark or registered trademark of NFC Forum, Inc. in the United States and in other countries.

Android and Google Play are trademarks of Google Inc.

Google Cast and the Google Cast badge are trademarks of Google Inc.

"Xperia" is a trademark of Sony Mobile Communications AB.

Apple, the Apple logo, iPhone, iPod, iPod touch, and Retina are trademarks of Apple Inc., registered in the U.S. and other countries. App Store is a service mark of Apple Inc.

"Made for iPod," and "Made for iPhone" mean that an electronic accessory has been designed to connect specifically to iPod or iPhone, respectively, and has been certified by the developer to meet Apple performance standards. Apple is not responsible for the operation of this device or its compliance with safety and

regulatory standards. Please note that the use of this accessory with iPod or iPhone may affect wireless performance.

"BRAVIA" logo is a trademark of Sony Corporation.

"ClearAudio+" is a trademark of Sony Corporation.

"PlayStation®" is a registered trademark of Sony Computer Entertainment Inc.

MPEG Layer-3 audio coding technology and patents licensed from Fraunhofer IIS and Thomson.

Windows Media is either a registered trademark or trademark of Microsoft Corporation in the United States and/or other countries.

This product is protected by certain intellectual property rights of Microsoft Corporation. Use or distribution of such technology outside of this product is prohibited without a license from Microsoft or an authorized Microsoft subsidiary.

Opera® Devices SDK from Opera Software ASA. Copyright 1995-2015 Opera Software ASA. All rights reserved.



Wi-Fi®, Wi-Fi Protected Access®, Wi-Fi Alliance® and Wi-Fi CERTIFIED Miracast® are registered trademarks of Wi-Fi Alliance.

Wi-Fi CERTIFIED™, WPA™, WPA2™, Wi-Fi Protected Setup™ and Miracast™ are trademarks of Wi-Fi Alliance.

LDAC™ and LDAC logo are trademarks of Sony Corporation.

LDAC is an audio coding technology developed by Sony that enables the transmission of High-Resolution (Hi-Res) Audio content, even over a Bluetooth

connection. Unlike other Bluetooth compatible coding technologies such as SBC, it operates without any down-conversion of the Hi-Res Audio content\*, and allows approximately three times more data\*\* than those other technologies to be transmitted over a Bluetooth wireless network with unprecedented sound quality, by means of efficient coding and optimized packetization.

\* excluding DSD format contents

\*\*in comparison with SBC (Subband Coding) when the bitrate of 990 kbps (96/48 kHz) or 909 kbps (88.2/44.1 kHz) is selected

This product contains software that is subject to the GNU General Public License ("GPL") or GNU Lesser General Public License ("LGPL"). These establish that customers have the right to acquire, modify, and redistribute the source code of said software in accordance with the terms of the GPL or the LGPL.

For details of the GPL, LGPL and other software licenses, please refer to [Software License Information] in [System Settings] of the [Setup] menu on the product.

The source code for the software used in this product is subject to the GPL and LGPL, and is available on the Web. To download, please access the following:  
URL:  
<http://oss.sony.net/Products/Linux>

Please note that Sony cannot answer or respond to any inquiries regarding the content of this source code.

"DSEE" is a trademark of Sony Corporation.

DLNA™, the DLNA Logo and DLNA CERTIFIED™ are trademarks, service marks, or certification marks of the Digital Living Network Alliance.

"TRILUMINOS" and "TRILUMINOS" logo are a registered trademark of Sony Corporation.

This product incorporates Spotify software which is subject to 3rd party licenses found here\*:

<https://developer.spotify.com/esdk-third-party-licenses/>

Spotify and Spotify logos are trademarks of the Spotify Group.\*

\* Depending on the country and region, this function may not be available.

All other trademarks are trademarks of their respective owners.

---

# Index

## Numerics

- 24p Output 43
- 4K Output 43

## A

- Audio DRC 44
- Audio Output 44
- Audio Return Channel 46
- Audio Settings 44
- Auto Display 46
- Auto Home Network Access
  - Permission 47
- Auto Standby 46
- Auto Update 46
- Auto Update Settings 46

## B

- Bluetooth Codec - AAC 45
- Bluetooth Codec - LDAC 45
- Bluetooth Mode 44
- Bluetooth Settings 44
- Bluetooth Standby 44

## C

- Connection Server Settings 47
- Control for HDMI 45

## D

- Device List 44
- Device Name 46
- DSEE 44

## E

- Easy Setup 47
- External Control 47

## G

- Google Cast 32

## H

- HDMI
  - YCbCr/RGB (HDMI) 44
- HDMI Settings 45
- Home Network Access Control 47

## I

- Initialize Personal Information 47
- Input Skip Setting 47
- Internet Settings 46

## M

- Multiplex broadcast sound 36

## N

- Network 15, 34
- Network Connection Diagnostics 47
- Network Connection Status 47
- Network content 24p Output 43
- Network Settings 46
- NFC 25

## O

- OSD Language 45
- Output Video Resolution 43

## P

- PRTCT 55

## Q

- Quick Start/Network Standby 46

## R

- Remote control 10
- Remote Start 47
- Reset to Factory Default Settings 47
- Resetting 47

## S

- SBM 44
- Screen mirroring RF Setting 47
- Screen Settings 43
- Slideshow 49
- Software License Information 46
- Software Update 43
- Software Update Notification 46
- SongPal 31
- Sound field 49
- System Information 46
- System Settings 45

## **T**

Time Zone 46

TV Type 43

## **U**

Update 43

## **W**

Wireless Multi Room 32

Wireless Playback Quality 45

Wireless Surround 33





## Enregistrement du propriétaire

Le modèle et les numéros de série se trouvent sur le panneau situé à l'arrière de l'appareil. Indiquez ces numéros dans l'espace prévu à cet effet ci-dessous. Vous devrez vous y référer lors d'un appel à votre revendeur Sony au sujet de ce produit.

N° de modèle HT-XT2

N° de série \_\_\_\_\_

## AVERTISSEMENT

**Pour réduire les risques d'incendie ou d'électrocution, gardez cet appareil à l'abri de la pluie et de l'humidité.**

L'appareil n'est pas débranché du secteur aussi longtemps qu'il est raccordé à la prise secteur, même s'il s'éteint automatiquement.

Pour réduire le risque d'incendie, n'obstruez pas l'orifice de ventilation de l'appareil avec un journal, une nappe, une tenture, etc.  
N'exposez pas l'appareil à une source de flamme nue (par exemple, une bougie allumée).

Pour réduire le risque d'incendie ou d'électrocution, n'exposez pas cet appareil à des éclaboussures ou des gouttes d'eau et ne posez pas dessus des objets remplis de liquides, notamment des vases.

La fiche principale étant utilisée pour déconnecter l'unité de l'alimentation secteur, connectez l'unité à une prise secteur aisément accessible. Si vous remarquez une anomalie dans l'appareil, débranchez immédiatement la fiche principale de la prise secteur.

N'installez pas cet appareil dans un endroit confiné, comme sur une étagère ou un meuble TV intégré.

N'exposez pas les piles ou un appareil contenant des piles à une chaleur excessive, notamment aux rayons directs du soleil ou à des flammes.

Utilisation à l'intérieur seulement.

## Pour les clients aux États-Unis



Ce symbole est destiné à renseigner l'utilisateur sur la présence à l'intérieur du boîtier de l'appareil d'une « tension dangereuse » non isolée et suffisamment puissante pour présenter un risque d'électrocution.



Ce symbole est destiné à renseigner l'utilisateur sur la présence d'importantes instructions d'utilisation et d'entretien (service) dans les documents qui accompagnent l'appareil.

## Consignes de sécurité importantes

- 1) Lisez ces instructions.
- 2) Conservez ces instructions.
- 3) Respectez tous les avertissements.
- 4) Respectez toutes les instructions.
- 5) N'utilisez pas cet appareil à proximité de l'eau.
- 6) Nettoyez-le uniquement avec un chiffon sec.
- 7) N'obstruez pas les orifices de ventilation. Installez l'appareil conformément aux instructions du fabricant.
- 8) N'installez pas l'appareil à proximité des sources de chaleur telles que les radiateurs, les registres de chaleur, les poêles ou autres appareils (y compris les amplificateurs) produisant de la chaleur.

- 9) N'altérez pas le dispositif de sécurité de la fiche polarisée ou mise à la terre. Une fiche polarisée compte deux lames de largeur différente. Une fiche de type mise à la terre possède deux lames et une broche de mise à la terre. La lame la plus large ou la troisième broche assure une fonction de sécurité. Si la fiche fournie d'origine ne s'adapte pas à votre prise, faites remplacer la prise obsolète par un électricien.
- 10) Protégez le cordon d'alimentation des lieux de passage ou des points de pincement, en particulier au niveau des fiches, des prises de courant et de sa sortie de l'appareil.
- 11) Utilisez uniquement des accessoires spécifiés par le fabricant.
- 12) Utilisez uniquement l'appareil avec le chariot, socle, trépied, support ou table spécifié par le fabricant ou vendu avec l'appareil. Si vous utilisez un chariot, soyez prudent lorsque vous le déplacez avec l'appareil afin d'éviter toute chute susceptible de provoquer des blessures.



- 13) Débranchez cet appareil en cas d'orage ou d'inutilisation prolongée.
- 14) Confiez toutes les réparations à du personnel de service qualifié. L'appareil doit être réparé en cas de dommage quelconque, notamment lorsque le cordon d'alimentation ou sa fiche est endommagé, du liquide ou un objet a pénétré à l'intérieur de l'appareil, l'appareil a été exposé à la pluie ou à l'humidité, l'appareil ne fonctionne pas normalement ou est tombé.

La déclaration de la FCC suivante s'applique uniquement à la version de ce modèle fabriquée pour la vente aux Etats-Unis. Il se peut que les autres versions ne soient pas conformes aux réglementations techniques de la FCC.

#### REMARQUE :

Cet appareil a été testé et s'est révélé conforme aux limites des appareils numériques de Classe B, conformément à l'alinéa 15 de la réglementation FCC. Ces limites sont conçues pour assurer une protection raisonnable contre les interférences nuisibles dans une installation résidentielle. Cet appareil génère, utilise et peut rayonner de l'énergie de fréquence radio qui, en cas d'installation et d'utilisation non conformes aux instructions, peut engendrer des interférences nuisibles avec les communications radio. Il n'est toutefois pas garanti qu'aucune interférence ne surviendra dans une installation particulière. Si cet appareil altère effectivement la réception radio ou télévisée, ce qui peut être déterminé en le mettant hors tension, puis à nouveau sous tension, nous vous encourageons à essayer de remédier à la situation en prenant une ou plusieurs mesures ci-après :

- Réorientez ou repositionnez l'antenne de réception.
- Augmentez la distance qui sépare l'appareil du récepteur.
- Raccordez l'appareil à la prise d'un circuit différent de celui auquel le récepteur est raccordé.
- Sollicitez l'aide de votre revendeur ou d'un technicien en radio/télévision expérimenté.

Des câbles et connecteurs correctement blindés et mis à la terre doivent être utilisés pour le raccordement à des ordinateurs hôtes ou des périphériques afin de satisfaire aux limites d'émission du FCC.

## ATTENTION

Vous êtes prévenu que toute modification ou changement non expressément approuvé dans ce manuel peut annuler votre autorisation à utiliser cet appareil.

Cet appareil ne doit pas se trouver à proximité d'un autre émetteur ou d'une autre antenne, ou encore être utilisé en même temps que ceux-ci.

Cet appareil est conforme aux limites d'exposition au rayonnement du FCC déterminées pour un environnement contrôlé et rencontre les recommandations d'exposition aux radiofréquences (RF) du FCC. Cet équipement devrait être installé et opéré en gardant le radiateur à au moins 20 cm ou plus du corps d'une personne (excluant les extrémités : mains, poignets, pieds et chevilles).

Conformité à l'exigence 15.407(c) de la FCC

La transmission des données est toujours initiée par le logiciel. Les données sont transmises via le MAC, via la bande de base numérique et analogique, pour atteindre la puce RF. Plusieurs paquets spéciaux sont initiés par le MAC.

Ce sont les seules façons dont la partie de bande de base numérique allume l'émetteur RF, qui s'éteint à la fin du paquet. Par conséquent, l'émetteur est allumé uniquement quand l'un des paquets susmentionnés est en cours de transmission. En d'autres termes, ce périphérique arrête automatiquement la transmission en cas d'absence d'informations à transmettre ou en cas de panne fonctionnelle.

Tolérance de fréquence :  $\pm 20$  ppm ou moins

## Pour les clients au Canada

Il est impératif d'utiliser des câbles et des connecteurs correctement blindés et mis à la terre pour la connexion à des ordinateurs hôtes et/ou aux périphériques.

Le présent appareil est conforme aux CNR d'Industrie Canada applicables aux appareils radio exempts de licence. L'exploitation est autorisée aux deux conditions suivantes :

- (1) l'appareil ne doit pas produire de brouillage ;
- (2) l'utilisateur de l'appareil doit accepter tout brouillage radioélectrique subi, même si le brouillage est susceptible d'en compromettre le fonctionnement.

Cet appareil est conforme aux limites d'exposition au rayonnement d'IC déterminées pour un environnement incontrôlé et rencontre les règles d'exposition RSS-102 de la radiofréquence (RF) d'IC. Cet équipement devrait être installé et opéré en gardant le radiateur à au moins 20 cm ou plus du corps d'une personne (excluant les extrémités : mains, poignets, pieds et chevilles).

La bande 5,15 - 5,25 GHz est restreints à une utilisation à l'intérieur.

Les utilisateurs devraient aussi être avisés que les radars de haute puissance sont désignés comme utilisateurs principaux (ils ont la priorité) pour les bandes 5250-5350 MHz et 5650-5850 MHz, et que ces radars peuvent provoquer du brouillage et/ou des dommages aux dispositifs LAN-EL.

# Table des matières

Accessoires fournis .....	7
Guide des pièces et commandes .....	8
À propos du menu d'accueil .....	12

## Raccordement et préparation

Raccordements de base et préparation	→	Manuel de démarrage (document distinct)
--------------------------------------	---	---

Raccordement du téléviseur .....	15
Connexion à un réseau câblé .....	16
Connexion à un réseau sans fil .....	17

## Écoute du son

Écoute du téléviseur .....	19
Écoute de la musique d'un périphérique USB .....	19

## Sélection de l'effet sonore

Réglage de l'effet sonore adapté aux sources sonores (SOUND FIELD) .....	21
Apprécier un son clair avec un volume faible pendant la nuit (NIGHT) .....	22
Améliorer la clarté des dialogues (VOICE) .....	22
Réglage du volume du caisson de graves .....	23
Réglage du décalage entre l'image et le son .....	23

## Écoute de la musique/du son avec la fonction BLUETOOTH

Écoute de la musique à partir d'un appareil mobile .....	25
Écoute du son du téléviseur ou de l'appareil raccordé à l'aide d'un casque d'écoute ou d'enceintes .....	28

## Apprécier la fonction réseau

Écoute de la musique de votre ordinateur via un réseau domestique .....	31
Écoute de la musique de Music Services .....	32
Écoute de la musique d'un appareil mobile avec SongPal .....	33
Utilisation de Google Cast .....	34
Connexion de l'appareil compatible SongPal Link (Fonction de pièces multiples sans fil/ Fonction ambiophonique sans fil) .....	35
Affichage de l'écran de l'appareil mobile sur un téléviseur (MIRRORING) .....	37

## Utilisation des diverses fonctions/divers réglages

Lecture de fichiers audio compressés avec qualité sonore naturelle .....	38
Apprécier un son diffusé en multiplex (AUDIO) .....	38
Désactivation des touches de l'appareil .....	39
Modification de la luminosité de l'affichage du panneau avant et du témoin BLUETOOTH (DIMMER) .....	39
Économie d'énergie en mode de veille .....	40
Utilisation de la fonction Contrôle pour HDMI .....	41
Utilisation de la fonction « BRAVIA » Sync .....	43
Utilisation de l'écran de configuration .....	45
Liste du menu d'options .....	53

## **Dépannage**

Dépannage .....	54
Réinitialisation du système .....	61

## **Informations complémentaires**

Caractéristiques techniques .....	62
Types de fichiers compatibles ....	63
Formats audio d'entrée pris en charge .....	65
À propos de la communication BLUETOOTH .....	66
CONTRAT DE LICENCE D'UTILISATEUR FINAL .....	67
Précautions .....	73
Index .....	77

## Accessoires fournis

- Enceinte active (1)

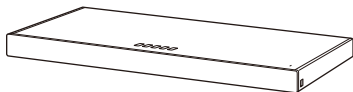

- Manuel d'instructions (1)



- Télécommande (1)

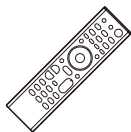

- Piles R03 (taille AAA) (2)



- Câble HDMI (1)

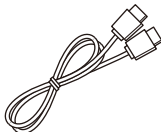

- Manuel de démarrage (1)

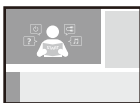

# Guide des pièces et commandes

Les détails sont omis des illustrations.

## Appareil

### Avant

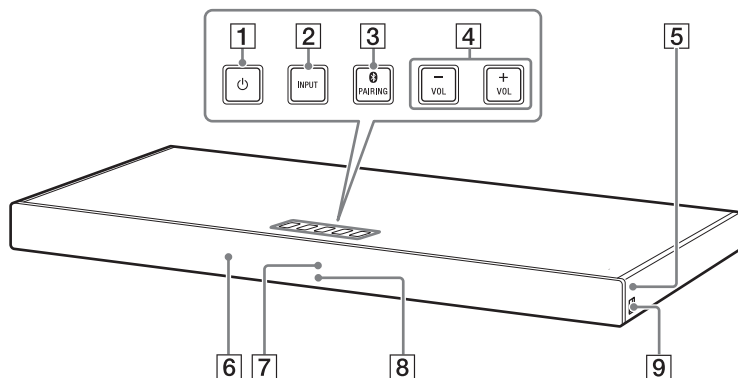

#### **1** Touche (alimentation)\*

Allume le système ou le règle en mode de veille.

#### **2** Touche INPUT\* (page 12, 19)

#### **3** Touche PAIRING\* (page 25)

#### **4** Touches VOL +/-\*

#### **5** Symbole N (page 27)

Lors de l'utilisation de la fonction NFC, placez votre appareil compatible NFC sur le symbole.

#### **6** Capteur de télécommande

#### **7** Affichage du panneau avant

#### **8** Témoin BLUETOOTH (bleu)

- Clignote rapidement en bleu : Pendant l'état de veille de jumelage
- Clignote en bleu : Tentative de connexion BLUETOOTH en cours
- S'allume en bleu : Connexion BLUETOOTH établie

#### **9** Port (USB)

\* Le fait de placer des objets sur la touche pourrait causer un problème de fonctionnement de la touche.



## Arrière

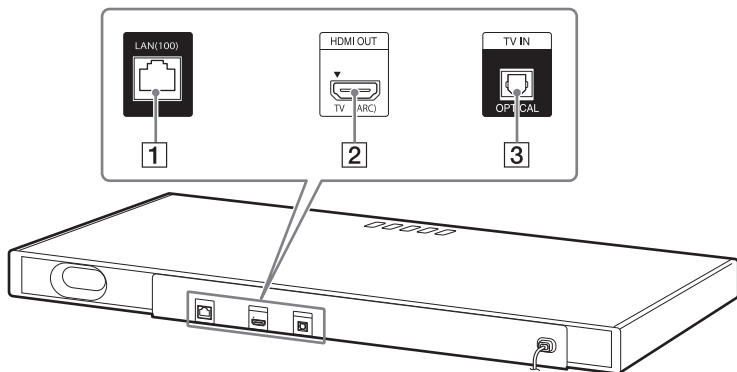

- 1** Port LAN(100)
- 2** Prise HDMI OUT (TV (ARC))
- 3** Prise TV IN (OPTICAL)

## Télécommande

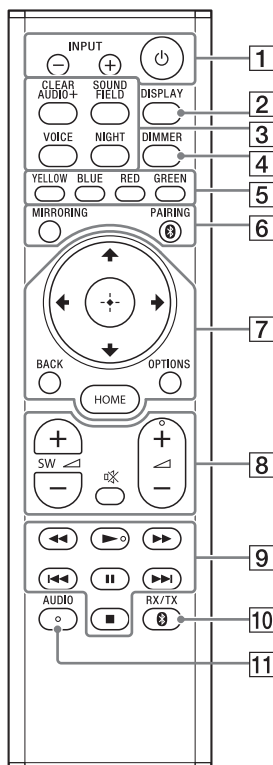

- 1 INPUT +/- (page 12, 19)**  
**⏻ (alimentation)**  
Allume le système ou le règle en mode de veille.
- 2 DISPLAY**  
Affiche sur l'écran du téléviseur les informations de lecture.
- 3 CLEAR AUDIO+ (page 21)**  
**SOUND FIELD (page 21)**  
**VOICE (page 22)**  
**NIGHT (page 22)**
- 4 DIMMER (page 39)**
- 5 Touches de couleur**  
Touches de raccourci pour la sélection des éléments dans certains menus.
- 6 MIRRORING (page 37)**  
**PAIRING (page 25)**
- 7 OPTIONS (page 23, 53)**  
**BACK (page 12)**  
**↑/↓/←/→ (page 12)**  
**⊕ (entrée) (page 12)**  
**HOME (page 12)**
- 8 ⏻ (coupure du son)**  
Désactive temporairement le son.  
**↔ (volume) +/-**  
Règle le volume.  
**SW ↙ (volume du caisson de graves) +/-**  
Règle le volume du caisson de graves.

**9 Touches de commande de lecture**

**◀◀/▶▶ (retour/avance rapide)**

Permet d'effectuer une recherche vers l'arrière ou l'avant.

**◀◀/▶▶ (précédent/suivant)**

Sélectionne le chapitre, la plage ou le fichier précédent/suivant.

**▶ (lecture)**

Démarre ou redémarre la lecture (reprise de la lecture).

**|| (pause)**

Suspend ou redémarre la lecture.

**■ (arrêt)**

Arrête la lecture.

**10 RX/TX (récepteur/émetteur) (page 29)**

**11 AUDIO (page 38)**

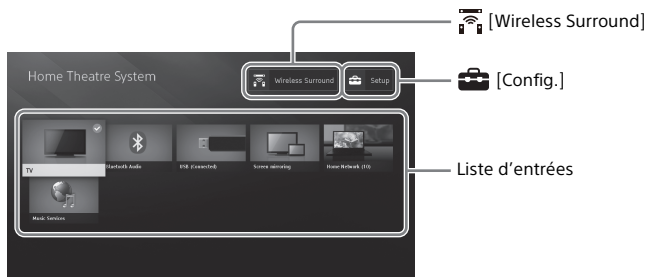

## À propos du menu d'accueil

Vous pouvez afficher le menu d'accueil à l'écran du téléviseur en raccordant le système et le téléviseur à l'aide du câble HDMI (fourni). Dans le menu d'accueil, vous pouvez configurer divers réglages en sélectionnant  [Config.] ou sélectionner l'entrée ou le service que vous souhaitez regarder à partir de la liste d'entrées.

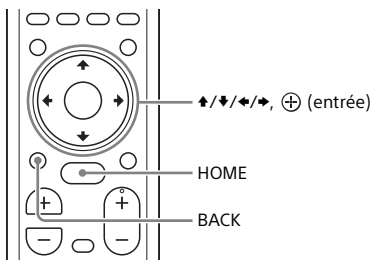

## Utilisation du menu d'accueil



- 1 Appuyez sur HOME.**  
Le menu d'accueil s'affiche sur l'écran du téléviseur.
- 2 Appuyez sur ↕/↘/↙/↗ pour sélectionner  [Config.], un élément dans la liste d'entrées ou  [Wireless Surround], puis appuyez sur ⊕.**  
L'entrée sélectionnée, l'affichage de configuration ou l'affichage de réglage de la fonction ambiophonique sans fil apparaît sur l'écran du téléviseur.  
Pour revenir à l'écran précédent, appuyez sur BACK.

## Liste d'entrées

Nom d'entrée	Explication
[TV]	Permet d'émettre le son du téléviseur. (page 19)
[Bluetooth Audio]	Permet d'émettre le son de l'appareil connecté à l'aide de la fonction BLUETOOTH. (page 25)
[USB]	Permet d'émettre la musique ou de lire des fichiers de photo stockés sur un périphérique USB connecté. (page 19)
[Mise en miroir de l'écran]	Permet d'afficher l'écran de l'appareil mobile à l'écran du téléviseur. (page 37)
[Home Network]	Permet d'émettre la musique ou de lire des fichiers de photo sur l'appareil connecté via le réseau. (page 31)
[Music Services]	Permet d'utiliser les services de musique sur Internet. (page 32)

### [Config.]

Consultez « Utilisation de l'écran de configuration » (page 45).

### [Wireless Surround]





Affiche l'affichage de réglage de la fonction ambiophonique sans fil, qui vous permet d'utiliser des enceintes sans fil (non fournies) comme enceintes ambiophoniques du système. Effectuez le réglage en suivant les instructions à l'écran.

### Conseil





Vous pouvez également sélectionner l'entrée en appuyant plusieurs fois sur INPUT +/-.

## À propos de la description des étapes





Dans ce Manuel d'instructions, les opérations sont décrites sous forme d'étapes effectuées dans le menu d'accueil affiché à l'écran du téléviseur en utilisant la télécommande pendant que le système et le téléviseur sont raccordés à l'aide du câble HDMI (fourni).

Les étapes nécessitant la sélection d'éléments à l'écran du téléviseur à l'aide de /// et  sont simplifiées de la manière suivante.

### Exemple : Sélectionnez [Config.] dans le menu d'accueil.

L'opération de sélection d'un élément en appuyant sur /// et  est exprimée à l'aide de « sélectionnez ».

### Exemple : Sélectionnez [Réglages réseau] - [Réglages Internet] - [Configuration câblée] dans le menu d'accueil.

Lorsque vous devez répéter l'opération de sélection d'un élément en appuyant sur /// et , les éléments sélectionnés sont reliés à l'aide de « - ».

## Conseils

- Vous pouvez utiliser les touches de l'appareil si elles portent des noms identiques ou similaires à celles de la télécommande.
- Les caractères entre crochets [ ] apparaissent sur l'écran du téléviseur. Les caractères entre guillemets « » apparaissent dans l'affichage du panneau avant.

# Raccordement du téléviseur

## Lorsque la prise HDMI IN du téléviseur porte l'étiquette ARC

Raccordez la prise HDMI OUT de l'appareil à la prise HDMI IN compatible ARC du téléviseur à l'aide du câble HDMI (fourni).

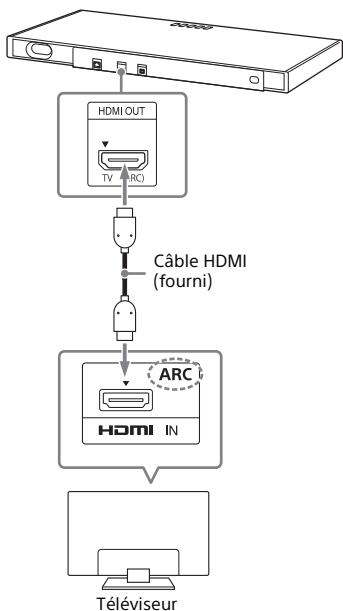

## Lorsque la prise HDMI IN du téléviseur ne porte pas l'étiquette ARC

Si la prise HDMI IN de votre téléviseur n'est pas compatible avec ARC, le son du téléviseur n'est pas émis par le système.

En pareil cas, raccordez la prise de sortie optique du téléviseur à la prise TV IN (OPTICAL) de l'appareil à l'aide d'un câble numérique optique (non fourni).

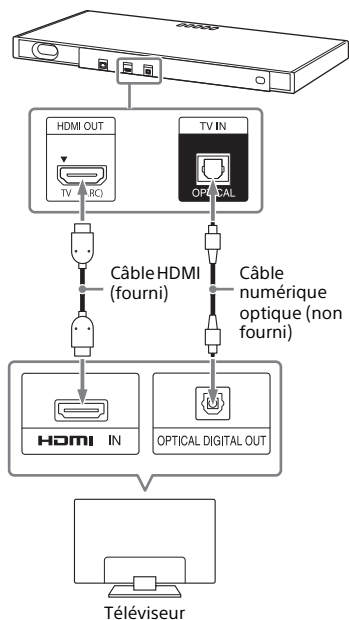

## Connexion à un réseau câblé

Préparez le réseau en connectant le système et l'ordinateur à votre réseau domestique à l'aide d'un câble LAN.

### Connexion à un ordinateur ou routeur à l'aide d'un câble LAN

L'illustration suivante présente un exemple pour la connexion du système et de l'ordinateur à votre réseau domestique.

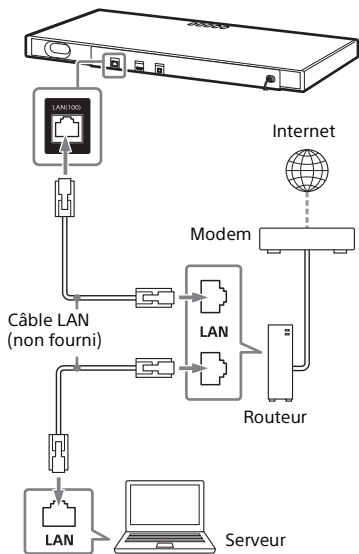

#### Remarque

Le serveur doit être connecté au même réseau que le système.

#### Conseil





Nous vous recommandons d'utiliser un câble d'interface droit et blindé (non fourni).

### Connexion en obtenant les informations de réseau automatiquement

- 1 Appuyez sur HOME.**  
Le menu d'accueil s'affiche sur l'écran du téléviseur.
- 2 Sélectionnez [Config.] dans le menu d'accueil.**  
L'affichage de configuration apparaît sur l'écran du téléviseur.
- 3 Sélectionnez [Réglages réseau] - [Réglages Internet] - [Configuration câblée].**
- 4 Sélectionnez [Autom.].**  
Le système démarre les réglages réseau et l'état du réglage réseau apparaît.  
Appuyez sur  $\blacktriangle$ / $\blacktriangledown$  pour parcourir les informations, puis appuyez sur  $\blackrightarrow$ .
- 5 Sélectionnez [Sauvegarder et connecter].**  
Le système démarre la connexion au réseau. Pour plus de détails, reportez-vous aux messages qui apparaissent sur l'écran du téléviseur.



## Connexion à l'aide d'une adresse IP fixe

- 1 Appuyez sur HOME.**  
Le menu d'accueil s'affiche sur l'écran du téléviseur.
- 2 Sélectionnez  [Config.] dans le menu d'accueil.**  
L'affichage de configuration apparaît sur l'écran du téléviseur.
- 3 Sélectionnez [Réglages réseau] - [Réglages Internet] - [Configuration câblée].**
- 4 Sélectionnez [Manuel].**
- 5 Effectuez le réglage en suivant les instructions à l'écran.**  
Le système démarre les réglages réseau et l'état du réglage réseau apparaît.  
Appuyez sur / pour parcourir les informations, puis appuyez sur .
- 6 Sélectionnez [Sauvegarder et connecter].**  
Le système démarre la connexion au réseau. Pour plus de détails, reportez-vous aux messages qui apparaissent sur l'écran du téléviseur.

## Connexion à un réseau sans fil

Préparez le réseau en connectant le système et l'ordinateur à votre routeur LAN sans fil.

### Remarque

Le serveur doit être connecté au même réseau que le système.

## Connexion à l'aide de la touche WPS

Lorsque votre routeur LAN sans fil (point d'accès) est compatible WPS (Wi-Fi Protected Setup), vous pouvez facilement configurer les réglages réseau avec la touche WPS.

- 1 Appuyez sur HOME.**  
Le menu d'accueil s'affiche sur l'écran du téléviseur.
- 2 Sélectionnez  [Config.] dans le menu d'accueil.**  
L'affichage de configuration apparaît sur l'écran du téléviseur.
- 3 Sélectionnez [Réglages réseau] - [Réglages Internet] - [Configuration sans fil] - [Configuration Wi-Fi sécurisée™ (WPS)].**
- 4 Sélectionnez [Commencer].**
- 5 Appuyez sur la touche WPS du point d'accès.**  
Le système démarre la connexion au réseau.

## Connexion en sélectionnant le nom de réseau (SSID)

Si votre routeur LAN sans fil (point d'accès) n'est pas compatible WPS (Wi-Fi Protected Setup), vérifiez au préalable les informations suivantes.

– Le nom de réseau (SSID)\*

---

– La clé de sécurité (mot de passe)\*\*

---

\* Le nom SSID (Service Set Identifier) identifie un point d'accès spécifique.

\*\* Ces informations sont indiquées sur une étiquette de votre routeur LAN sans fil/ point d'accès, dans le manuel d'instructions, par la personne qui a configuré votre réseau sans fil ou dans les informations fournies par votre fournisseur de services Internet.

- 1 Appuyez sur HOME.**  
Le menu d'accueil s'affiche sur l'écran du téléviseur.
- 2 Sélectionnez  [Config.] dans le menu d'accueil.**  
L'affichage de configuration apparaît sur l'écran du téléviseur.
- 3 Sélectionnez [Réglages réseau] - [Réglages Internet] - [Configuration sans fil].**  
La liste de noms de réseau apparaît sur l'écran du téléviseur.
- 4 Sélectionnez le nom de réseau souhaité (SSID).**
- 5 Entrez la clé de sécurité (ou le code secret) à l'aide du clavier virtuel, puis sélectionnez [Enter].**  
Le système démarre la connexion au réseau.

## Connexion à l'aide d'une adresse IP fixe

Sélectionnez [Nouvelle inscription de connexion] - [Enregist. manuel] à l'étape 4 de « Connexion en sélectionnant le nom de réseau (SSID) » et suivez les instructions à l'écran.

## Connexion à l'aide d'un code NIP

Sélectionnez [Nouvelle inscription de connexion] à l'étape 4 de « Connexion en sélectionnant le nom de réseau (SSID) » et sélectionnez [Méthode NIP (WPS)].

## Connexion par SongPal

L'application SongPal peut connecter le système au même réseau sans fil que l'appareil mobile. Pour plus de détails, suivez les instructions de l'application ou reportez-vous à l'adresse URL suivante.

<http://info.songpal.sony.net/help/>

## Écoute du téléviseur

- 1 Appuyez sur HOME.**  
Le menu d'accueil s'affiche sur l'écran du téléviseur.
- 2 Sélectionnez [TV] dans le menu d'accueil.**
- 3 Sélectionnez l'émission en utilisant la télécommande du téléviseur.**  
L'émission de télévision sélectionnée s'affiche à l'écran du téléviseur et le son du téléviseur est émis par le système.
- 4 Réglez le volume.**
  - Réglez le volume en appuyant sur la touche  $\triangle$  +/- de la télécommande.
  - Réglez le volume du caisson de graves en appuyant sur la touche SW  $\triangle$  +/- de la télécommande (page 23).

### Conseil

Vous pouvez sélectionner [TV] en appuyant sur la touche INPUT +/- de la télécommande.

## Écoute de la musique d'un périphérique USB

Vous pouvez lire des fichiers de musique/photo stockés sur un périphérique USB connecté. Pour connaître les différents types de fichiers compatibles, consultez « Types de fichiers compatibles » (page 63).

- 1 Connectez le périphérique USB au port  $\Psi$  (USB).**

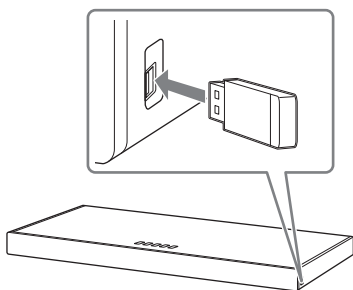

- 2 Appuyez sur HOME.**  
Le menu d'accueil s'affiche sur l'écran du téléviseur.
- 3 Sélectionnez [USB (Connecté)] dans le menu d'accueil.**
- 4 Sélectionnez [Musique] - le dossier servant à stocker les chansons - la chanson.**  
La lecture de la chanson sélectionnée démarre et le son est émis par le système.

## 5 Réglez le volume.

- Réglez le volume en appuyant sur la touche  $\triangleleft$  +/- de la télécommande.
- Réglez le volume du caisson de graves en appuyant sur la touche SW  $\triangleleft$  +/- de la télécommande (page 23).

### Remarque

Ne retirez pas le périphérique USB pendant l'utilisation. Pour éviter toute corruption ou tout endommagement des données sur le périphérique USB, éteignez le système avant de connecter ou retirer le périphérique USB.

### Conseil

Vous pouvez effectuer diverses opérations à partir du menu d'options (page 53).

## Visionnement de photos d'un périphérique USB

Vous pouvez lire des fichiers de photo stockés sur un périphérique USB connecté.

Pour connaître les différents types de fichiers compatibles, consultez « Types de fichiers compatibles » (page 63).

### Sélectionnez [Photo] - le dossier servant à stocker les photos - la photo à l'Étape 4.

La photo sélectionnée apparaît sur l'écran du téléviseur.

### Conseil

Vous pouvez effectuer diverses opérations à partir du menu d'options (page 53).

## Sélection de l'effet sonore

## Réglage de l'effet sonore adapté aux sources sonores (SOUND FIELD)

Vous pouvez facilement profiter des effets sonores préprogrammés adaptés à différents types de sources sonores.

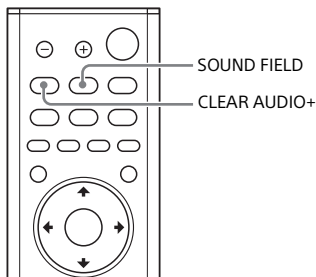

- 1 Appuyez sur SOUND FIELD.**  
Le menu de champ acoustique apparaît sur l'écran du téléviseur.
- 2 Appuyez plusieurs fois sur la touche pour sélectionner le champ acoustique souhaité.**

Champ acoustique	Explication
[ClearAudio+]	Le réglage sonore approprié est automatiquement sélectionné pour la source sonore.
[Movie]	Les effets sonores sont optimisés pour les films. Ce mode reproduit la densité et l'étendue riche des sons.

Champ acoustique	Explication
[Music]	Les effets sonores sont optimisés pour la musique.
[Sports]	Les commentaires sont clairs, les sons de la foule sont ambiophoniques et les sonorités sont réalistes.
[Game Studio]	Les effets sonores sont optimisés pour les jeux vidéo.
[Standard]	Les effets sonores sont optimisés pour la source individuelle.

### Remarque

Lors de l'utilisation de la fonction de pièces multiples sans fil ou ambiophonique sans fil, la fonction de champ acoustique n'est pas disponible.

### Conseils

- Vous pouvez sélectionner [ClearAudio+] en appuyant sur la touche CLEAR AUDIO+ de la télécommande.
- Vous pouvez sélectionner le champ acoustique à partir du menu d'options (page 53).

## Apprécier un son clair avec un volume faible pendant la nuit (NIGHT)

Le son est émis à un volume faible avec une perte minimale de fidélité et de clarté des dialogues.

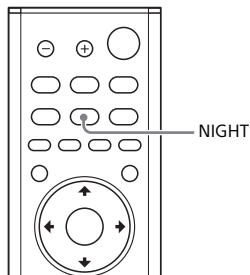

### 1 Appuyez sur NIGHT.

Le mode nuit apparaît sur l'écran du téléviseur.

### 2 Appuyez plusieurs fois sur la touche pour sélectionner le mode nuit.

Mode	Explication
[Marche]	Active la fonction de mode nuit.
[Non]	Désactive la fonction de mode nuit.

#### Conseil

Vous pouvez sélectionner [Night] à partir du menu d'options (page 53).

## Améliorer la clarté des dialogues (VOICE)

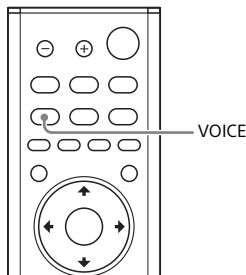

### 1 Appuyez sur VOICE.

Le mode voix apparaît sur l'écran du téléviseur.

### 2 Appuyez plusieurs fois sur la touche pour sélectionner le mode voix.

Mode	Explication
[Up Off]	Standard
[Up 1]	Les dialogues sont facilement audibles grâce à l'amélioration de la plage de dialogue.
[Up 2]	La plage de dialogue est améliorée et le son des dialogues pourrait être facilement audible par les personnes âgées.

#### Conseil

Vous pouvez sélectionner [Voice] à partir du menu d'options (page 53).

## Réglage du volume du caisson de graves

Le caisson de graves est conçu pour reproduire les sons graves ou basses fréquences.

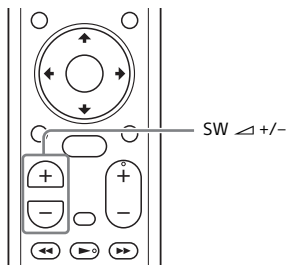

Appuyez sur SW (volume du caisson de graves) ▲ +/- pour régler le volume du caisson de graves.

### Remarque

Lorsque la source d'entrée ne contient pas beaucoup de sons graves, comme les émissions de télévision, les sons graves émis par le caisson de graves peuvent être difficiles à entendre.

## Réglage du décalage entre l'image et le son

Lorsque le son ne correspond pas aux images affichées sur l'écran du téléviseur, vous pouvez régler le décalage entre l'image et le son. La méthode de réglage varie selon l'entrée.

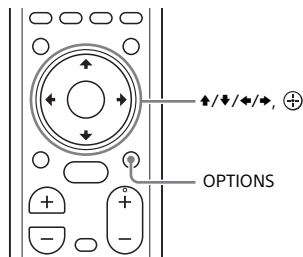

### Lors du visionnement du téléviseur

- 1 **Appuyez sur OPTIONS.**  
« SYNC » apparaît dans l'affichage du panneau avant.
- 2 **Appuyez sur ▶ ou ⊕**  
Le temps de réglage apparaît dans l'affichage du panneau avant.
- 3 **Réglez le décalage à l'aide de ▲/▼, puis appuyez sur ⊕.**  
Vous pouvez sélectionner une valeur comprise entre 0 msec et 300 msec par incréments de 25 msec.
- 4 **Appuyez sur OPTIONS.**  
Le menu d'options de l'affichage du panneau avant s'éteint.

## Lors du visionnement d'un autre appareil

- 1 Appuyez sur OPTIONS.**  
Le menu d'options s'affiche sur l'écran du téléviseur.
- 2 Sélectionnez [SYNC A/V].**
- 3 Réglez le décalage à l'aide de ◀/▶, puis appuyez sur ⊕.**  
Vous pouvez sélectionner une valeur comprise entre 0 msec et 300 msec par incréments de 25 msec.



Écoute de la musique/du son avec  
la fonction BLUETOOTH

## Écoute de la musique à partir d'un appareil mobile

Vous pouvez écouter la musique stockée sur un appareil mobile tel qu'un téléphone intelligent ou une tablette via une connexion sans fil en connectant le système et l'appareil mobile avec la fonction BLUETOOTH.

Lors de la connexion de l'appareil mobile avec la fonction BLUETOOTH, vous pouvez le faire fonctionner en utilisant simplement la télécommande fournie, sans allumer le téléviseur.

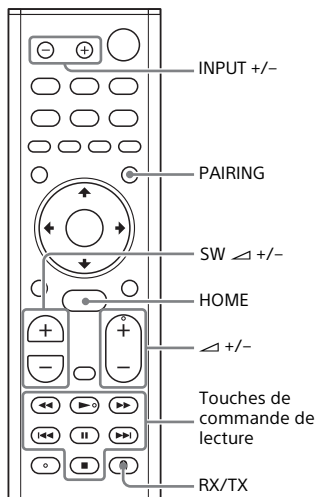

## Écoute de la musique en jumelant un appareil mobile

### 1 Appuyez sur PAIRING.

Le système passe en mode de jumelage, « BT » apparaît dans l'affichage du panneau avant et le témoin BLUETOOTH clignote rapidement.

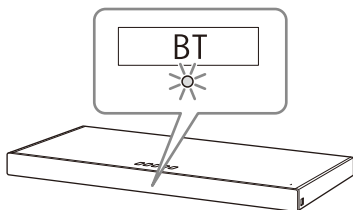

### 2 Activez la fonction BLUETOOTH, puis sélectionnez « HT-XT2 » après l'avoir recherché sur l'appareil mobile.

Si un code est demandé, entrez « 0000 ».

### 3 Assurez-vous que le témoin BLUETOOTH de l'appareil s'allume en bleu.

Une connexion est établie entre le système et l'appareil mobile.

### 4 Démarrez la lecture audio avec l'application musicale sur l'appareil mobile connecté.

Le son est émis par l'appareil.

### 5 Réglez le volume.

- Réglez le volume en appuyant sur la touche  $\triangle$  +/- de la télécommande.
- Réglez le volume du caisson de graves en appuyant sur la touche SW  $\triangle$  +/- de la télécommande (page 23).

- Vous pouvez lire ou suspendre le contenu en utilisant les touches de commande de lecture de la télécommande.

## Pour vérifier l'état de connexion de la fonction BLUETOOTH

État	Témoin BLUETOOTH
Pendant l'état de veille de jumelage	Clignote rapidement en bleu
Tentative de connexion en cours	Clignote en bleu
Connexion établie	S'allume en bleu
Non connecté	Éteint

### Conseils

- Une fois la connexion BLUETOOTH établie, une indication recommandant l'application à télécharger s'affiche en fonction de l'appareil que vous avez connecté.  
En suivant les instructions affichées, vous pouvez télécharger une application nommée SongPal, qui vous permet de faire fonctionner ce système.  
Reportez-vous à « Écoute de la musique d'un appareil mobile avec SongPal » (page 33) pour plus de détails sur SongPal.
- Effectuez le jumelage pour le deuxième appareil mobile et les suivants.
- Pour annuler le jumelage, appuyez sur HOME.

## Écoute de la musique à partir de l'appareil mobile jumelé

- 1** Activez la fonction BLUETOOTH de l'appareil mobile.

- 2** Appuyez plusieurs fois sur INPUT +/- pour afficher « BT » dans l'affichage du panneau avant.

L'entrée passe automatiquement à [Bluetooth Audio], puis le système se reconnecte automatiquement à l'appareil mobile auquel il était connecté le plus récemment.

- 3** Assurez-vous que le témoin BLUETOOTH s'allume en bleu.

Une connexion est établie entre le système et l'appareil mobile.

- 4** Démarrez la lecture audio avec l'application musicale sur l'appareil mobile connecté.

Le son est émis par l'appareil.

- 5** Réglez le volume.

- Réglez le volume en appuyant sur la touche  $\triangleleft$  +/- de la télécommande.
- Réglez le volume du caisson de graves en appuyant sur la touche SW  $\triangleleft$  +/- de la télécommande (page 23).
- Vous pouvez lire ou suspendre le contenu en utilisant les touches de commande de lecture de la télécommande.

### Pour déconnecter l'appareil mobile

Effectuez l'une des actions suivantes.

- Désactivez la fonction BLUETOOTH de l'appareil mobile.
- Appuyez sur la touche PAIRING de la télécommande.
- Éteignez le système ou l'appareil mobile.

#### Remarque

Si « BT » n'apparaît pas dans l'affichage du panneau avant lorsque vous appuyez sur INPUT +/- à l'étape 2 de « Écoute de la musique à partir de l'appareil mobile jumelé », appuyez une fois sur la touche RX/TX de la télécommande.

## Conseil

Lorsque la connexion n'est pas établie, sélectionnez « HT-XT2 » sur l'appareil mobile.

## Connexion d'un appareil mobile à l'aide de la fonction par simple contact (NFC)

Lorsque vous maintenez un appareil mobile compatible NFC tel qu'un téléphone intelligent ou une tablette près du symbole N de l'appareil, le système s'allume automatiquement, puis le jumelage et la connexion BLUETOOTH sont effectués automatiquement.

### Appareils compatibles

Téléphones intelligents, tablettes et lecteurs audio avec fonction NFC intégrée (SE : Android™ 2.3.3 ou ultérieure, sauf Android 3.x)

- 1 Activez la fonction NFC de l'appareil mobile.**
- 2 Touchez au symbole N de l'appareil avec l'appareil mobile.**

Touchez-le jusqu'à ce que l'appareil mobile vibre et qu'un message s'affiche sur l'appareil mobile. Suivez les instructions à l'écran pour terminer le jumelage de l'appareil et de l'appareil mobile.

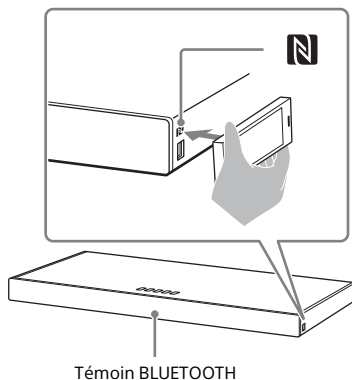

- 3 Assurez-vous que le témoin BLUETOOTH s'allume en bleu.**

Une connexion est établie entre le système et l'appareil mobile.
- 4 Démarrez la lecture audio avec l'application musicale sur l'appareil mobile connecté.**

Le son est émis par le système.
- 5 Réglez le volume.**
  - Réglez le volume en appuyant sur la touche  $\triangleleft$  +/- de la télécommande.
  - Réglez le volume du caisson de graves en appuyant sur la touche SW  $\triangleleft$  +/- de la télécommande (page 23).
  - Vous pouvez lire ou suspendre le contenu en utilisant les touches de commande de lecture de la télécommande.

## Pour arrêter la lecture à l'aide de la fonction par simple contact

Touchez de nouveau au symbole N de l'appareil avec l'appareil mobile.

### Remarques

- Selon votre appareil, vous pourriez avoir à effectuer au préalable les actions suivantes sur votre appareil mobile.
  - Activez la fonction NFC.
  - Téléchargez l'application « Connexion NFC facile » à partir de Google Play™ et démarrez l'application. (Il est possible que l'application ne soit pas disponible dans certains pays/régions.) Pour plus de détails, reportez-vous au manuel d'instructions de votre appareil.
- Cette fonction ne fonctionne pas avec les casques d'écoute ou enceintes compatibles BLUETOOTH. Pour écouter le son à l'aide d'un casque d'écoute ou d'enceintes compatibles BLUETOOTH, consultez « Écoute du son du téléviseur ou de l'appareil raccordé à l'aide d'un casque d'écoute ou d'enceintes » (page 28).
- [Mode Bluetooth] passe automatiquement à [Récepteur] lorsque vous effectuez la connexion BLUETOOTH à l'aide de la fonction par simple contact. Même si la fonction par simple contact est annulée, le réglage [Mode Bluetooth] demeure à [Récepteur]. Pour plus de détails sur le [Mode Bluetooth], consultez [Réglages Bluetooth] (page 48).

## Écoute du son du téléviseur ou de l'appareil raccordé à l'aide d'un casque d'écoute ou d'enceintes

Vous pouvez écouter le son du téléviseur ou de l'appareil raccordé à l'aide d'un casque d'écoute ou d'enceintes compatibles BLUETOOTH en les connectant avec la fonction BLUETOOTH.

### Conseil

Lors de l'utilisation d'enceintes sans fil fabriquées par Sony (non fournies) comme enceintes ambiophoniques du système, consultez « Ajout d'enceintes arrière (Fonction ambiophonique sans fil) » (page 35).

## Écoute du son en jumelant un casque d'écoute ou des enceintes

- 1 Appuyez sur HOME.**  
Le menu d'accueil s'affiche sur l'écran du téléviseur.
- 2 Sélectionnez  [Config.] dans le menu d'accueil.**  
L'affichage de configuration apparaît sur l'écran du téléviseur.
- 3 Sélectionnez [Réglages Bluetooth] - [Mode Bluetooth] - [Émetteur].**  
Le système passe en mode de transmission BLUETOOTH.

#### 4 Réglez le casque d'écoute ou l'enceinte compatible BLUETOOTH au mode de jumelage.

Reportez-vous au manuel d'instructions du casque d'écoute ou de l'enceinte pour plus d'informations sur la méthode de jumelage.

#### 5 Sélectionnez le nom du casque d'écoute ou de l'enceinte dans la [Liste des appareils] des [Réglages Bluetooth].

Lorsque la connexion BLUETOOTH est établie, [Le périphérique Bluetooth est connecté.] apparaît. (Le nom de l'appareil raccordé apparaît également.)

Si vous ne pouvez pas trouver le nom de votre casque d'écoute ou enceinte dans la [Liste des appareils], sélectionnez [Balayer].

#### 6 Retournez au menu d'accueil et sélectionnez l'entrée souhaitée.

L'image de l'entrée sélectionnée apparaît sur l'écran du téléviseur, « BT TX » apparaît dans l'affichage du panneau avant, puis le son est émis par le casque d'écoute ou l'enceinte.

Aucun son n'est émis par le système.

Pour sélectionner l'entrée, consultez « Utilisation du menu d'accueil » (page 12).

#### 7 Réglez le volume.

Réglez d'abord le niveau de volume du casque d'écoute ou de l'enceinte. Lors de la connexion d'un casque d'écoute ou d'une enceinte, le niveau de volume du casque d'écoute ou de l'enceinte peut être contrôlé à l'aide des touches VOL +/- de l'appareil et  $\triangleleft$  +/- de la télécommande.

#### Pour annuler le jumelage

Annulez le jumelage du casque d'écoute ou de l'enceinte à l'étape 4.

#### Pour retirer un appareil enregistré de la liste des appareils

- 1 Suivez les étapes 1 à 5 de « Écoute du son en jumelant un casque d'écoute ou des enceintes ».
- 2 Sélectionnez le nom du casque d'écoute ou de l'enceinte, puis appuyez sur OPTIONS.
- 3 Sélectionnez [Retirer].
- 4 Suivez les instructions à l'écran pour supprimer le casque d'écoute ou l'enceinte de votre choix de la liste des appareils.

#### Écoute du son à l'aide d'un casque d'écoute ou d'enceintes jumelé(es)

- 1 **Appuyez sur HOME.**  
Le menu d'accueil s'affiche sur l'écran du téléviseur.
- 2 **Sélectionnez l'entrée souhaitée.**  
Pour sélectionner l'entrée, consultez « Utilisation du menu d'accueil » (page 12).
- 3 **Activez la fonction BLUETOOTH du casque d'écoute ou de l'enceinte.**
- 4 **Appuyez sur la touche RX/TX de la télécommande.**  
[Mode Bluetooth] est réglé à [Émetteur] et « BT TX » apparaît dans l'affichage du panneau avant.

Le système se reconnecte automatiquement au casque d'écoute ou à l'enceinte auquel ou à laquelle il était connecté le plus récemment, puis le son est émis par le casque d'écoute ou l'enceinte. Aucun son n'est émis par le système.

## 5 Réglez le volume.

Réglez le niveau de volume du casque d'écoute ou de l'enceinte. Vous pouvez également régler le niveau de volume du casque d'écoute ou de l'enceinte avec  $\triangleleft$  +/- sur la télécommande.

## Pour déconnecter le casque d'écoute ou l'enceinte

Effectuez l'une des actions suivantes.

- Désactivez la fonction BLUETOOTH du casque d'écoute ou de l'enceinte.
- Appuyez sur RX/TX.
- Éteignez le système, ou le casque d'écoute ou l'enceinte.
- Sélectionnez le nom d'appareil du casque d'écoute ou de l'enceinte connecté(e) dans [Config.] - [Réglages Bluetooth] - [Liste des appareils].

## À propos de la connexion du casque d'écoute ou de l'enceinte

- Il pourrait être impossible de régler le niveau de volume, selon le casque d'écoute ou l'enceinte compatible BLUETOOTH.
- Les fonctions [Mise en miroir de l'écran], [Bluetooth Audio] et Contrôle de cinéma maison sont désactivées lorsque [Mode Bluetooth] est réglé à [Émetteur].

- Lorsque l'entrée de [Bluetooth Audio] ou [Mise en miroir de l'écran] est sélectionnée, vous ne pouvez pas régler [Mode Bluetooth] à [Émetteur]. Vous ne pouvez pas non plus le commuter avec RX/TX sur la télécommande.
- Vous pouvez enregistrer jusqu'à 9 appareils BLUETOOTH. Si un 10e appareil BLUETOOTH est enregistré, l'appareil BLUETOOTH connecté le moins récemment sera remplacé par le nouveau.
- Le système peut afficher jusqu'à 15 appareils BLUETOOTH détectés dans la [Liste des appareils].
- Vous ne pouvez pas modifier l'effet sonore ou les réglages sonores dans le menu d'options lors de la transmission du son au casque d'écoute ou à l'enceinte compatible BLUETOOTH.
- Certains contenus pourraient ne pas être émis en raison de la protection de contenu.
- La lecture audio/musical sur l'appareil BLUETOOTH peut être décalée par rapport à celle de l'appareil en raison des caractéristiques de la technologie sans fil BLUETOOTH.
- Vous pouvez activer ou désactiver la réception de l'audio AAC ou LDAC à partir de l'appareil BLUETOOTH (page 48).

# Écoute de la musique de votre ordinateur via un réseau domestique

Vous pouvez lire des fichiers de musique stockés sur votre ordinateur via votre réseau domestique.

La lecture des fichiers de musique doit être effectuée en utilisant l'affichage à l'écran (OSD) du système ou l'application SongPal dédiée sur un appareil mobile tel qu'un téléphone intelligent ou une tablette.

## Préparation du Home Network

- 1 Connectez le système à un réseau.**  
Consultez « Connexion à un réseau câblé » (page 16) et « Connexion à un réseau sans fil » (page 17).
- 2 Connectez l'ordinateur à un réseau.**  
Pour plus de détails, reportez-vous au manuel d'instructions de l'ordinateur.
- 3 Configurez l'ordinateur.**  
Pour utiliser l'ordinateur sur votre réseau domestique, vous devez configurer l'ordinateur en tant que serveur. Pour plus de détails, reportez-vous au manuel d'instructions de l'ordinateur.

### Conseil

Consultez  [Config.] - [Réglages réseau] - [État de la connexion réseau] pour vérifier l'état de la connexion réseau.

## Écoute de la musique d'un ordinateur

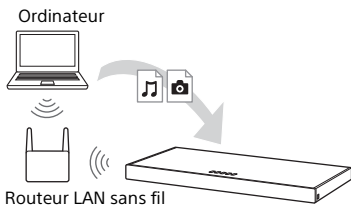

- 1 Appuyez sur HOME.**  
Le menu d'accueil s'affiche sur l'écran du téléviseur.
- 2 Sélectionnez [Home Network] dans le menu d'accueil.**  
Le nom d'appareil sur votre réseau domestique apparaît sur l'écran du téléviseur.
- 3 Sélectionnez l'appareil souhaité - [Musique] - le dossier servant à stocker les chansons - la chanson.**  
La lecture de la chanson sélectionnée démarre et le son est émis par le système.
- 4 Réglez le volume.**
  - Réglez le volume en appuyant sur la touche  $\triangleleft$  +/- de la télécommande.
  - Réglez le volume du caisson de graves en appuyant sur la touche SW  $\triangleleft$  +/- de la télécommande (page 23).

### Conseils

- Vous pouvez visionner des photos stockées sur l'ordinateur en sélectionnant [Photo] à l'étape 3.
- Vous pouvez effectuer diverses opérations à partir du menu d'options (page 53).

## Écoute de la musique d'un ordinateur à l'aide de SongPal



Vous pouvez lire des fichiers de musique stockés sur l'ordinateur en utilisant l'application SongPal dédiée qu'il est possible de télécharger sur un appareil mobile tel qu'un téléphone intelligent ou une tablette. Pour plus de détails sur SongPal, consultez « Possibilités offertes par SongPal » (page 33) ou l'adresse URL suivante: <http://info.songpal.sony.net/help/>

## Écoute de la musique de Music Services

Vous pouvez écouter des services de musique offerts sur Internet avec ce système. Pour utiliser cette fonction, le système doit être connecté à Internet.

### 1 Appuyez sur HOME.

Le menu d'accueil s'affiche sur l'écran du téléviseur.

### 2 Sélectionnez [Music Services] dans le menu d'accueil.

La liste des services de musique s'affiche sur l'écran du téléviseur.

### 3 Sélectionnez le service de musique de votre choix.

Le guide permettant d'apprécier le service de musique s'affiche à l'écran du téléviseur.

Suivez les indications du guide pour apprécier les services de musique.

### Conseil

Vous pouvez mettre à jour la liste de fournisseurs de services en appuyant sur OPTIONS et en sélectionnant [Mise à jour services] à l'étape 2.



# Écoute de la musique d'un appareil mobile avec SongPal

## Possibilités offertes par SongPal

SongPal est une application permettant de contrôler des appareils audio Sony compatibles à l'aide de votre téléphone intelligent/iPhone.

Recherchez SongPal dans Google Play ou l'App Store et téléchargez l'application sur votre téléphone intelligent/iPhone.

Pour plus de détails sur SongPal, reportez-vous à l'adresse URL suivante. <http://info.songpal.sony.net/help/>

Le téléchargement de SongPal sur votre téléphone intelligent/iPhone vous donne accès aux options suivantes.

### Réglages sonores du système

Vous pouvez facilement personnaliser votre son ou utiliser le réglage [ClearAudio+] recommandé par Sony.

### Service de musique

Vous pouvez configurer les paramètres initiaux pour utiliser des services de musique\*.

\* Selon le pays et la région, les services de musique et leur période de disponibilité peuvent varier.

Une mise à jour de l'appareil pourrait être requise.

Lors de l'utilisation de Google Cast™ sur un service de musique, consultez « Utilisation de Google Cast » (page 34).

## Apprécier de la musique de votre réseau domestique

Vous pouvez écouter la musique stockée sur votre ordinateur ou serveur de réseau domestique à l'aide de votre réseau.

## Apprécier de la musique du périphérique USB

Vous pouvez écouter la musique d'un périphérique connecté au port  (USB) de l'appareil.

### Remarque

Les options qu'il est possible de contrôler à l'aide de SongPal varient selon le périphérique connecté. Les caractéristiques et la conception de l'application sont sujettes à modification sans préavis.

## Utilisation de SongPal

- 1 Téléchargez l'application SongPal gratuite sur l'appareil mobile.
- 2 Connectez le système et l'appareil mobile à l'aide de la fonction BLUETOOTH (page 25) ou de la fonction réseau (page 16).
- 3 Démarrez SongPal.
- 4 Suivez les instructions d'utilisation à l'écran de SongPal.

### Remarques

- Avant d'utiliser SongPal, assurez-vous de régler le [Mode Bluetooth] à [Récepteur] (page 48).
- Utilisez la plus récente version de SongPal.

### Conseils

- Vous pouvez connecter le système et l'appareil mobile avec la fonction NFC (page 27).
- Lors de la connexion avec la fonction réseau, connectez l'appareil mobile au même réseau que le système.

# Utilisation de Google Cast

Google Cast vous permet de sélectionner un contenu musical à partir de l'application compatible Google Cast afin de l'écouter à l'aide de l'appareil. Google Cast nécessite la configuration initiale avec SongPal.

## Remarque

Vous ne pouvez pas utiliser Google Cast pendant que « google cast updating » apparaît dans l'affichage du panneau avant de l'appareil. Attendez que la mise à jour se termine, puis essayez de nouveau.

- 1** Téléchargez l'application SongPal gratuite sur l'appareil mobile.
- 2** Connectez l'appareil par Wi-Fi au même réseau que le système (page 17).
- 3** Démarrez SongPal, sélectionnez le système, puis tapotez sur [Réglages] - [Google Cast] - [Apprenez à diffuser des contenus avec Google Cast].
- 4** Vérifiez les informations de fonctionnement et les applications compatibles Google Cast, puis téléchargez l'application.
- 5** Démarrez l'application compatible Google Cast, tapotez sur la touche cast, puis sélectionnez le système.



- 6** Sélectionnez la musique et démarrez la lecture dans l'application compatible Google Cast.

La musique est restituée par le système.

## Connexion de l'appareil compatible SongPal Link (Fonction de pièces multiples sans fil/ Fonction ambiophonique sans fil)

Vous pouvez apprécier la musique dans n'importe quelle pièce ou écouter la musique avec un son ambiophonique en utilisant le système avec l'enceinte sans fil compatible SongPal Link.

### Écoute de la même musique dans différentes pièces (Fonction de pièces multiples sans fil)



### Wireless Multi-room



Vous pouvez écouter dans différentes pièces la musique stockée sur vos ordinateurs et téléphones intelligents, ainsi que la musique des services réseau, en profitant d'une qualité sonore optimale.

Vous pouvez contrôler cette fonction à l'aide de l'application SongPal installée sur un téléphone intelligent/iPhone. Pour utiliser plusieurs appareils compatibles SongPal, connectez-les au même réseau LAN sans fil.

### Pour effectuer le réglage dans SongPal

Effectuez le réglage en suivant les instructions d'aide de SongPal.

#### Conseil

Pour plus de détails sur SongPal, consultez « Possibilités offertes par SongPal » (page 33).

### Ajout d'enceintes arrière (Fonction ambiophonique sans fil)



### Wireless Surround



Vous pouvez ajouter des enceintes sans fil Sony (non fournies) comme enceintes ambiophoniques du système. Utilisez le même modèle pour les deux enceintes sans fil.

Pour plus de détails sur les enceintes applicables, reportez-vous à l'adresse URL suivante.

<http://sony.net/nasite/>

## Remarques

- La fonction ambiophonique sans fil sera disponible avec la version de système M34.R.2000 ou ultérieure et la version d'enceinte sans fil 2.00 ou ultérieure. Si vous ne pouvez pas régler la fonction ambiophonique sans fil, il est possible que la version du système ou de l'enceinte sans fil ne soit pas la plus récente. Pour vérifier les informations de version du système, consultez [Informations système] (page 50). Pour plus de détails sur la méthode de mise à jour du système, consultez [Mise à jour logicielle] (page 46).  
Pour plus de détails sur la méthode de mise à jour de l'enceinte sans fil, reportez-vous au manuel d'instructions de l'enceinte sans fil.
- Le logiciel de l'enceinte sans fil n'est pas mis à jour automatiquement lors de l'utilisation de la fonction ambiophonique sans fil. Pour le mettre à jour, annulez la fonction ambiophonique sans fil et connectez l'enceinte sans fil à Internet.
- Lors de l'utilisation de la fonction ambiophonique sans fil, la fonction LAN sans fil n'est pas disponible. Établissez la connexion au réseau à l'aide d'un LAN câblé.
- Lors de l'utilisation de la fonction ambiophonique sans fil, la fonction Mise en miroir de l'écran (page 37) n'est pas disponible.
- Lors de l'utilisation de la fonction ambiophonique sans fil, vous ne pouvez pas régler [Mode Bluetooth] à [Émetteur] (page 48).
- Lors de l'utilisation de la fonction ambiophonique sans fil, [Bluetooth Codec - LDAC] (page 48) n'est pas disponible.

## Pour effectuer le réglage sur le système

- 1** Installez les enceintes applicables, puis mettez-les en marche.

- 2** Appuyez sur HOME.

Le menu d'accueil s'affiche sur l'écran du téléviseur.

- 3** Sélectionnez  [Config.] dans le menu d'accueil.

L'affichage de configuration apparaît sur l'écran du téléviseur.

- 4** Sélectionnez [Réglages Wireless Surround].

- 5** Effectuez le réglage en suivant les instructions à l'écran.

### Conseil

Vous pouvez afficher l'affichage de réglage de la fonction ambiophonique sans fil en sélectionnant  [Wireless Surround] dans le menu d'accueil.

## Pour effectuer le réglage dans SongPal

- 1** Installez les enceintes applicables, puis mettez-les en marche.
- 2** Sélectionnez le système dans SongPal, puis effectuez le réglage en suivant les instructions de SongPal.

### Remarque

Les réglages SongPal sont valables pour SongPal version 4.0 ou ultérieure. Pour plus de détails sur le téléchargement de SongPal, consultez « Utilisation de SongPal » (page 33).

## Pour annuler la fonction ambiophonique sans fil

Sélectionnez  [Config.] - [Réglages Wireless Surround] - [Arrêter Wireless Surround] dans le menu d'accueil.

## Affichage de l'écran de l'appareil mobile sur un téléviseur (MIRRORING)

[Mise en miroir de l'écran] est une fonction permettant d'afficher l'écran d'un appareil mobile sur le téléviseur grâce à la technologie Miracast. Le système peut être connecté directement avec un appareil compatible avec la fonction Mise en miroir de l'écran (par exemple, un téléphone intelligent ou une tablette). Vous pouvez apprécier l'écran d'affichage de l'appareil sur le grand écran de votre téléviseur. Aucun routeur sans fil (ou point d'accès) n'est requis pour utiliser cette fonction.

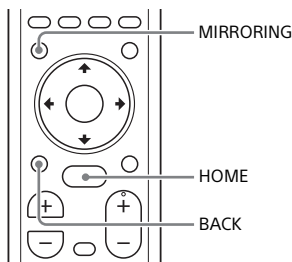

- 1 Appuyez sur **MIRRORING**.
- 2 Suivez les instructions à l'écran du téléviseur.

Activez la fonction Mise en miroir de l'écran sur votre appareil mobile. L'écran de l'appareil mobile apparaît sur l'écran du téléviseur.

### Conseils

- Vous pouvez sélectionner [Mise en miroir de l'écran] à partir du menu d'accueil à l'étape 1.
- Vous pouvez améliorer la stabilité de lecture en réglant [Régl. RF Mise en miroir de l'écran] (page 51).

### Remarques

- Lors de l'utilisation de la fonction Mise en miroir de l'écran, la qualité des images et du son peut parfois être détériorée en raison des interférences provenant d'autres réseaux.
- Selon l'environnement d'utilisation, la qualité des images et du son peut être détériorée.
- Il est possible que certaines fonctions réseau ne soient pas disponibles pendant l'utilisation de la fonction Mise en miroir de l'écran.
- Assurez-vous que votre appareil est compatible avec Miracast. La connectivité avec tous les appareils compatibles Miracast n'est pas garantie.

## Annulation de la mise en miroir de l'écran

Appuyez sur **HOME** ou **BACK**.

## Lecture de fichiers audio compressés avec qualité sonore naturelle

Cette fonction améliore la qualité sonore des fichiers audio compressés en restaurant les hautes fréquences supprimées lors du processus de compression. Vous pouvez ainsi apprécier un son proche de la sonorité originale, naturelle et dynamique. Cette fonction est disponible uniquement lorsque le champ acoustique [Music] est sélectionné (page 21).

### 1 Appuyez sur HOME.

Le menu d'accueil s'affiche sur l'écran du téléviseur.

### 2 Sélectionnez [Config.] dans le menu d'accueil.

L'affichage de configuration apparaît sur l'écran du téléviseur.

### 3 Sélectionnez [Réglages audio] - [DSEE].

### 4 Sélectionnez [Marche].

#### Remarques

- Cette fonction est compatible avec les signaux d'entrée numériques à 2 canaux avec fréquence d'échantillonnage de 44,1 kHz ou 48 kHz.
- La fréquence d'échantillonnage/résolution après conversion ascendante est de 96 kHz/24 bits maximum.
- Cette fonction n'est pas compatible avec les signaux DSD.

## Apprécier un son diffusé en multiplex (AUDIO)

Vous pouvez apprécier un son diffusé en multiplex lorsque le système reçoit un signal diffusé en multiplex Dolby Digital.

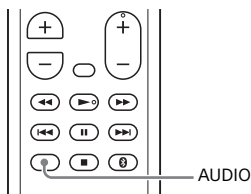

### 1 Appuyez sur AUDIO.

Le signal audio apparaît dans l'affichage du panneau avant.

### 2 Appuyez plusieurs fois sur la touche pour sélectionner le signal audio souhaité.

Signal audio	Explication
« MAIN »	Le son de la langue principale est émis.
« SUB »	Le son de la langue secondaire est émis.
« MN/SB »	Un mélange des langues principale et secondaire est émis.

#### Remarques

- Pour recevoir un signal Dolby Digital, vous devez raccorder un téléviseur ou d'autres appareils à la prise TV IN (OPTICAL) à l'aide d'un câble numérique optique (non fourni).
- Si la prise HDMI IN de votre téléviseur est compatible avec la fonction Audio Return Channel (page 42), vous pouvez recevoir un signal Dolby Digital via le câble HDMI.

## Désactivation des touches de l'appareil

Vous pouvez désactiver les touches de l'appareil afin d'éviter toute manipulation accidentelle, par exemple par un enfant (fonction de verrouillage pour enfant).

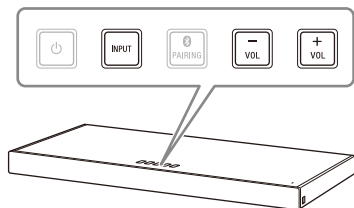

**Appuyez sur VOL -, VOL + et VOL - dans cet ordre, tout en maintenant enfoncée la touche INPUT de l'appareil.**

« LOCK » apparaît dans l'affichage du panneau avant et les touches de l'appareil ne fonctionnent pas. Vous pouvez faire fonctionner l'appareil uniquement en utilisant la télécommande.

## Annulation de la fonction de verrouillage pour enfant

Appuyez sur VOL -, VOL + et VOL - dans cet ordre, tout en maintenant enfoncée la touche INPUT de l'appareil.

« UNLCK » apparaît dans l'affichage du panneau avant et la fonction de verrouillage pour enfant est annulée.

### Remarque

La touche  (alimentation) n'est pas verrouillée lorsque la fonction de verrouillage pour enfant est activée.

## Modification de la luminosité de l'affichage du panneau avant et du témoin BLUETOOTH (DIMMER)

Vous pouvez modifier la luminosité de l'affichage du panneau avant et du témoin BLUETOOTH.

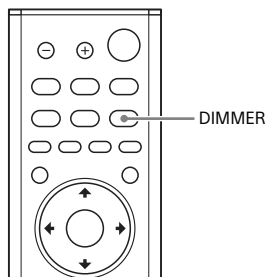

- 1 Appuyez sur DIMMER.**  
Le mode d'affichage apparaît dans l'affichage du panneau avant.
- 2 Appuyez plusieurs fois sur la touche pour sélectionner le mode d'affichage souhaité.**

Mode	Explication
« BRIGHT »	L'affichage du panneau avant et le témoin BLUETOOTH s'allument clairement.
« DARK »	L'affichage du panneau avant et le témoin BLUETOOTH s'allument sombrement.
« OFF »	L'affichage du panneau avant est éteint.

### Remarque

L'affichage du panneau avant est éteint lorsque « OFF » est sélectionné. Il s'allume automatiquement lorsque vous appuyez sur une touche quelconque, puis il s'éteint de nouveau lorsque vous n'utilisez pas le système pendant environ 10 secondes.

Toutefois, dans certains cas, l'affichage du panneau avant pourrait ne pas s'éteindre.

En pareil cas, la luminosité de l'affichage du panneau avant est la même qu'en mode « DARK ».

---

## Économie d'énergie en mode de veille

Vérifiez que vous avez effectué les réglages suivants :

- [Attente Bluetooth] est réglé à [Non] (page 48).
- [Démarrage Rapide/Attente Réseau] est réglé à [Non] (page 49).
- [Démarrage à distance] est réglé à [Non] (page 51).



## Utilisation de la fonction Contrôle pour HDMI

Le raccordement d'un appareil tel qu'un téléviseur ou enregistreur Blu-ray Disc compatible avec la fonction Contrôle pour HDMI\* à l'aide d'un câble HDMI vous permet de contrôler facilement l'appareil en utilisant une télécommande de téléviseur. Les fonctions suivantes peuvent être utilisées avec la fonction Contrôle pour HDMI.

- Fonction de mise en arrêt du système
- Fonction de contrôle audio du système
- Audio Return Channel
- Fonction de lecture à l'aide d'une touche
- Contrôle facile de la télécommande

### Remarque

Ces fonctions pourraient fonctionner avec des appareils autres que ceux fabriqués par Sony, mais le fonctionnement n'est pas garanti.

\* Contrôle pour HDMI est une norme utilisée par CEC (Consumer Electronics Control) pour permettre aux appareils HDMI (High-Definition Multimedia Interface) de se contrôler entre eux.

### Préparation pour l'utilisation de la fonction Contrôle pour HDMI

Réglez [Réglages système] - [Réglages HDMI] - [Contrôle pour HDMI] du système à [Marche] (page 49). Le réglage par défaut est [Marche]. Activez les réglages de fonction Contrôle pour HDMI pour le téléviseur et l'autre appareil raccordé au système.

### Conseil

Si vous activez la fonction Contrôle pour HDMI (« BRAVIA » Sync) pendant l'utilisation d'un téléviseur fabriqué par Sony, la fonction Contrôle pour HDMI du système est également activée automatiquement. Lorsque les réglages sont terminés, « DONE » apparaît dans l'affichage du panneau avant.

### Fonction de mise en arrêt du système

Lorsque vous éteignez le téléviseur, le système s'éteint automatiquement. Réglez [Réglages système] - [Réglages HDMI] - [Attente Liée au téléviseur] du système à [Marche] ou [Auto] (page 49). Le réglage par défaut est [Auto].

### Fonction de contrôle audio du système

Si vous mettez le système en marche pendant que vous regardez le téléviseur, le son du téléviseur sera émis par les enceintes du système. Le volume du système peut être réglé à l'aide de la télécommande du téléviseur.

Si le son du téléviseur était émis par les enceintes du système la dernière fois que vous avez regardé le téléviseur, le système s'allumera automatiquement lorsque vous mettez de nouveau le téléviseur en marche.

Les opérations peuvent également être effectuées à partir du menu du téléviseur. Pour plus de détails, reportez-vous au manuel d'instructions du téléviseur.

### Remarques

- Le son est émis uniquement par le téléviseur si une entrée autre que [TV] est sélectionnée pendant l'utilisation de la fonction Twin Picture sur le téléviseur. Lorsque vous désactivez la fonction Twin Picture, le son est émis par le système.

- Les chiffres indiquant le niveau de volume du système s'affichent à l'écran du téléviseur, selon le téléviseur. Les chiffres indiquant le volume sur le téléviseur peuvent être différents des chiffres indiqués sur l'affichage du panneau avant du système.
- Selon les réglages du téléviseur, la fonction de contrôle audio du système pourrait ne pas être disponible. Pour plus de détails, reportez-vous au manuel d'instructions du téléviseur.

## Audio Return Channel

Si le système est raccordé à une prise HDMI IN du téléviseur compatible avec Audio Return Channel, vous pouvez écouter le son du téléviseur à l'aide des enceintes du système sans raccorder de câble numérique optique.

Sur le système, réglez [Réglages système] - [Réglages HDMI] - [Audio Return Channel] à [Auto] (page 49). Le réglage par défaut est [Auto].

### Remarque

Si le téléviseur n'est pas compatible avec Audio Return Channel, un câble numérique optique (non fourni) doit être raccordé (reportez-vous au Manuel de démarrage fourni).

## Fonction de lecture à l'aide d'une touche

Lors de la lecture d'un contenu sur un appareil (enregistreur Blu-ray Disc, « PlayStation®4 », etc.) raccordé au téléviseur, le système et le téléviseur s'allument automatiquement, l'entrée du système passe à l'entrée utilisée par le téléviseur et le son est émis par les enceintes du système.

### Remarques

- Si le son du téléviseur était émis par les haut-parleurs du téléviseur la dernière fois que vous l'avez regardé, le système ne s'allume pas; le son et l'image sont émis par le téléviseur, même si le contenu de l'appareil est en cours de lecture (page 49).
- Selon le téléviseur, le début du contenu en cours de lecture pourrait ne pas s'afficher correctement.

## Contrôle facile de la télécommande

Vous pouvez faire fonctionner le système en sélectionnant ce dernier dans le Sync Menu du téléviseur. Cette fonction peut être utilisée si le téléviseur prend en charge le Sync Menu. Pour plus de détails, reportez-vous au manuel d'instructions du téléviseur.

### Remarques

- Dans le menu de liaison du téléviseur, le système est reconnu par le téléviseur en tant que « Lecteur ».
- Certaines opérations pourraient ne pas être disponibles avec certains téléviseurs.

## Utilisation de la fonction « BRAVIA » Sync

En plus de la fonction Contrôle pour HDMI, vous pouvez utiliser les fonctions suivantes sur les appareils compatibles avec la fonction « BRAVIA » Sync.

- Fonction de sélection de scène
- Contrôle de cinéma maison
- Fonction d'annulation de l'écho
- Correspondance de langue

### Remarque

Ces fonctions sont des fonctions exclusives de Sony. Cette fonction ne peut fonctionner qu'avec des produits fabriqués par Sony.

### Fonction de sélection de scène

Le champ acoustique du système est commuté automatiquement selon les réglages de la fonction de sélection de scène du téléviseur. Pour plus de détails, reportez-vous au manuel d'instructions du téléviseur.

Réglez le champ acoustique à [ClearAudio+] (page 21).

### Fonction de contrôle de cinéma maison

Lors de l'utilisation d'un téléviseur compatible avec la fonction de contrôle de cinéma maison, il est possible de régler le système, d'effectuer les réglages de champ acoustique, de commuter l'entrée, etc. sans commuter l'entrée du téléviseur.

Cette fonction peut être utilisée lorsque le téléviseur est connecté à Internet. Pour plus de détails, reportez-vous au manuel d'instructions du téléviseur.

### Fonction d'annulation de l'écho

L'écho est réduit lorsque vous utilisez une fonction Social Viewing comme Skype pendant que vous regardez des émissions de télévision. Cette fonction peut être utilisée si le téléviseur prend en charge la fonction Social Viewing. Pour plus de détails, reportez-vous au manuel d'instructions du téléviseur.

### Remarques

- Le son est émis uniquement par le haut-parleur du téléviseur si une entrée du système autre que [TV] est sélectionnée pendant l'utilisation de la fonction Social Viewing.
- Cette fonction ne peut pas être utilisée lorsque le son est émis par le téléviseur.

### Correspondance de langue

Si vous changez la langue d'affichage à l'écran du téléviseur, la langue d'affichage à l'écran du système est également changée.

### Remarques sur les raccordements HDMI

- Utilisez un câble HDMI (câble HDMI haute vitesse avec Ethernet ou câble HDMI haute vitesse de qualité supérieure avec Ethernet). Si vous utilisez un câble HDMI standard, les contenus 1080p et 4K risquent de ne pas s'afficher correctement.
- Utilisez un câble HDMI approuvé. Utilisez un câble HDMI (câble HDMI haute vitesse avec Ethernet) fabriqué par Sony qui porte le logo indiquant le type de câble.
- Nous vous déconseillons d'utiliser un câble de conversion HDMI-DVI.

- Il est possible que les signaux audio (fréquence d'échantillonnage, longueur binaire, etc.) transmis par une prise HDMI soient supprimés par l'appareil raccordé.
- Ce système prend en charge les formats de transmission « TRILUMINOS » et 4K.

# Utilisation de l'écran de configuration

Vous pouvez effectuer divers réglages à des éléments tels que l'image et le son. Les réglages par défaut sont soulignés.











## 1 Appuyez sur HOME.

Le menu d'accueil s'affiche sur l'écran du téléviseur.

## 2 Sélectionnez [Config.] dans le menu d'accueil.

L'affichage de configuration apparaît sur l'écran du téléviseur.

## 3 Sélectionnez l'option de réglage.

Option de réglage	Explication
 [Mise à jour logicielle]	Effectue la mise à jour du logiciel du système. (page 46)
 [Réglages d'écran]	Effectue les réglages d'écran en fonction du type de téléviseur. (page 46)
 [Réglages audio]	Effectue les réglages audio en fonction du type de prises de raccordement. (page 47)
 [Réglages Bluetooth]	Effectue des réglages détaillés pour la fonction BLUETOOTH. (page 48)
 [Réglages Wireless Surround]	Effectue le réglage pour la fonction ambiophonique sans fil. (page 49)
 [Réglages système]	Effectue des réglages liés au système. (page 49)
 [Réglages réseau]	Effectue des réglages détaillés pour Internet et le réseau domestique. (page 50)
 [Rég. Ent. Ignor.]	Définit le réglage d'entrées ignorées pour chaque entrée. (page 51)
 [Régl. facile]	Exécute de nouveau Régl. facile pour effectuer les réglages de base. (page 51)
 [Réinitialisation]	Rétablit les réglages d'usine du système. (page 52)

## [Mise à jour logicielle]

Lorsque vous mettez votre logiciel à jour à la dernière version, vous pouvez bénéficier des fonctions les plus récentes.

Pour plus d'informations sur les fonctions de mise à jour, visitez le site Web suivant :

<http://www.sony.com/soundbarsupport>

### Remarques

- Un environnement Internet est requis pour effectuer des mises à jour via Internet.
- Pendant une mise à jour logicielle, « UPDT » apparaît dans l'affichage du panneau avant. Une fois la mise à jour terminée, le système redémarre automatiquement. Pendant la progression de la mise à jour logicielle, n'allumez ou n'éteignez pas le système et n'utilisez pas le système ou le téléviseur. Attendez que la mise à jour logicielle soit terminée.
- Réglez [Mise à jour automatique] à [Marche] si vous souhaitez effectuer la mise à jour logicielle automatiquement (page 50). La mise à jour logicielle pourrait s'effectuer même si vous sélectionnez [Non] dans [Mise à jour automatique], selon les détails des mises à jour.

### [Mise à jour via Internet]

Met à jour le logiciel du système en utilisant le réseau disponible. Suivez les instructions à l'écran. Assurez-vous que le réseau est connecté à Internet.

### [Mise-à-jour via une mémoire USB]

Met à jour le logiciel à l'aide d'une mémoire USB. Assurez-vous que le dossier de mise à jour logicielle est correctement nommé « UPDATE ».

## [Réglages d'écran]

### [Type de téléviseur]

[16:9] : Sélectionnez cette option si vous raccordez le système à un téléviseur à écran large ou un téléviseur avec fonction de mode écran large.

[4:3] : Sélectionnez cette option si vous raccordez le système à un téléviseur à écran 4:3 sans fonction de mode écran large.

### [Résolution de la sortie vidéo]

[Auto] : Émet le signal vidéo en fonction de la résolution du téléviseur ou de l'appareil raccordé.

[480i/576i]\*, [480p/576p]\*, [720p], [1080i], [1080p] : Émet le signal vidéo en fonction du réglage de résolution sélectionné.

\* Si le système de couleur du contenu en cours de lecture est NTSC, la résolution des signaux vidéo peut être convertie en [480i] et [480p] uniquement.

### [Sortie 24p]

[Contenu réseau sortie 24p]  
Cette fonction règle les signaux émis par la prise HDMI OUT (ARC) du système lors de l'utilisation de la fonction Mise en miroir de l'écran avec des contenus 1080/24p.

[Auto] : Émet des signaux vidéo 24p uniquement lorsque vous raccordez un téléviseur compatible 1080/24p via un raccordement HDMI et que l'option [Résolution de la sortie vidéo] est réglée à [Auto] ou [1080p].

[Non] : Sélectionnez cette option si votre téléviseur n'est pas compatible avec les signaux vidéo 1080/24p.

**[Sortie 4K]**

[Auto1] : Émet des signaux vidéo 4K pendant la mise en miroir de l'écran et des signaux vidéo 4K pendant la lecture de photos lors du raccordement à un appareil compatible 4K fabriqué par Sony.

[Auto2] : Émet des signaux vidéo 4K pendant la lecture de contenu 24p avec la mise en miroir de l'écran ou la lecture de photos lorsque vous raccordez un appareil compatible 4K/24p.

[Non] : Désactive la fonction.

**Remarques**

- Si votre appareil fabriqué par Sony n'est pas détecté lorsque [Auto1] est sélectionné, ce réglage aura le même effet que le réglage [Auto2].
- L'option [Contenu réseau sortie 24p] dans [Sortie 24p] doit être réglée de manière appropriée pour [Auto2].

**[YCbCr/RGB (HDMI)]**

[Auto] : Détecte automatiquement le type d'appareil externe et sélectionne le réglage de couleur correspondant.

[YCbCr (4:2:2)] : Émet des signaux vidéo YCbCr 4:2:2.

[YCbCr (4:4:4)] : Émet des signaux vidéo YCbCr 4:4:4.

[RGB] : Sélectionnez cette option lors du raccordement à un appareil doté d'une prise DVI conforme à HDCP.

**[SBM] (Super Bit Mapping)**

[Marche] : Adoucit les dégradés des signaux vidéo émis par la prise HDMI OUT (ARC).

[Non] : Sélectionnez cette option si les signaux vidéo sont distordus ou les couleurs ne sont pas naturelles.

**[Réglages audio]****[DSEE]**

Cette fonction est disponible uniquement lorsque le champ acoustique [Music] est sélectionné.

[Marche] : Améliore la qualité sonore en restaurant les hautes fréquences (page 38).

[Non] : Désactivé

**[Drc Audio]**

Vous pouvez compresser la gamme dynamique de la plage sonore.

[Auto] : Comprime automatiquement les sons encodés en Dolby TrueHD.

[Marche] : Le système reproduit la plage sonore en respectant la gamme dynamique prévue par l'ingénieur du son au moment de l'enregistrement.

[Non] : Aucune compression n'est appliquée à la gamme dynamique.

**[Sortie audio]**

Vous pouvez sélectionner la méthode de sortie utilisée pour la reproduction du signal audio.

[Enceinte] : Émet uniquement le son multicanal à partir des enceintes du système.

[Enceinte+HDMI] : Émet le son multicanal à partir des enceintes du système et les signaux PCM linéaires 2 canaux provenant de la prise HDMI OUT (ARC).

[HDMI] : Émet uniquement le son provenant de la prise HDMI OUT (ARC). Le format sonore varie selon l'appareil raccordé.

**Remarque**

Lorsque l'option [Contrôle pour HDMI] est réglée à [Marche] (page 49), l'option [Sortie audio] est réglée automatiquement à [Enceinte+HDMI] et ce réglage ne peut pas être modifié.

## [Réglages Bluetooth]

### [Mode Bluetooth]

Vous pouvez apprécier un contenu d'un appareil BLUETOOTH en utilisant ce système ou écouter le son de ce système en utilisant un casque d'écoute ou une enceinte compatible BLUETOOTH.

**[Récepteur]** : Ce système est en mode de récepteur, ce qui lui permet de recevoir et d'émettre le son depuis l'appareil BLUETOOTH.

**[Émetteur]** : Ce système est en mode d'émetteur, ce qui lui permet d'envoyer le son vers le casque d'écoute ou l'enceinte compatible BLUETOOTH. Si vous commutez l'entrée du système, « BT TX » apparaît dans l'affichage du panneau avant.

**[Non]** : La fonction BLUETOOTH est désactivée et vous ne pouvez pas sélectionner l'entrée [Bluetooth Audio].

#### **Remarque**

Vous pouvez connecter un appareil BLUETOOTH en utilisant la fonction par simple contact même si vous avez réglé [Mode Bluetooth] à [Non].

### [Liste des appareils]

Affiche une liste des appareils BLUETOOTH jumelés et détectés (appareil SNK) lorsque [Mode Bluetooth] est réglé à [Émetteur].

### [Attente Bluetooth]

Vous pouvez régler la fonction [Attente Bluetooth] afin que le système soit activé par un appareil BLUETOOTH même lorsque le système est en mode de veille. Cette fonction est disponible uniquement lorsque vous réglez [Mode Bluetooth] à [Récepteur] ou [Émetteur].

**[Marche]** : Le système s'active automatiquement lorsque vous faites une demande de connexion BLUETOOTH depuis un appareil BLUETOOTH jumelé.

**[Non]** : Désactivé

### [Bluetooth Codec - AAC]

Cette fonction est disponible uniquement lorsque vous réglez [Mode Bluetooth] à [Récepteur] ou [Émetteur].

**[Marche]** : Active le codec AAC.

**[Non]** : Désactive le codec AAC.

#### **Remarques**

- Vous pouvez apprécier un son de haute qualité lorsque la fonction AAC est activée et que votre appareil prend en charge AAC.
- Lors de la connexion d'un casque d'écoute ou d'enceintes compatibles BLUETOOTH, ce réglage ne peut pas être modifié.

### [Bluetooth Codec - LDAC]

Cette fonction est disponible uniquement lorsque vous réglez [Mode Bluetooth] à [Récepteur] ou [Émetteur].

**[Marche]** : Active le codec LDAC.

**[Non]** : Désactive le codec LDAC.

#### **Remarques**

- Vous pouvez apprécier un son de qualité supérieure lorsque la fonction LDAC est activée et que votre appareil prend en charge LDAC.
- Lors de la connexion d'un casque d'écoute ou d'enceintes compatibles BLUETOOTH, ce réglage ne peut pas être modifié.



---

**[Qualité de la lecture sans fil]**

Vous pouvez régler le taux de données de transmission de la lecture LDAC.

Cette fonction est disponible uniquement lorsque vous réglez [Mode Bluetooth] à [Émetteur] et [Bluetooth Codec - LDAC] à [Marche].

[Auto] : Le taux de transfert de données est automatiquement modifié en fonction de l'environnement. Si la lecture audio est instable dans ce mode, utilisez l'un des trois autres modes.

[Qualité Sonore] : Le débit binaire le plus élevé est utilisé. Le son est envoyé avec une qualité supérieure; toutefois, la lecture audio peut parfois devenir instable lorsque la qualité de liaison n'est pas satisfaisante.

[Normal] : Le débit binaire moyen est utilisé. Il équilibre la qualité sonore et la stabilité de la lecture.

[Connexion] : La priorité est mise sur la stabilité. La qualité sonore peut être raisonnable et l'état de la connexion sera probablement stable. Si la connexion est instable, ce réglage est recommandé.

**[Réglages Wireless Surround]**

Ce réglage permet l'utilisation d'enceintes sans fil (non fournies) comme enceintes ambiophoniques du système. Pour plus de détails, consultez « Ajout d'enceintes arrière (Fonction ambiophonique sans fil) » (page 35).

**[Réglages système]**

---

**[Langue OSD]**

Vous pouvez sélectionner la langue d'affichage à l'écran du système.

---

**[Réglages HDMI]**

- [Contrôle pour HDMI] (page 41)

[Marche] : La fonction Contrôle pour HDMI est activée. Les appareils raccordés à l'aide d'un câble HDMI peuvent se contrôler entre eux.  
[Non] : Désactivé

- [Attente Liée au téléviseur] (page 41)  
Cette fonction est disponible lorsque vous réglez [Contrôle pour HDMI] à [Marche].

[Auto] : Si l'entrée du système est [TV] ou [Mise en miroir de l'écran], le système s'éteint automatiquement lorsque vous éteignez le téléviseur.

[Marche] : Le système s'éteint automatiquement lorsque vous éteignez le téléviseur, indépendamment de l'entrée.  
[Non] : Le système ne s'éteint pas lorsque vous éteignez le téléviseur.

- [Audio Return Channel] (page 42)  
Réglez cette fonction lorsque le système est raccordé à une prise HDMI IN d'un téléviseur compatible avec Audio Return Channel. La fonction est disponible lorsque vous réglez [Contrôle pour HDMI] à [Marche].  
[Auto] : Vous pouvez écouter le son du téléviseur à l'aide des enceintes du système.  
[Non] : Utilisez ce réglage lorsqu'un câble numérique optique est raccordé.

---

**[Démarrage Rapide/Attente Réseau]**

[Marche] : Réduit le temps de démarrage à partir du mode de veille. Vous pouvez utiliser le système rapidement après sa mise en marche.

[Non] : Désactivé

---

### [Attente automatique]

[Marche] : Active la fonction [Attente automatique]. Lorsque vous n'utilisez pas le système pendant environ 20 minutes, le système passe automatiquement en mode de veille.  
[Non] : Désactivé

---

### [Affichage automatique]

[Marche] : Affiche automatiquement les informations sur l'écran du téléviseur lors du changement de signal audio, de mode d'image, etc.  
[Non] : Affiche les informations uniquement lorsque vous appuyez sur DISPLAY.

---

### [Avis de m-à-j du logiciel]

[Marche] : Règle le système pour qu'il vous informe de la disponibilité d'une version plus récente du logiciel (page 46).  
[Non] : Désactivé

---

### [Réglages Mise à jour automatique]

[Mise à jour automatique]  
[Marche] : La mise à jour logicielle s'effectue automatiquement entre 2 h et 5 h heure locale dans le [Fuseau horaire] sélectionné, pendant que ce système n'est pas en cours d'utilisation. Si vous sélectionnez [Non] dans [Démarrage Rapide/Attente Réseau], la mise à jour s'effectue après la mise en arrêt du système.  
[Non] : Désactivé  
[Fuseau horaire]  
Sélectionnez votre pays/région.

---

### Remarques

- La mise à jour logicielle pourrait s'effectuer même si vous sélectionnez [Non] dans [Mise à jour automatique], selon les détails des mises à jour.
- La mise à jour logicielle s'effectue automatiquement dans les 11 jours suivant la sortie d'un nouveau logiciel.

---

### [Nom d'appareil]

Vous pouvez modifier le nom de ce système en fonction de vos préférences pour le reconnaître plus facilement lorsque vous utilisez la fonction [Bluetooth Audio] ou [Mise en miroir de l'écran]. Le nom est également utilisé avec les autres réseaux, notamment le réseau domestique. Suivez les instructions à l'écran et utilisez le clavier virtuel pour entrer le nom.

---

### [Informations système]

Vous pouvez afficher les informations de la version logicielle du système et son adresse MAC.

---

### [Information de licence logicielle]

Vous pouvez afficher l'information de licence logicielle.

---

## [Réglages réseau]

---

### [Réglages Internet]

Connectez tout d'abord le système à un réseau.  
[Configuration câblée] : Sélectionnez cette option lors d'une connexion à un routeur large bande à l'aide d'un câble LAN. Lorsque vous sélectionnez ce réglage, la fonction LAN sans fil du système est désactivée automatiquement.  
[Configuration sans fil] : Sélectionnez cette option lorsque vous utilisez la fonction Wi-Fi intégrée du système pour établir la connexion à un réseau sans fil.

---

### Conseil

Pour obtenir plus de détails, visitez le site Web suivant et consultez la section FAQ : <http://www.sony.com/soundbarsupport>

---

### [État de la connexion réseau]

Affiche l'état actuel de la connexion réseau.

**[Diagnostic de connexion réseau]**

Vous pouvez lancer le diagnostic réseau pour vérifier si la connexion réseau a été correctement effectuée.

**[Régl. RF Mise en miroir de l'écran]**

Si vous utilisez plusieurs systèmes sans fil, comme un réseau LAN sans fil, les signaux sans fil pourraient être instables. Dans ce cas, vous pouvez améliorer la stabilité de lecture en réglant le canal de fréquence radio prioritaire pour la fonction Mise en miroir de l'écran.

**[Auto]** : Sélectionnez cette option en temps normal. Le système sélectionne automatiquement le meilleur canal pour la fonction Mise en miroir de l'écran.  
**[CH 1]/[CH 6]/[CH 11]** : Le canal sélectionné devient prioritaire pour la connexion Mise en miroir de l'écran.

**[Réglages du serveur de connexion]**

Détermine si le serveur réseau domestique connecté doit s'afficher.

**[Permission d'accès automatique au réseau domestique]**

**[Marche]** : Autorise l'accès automatique à partir d'un contrôleur de réseau domestique récemment détecté.  
**[Non]** : Désactivé

**[Commande d'accès du réseau domestique]**

Affiche une liste de produits compatibles avec le contrôleur de réseau domestique et détermine si les commandes sont acceptées ou non depuis les contrôleurs dans la liste.

**[Contrôle externe]**

**[Marche]** : Permet au contrôleur domotique de commander ce système.  
**[Non]** : Désactivé

**[Démarrage à distance]**

**[Marche]** : Permet de mettre le système en marche à distance à l'aide d'un appareil lié via un réseau lorsque le système est en mode de veille.

**[Non]** : Le système ne peut pas être mis en marche par un appareil lié via un réseau.

**[Rég. Ent. Ignor.]**

Le réglage de saut est une fonctionnalité pratique qui vous permet d'ignorer les entrées inutilisées lors de la sélection d'une fonction en appuyant sur INPUT +/-.

**[Ne pas ignorer]** : Le système n'ignore pas l'entrée sélectionnée.

**[Ignorer]** : Le système ignore l'entrée sélectionnée.

**Remarque**

Lorsque vous appuyez sur INPUT +/- pendant que le menu d'accueil est affiché, l'icône d'entrée apparaît estompée si vous avez sélectionné [Ignorer].

**Conseil**

Vous pouvez effectuer [Rég. Ent. Ignor.] à partir du menu d'options (page 53).

**[Régl. facile]**

Exécute [Régl. facile] pour effectuer les réglages initiaux de base et les réglages réseau de base du système. Suivez les instructions à l'écran.

## [Réinitialisation]

---

### [Rétablir les réglages d'usine]

Vous pouvez rétablir les réglages d'usine du système en sélectionnant le groupe de réglages. Tous les réglages du groupe seront réinitialisés.

---

### [Initialiser les Infos personnelles]

Vous pouvez effacer vos informations personnelles stockées dans le système.

#### **Remarque**

Si vous mettez au rebut, transférez ou revendez ce système, veuillez supprimer toutes les informations personnelles pour des raisons de sécurité. Prenez les mesures appropriées, par exemple en vous déconnectant après l'utilisation d'un service réseau.

## Liste du menu d'options

Vous pouvez accéder à divers réglages et commandes de lecture en appuyant sur **OPTIONS**. Les éléments disponibles varient selon la situation.

Option	Explication
[SYNC A/V]	Règle le décalage entre l'image et le son. Le son émis peut être décalé (page 23).
[Sound Field]	Modifie le réglage du champ acoustique (page 21).
[Night]	Sélectionne le mode nuit (page 22).
[Voice]	Sélectionne le mode voix (page 22).
[Rég. Ent. Ignor.]	Permet d'ignorer les entrées inutilisées lors de la sélection d'une fonction en appuyant sur INPUT +/- (page 51).
[Répéter réglage]	Sélectionne la lecture répétée.
[Lecture/Arrêt]	Démarre ou arrête la lecture.
[Lire du début]	Lit l'élément depuis le début.
[Régl. lect. aléatoire]	Sélectionne la lecture aléatoire.
[Ajouter mus. de fond]	Enregistre des fichiers de musique dans la mémoire USB comme musique d'accompagnement des diaporamas (BGM).
[Diaporama]	Démarre un diaporama.
[Vitesse diapo.]	Modifie la vitesse du diaporama.
[Effet diaporama]	Spécifie l'effet lors de la lecture d'un diaporama.
[Mus. de fond diapo]	<ul style="list-style-type: none"> <li>• [Non] : Désactive la fonction.</li> <li>• [Ma musique USB] : Spécifie les fichiers de musique enregistrés dans [Ajouter mus. de fond].</li> </ul>
[Changer l'affichage]	Permet d'alterner entre [Affichage de grille] et [Affichage de liste].
[Rotation à gauche]	Fait pivoter la photo de 90 degrés dans le sens contraire des aiguilles d'une montre.
[Rotation à droite]	Fait pivoter la photo de 90 degrés dans le sens des aiguilles d'une montre.
[Visualis. image]	Affiche l'image sélectionnée.

### Dépannage

Si vous rencontrez l'un des problèmes suivants lors de l'utilisation du système, consultez ce guide de dépannage pour tenter de résoudre le problème avant de demander une réparation. Si le problème persiste, consultez votre détaillant Sony le plus proche.

#### Alimentation

##### Le système ne s'allume pas.

- Vérifiez que le cordon d'alimentation CA est correctement connecté.
- Déconnectez le cordon d'alimentation CA de la prise murale, puis reconnectez-le après quelques minutes.

##### Le système ne s'allume pas lorsque vous allumez le téléviseur.

- Réglez [Réglages système] - [Réglages HDMI] - [Contrôle pour HDMI] à [Marche] (page 49). Le téléviseur doit prendre en charge la fonction Contrôle pour HDMI (page 41). Pour plus de détails, reportez-vous au manuel d'instructions du téléviseur.
- Vérifiez les réglages de haut-parleur du téléviseur. L'alimentation du système est synchronisée avec les réglages de haut-parleur du téléviseur. Pour plus de détails, reportez-vous au manuel d'instructions du téléviseur.
- Si le son était émis par les haut-parleurs du téléviseur lors de la dernière utilisation, le système ne s'allume pas lorsque vous allumez le téléviseur.

##### Le système s'éteint lorsque vous éteignez le téléviseur.

- Vérifiez le réglage de [Réglages système] - [Réglages HDMI] - [Attente Liée au téléviseur] (page 49). Lorsque [Attente Liée au téléviseur] est réglé à [Marche], le système s'éteint automatiquement lorsque vous éteignez le téléviseur, indépendamment de l'entrée.

##### Le système ne s'éteint pas lorsque vous éteignez le téléviseur.

- Vérifiez le réglage de [Réglages système] - [Réglages HDMI] - [Attente Liée au téléviseur] (page 49). Pour éteindre automatiquement le système indépendamment de l'entrée lorsque vous éteignez le téléviseur, réglez [Attente Liée au téléviseur] à [Marche]. Le téléviseur doit prendre en charge la fonction Contrôle pour HDMI (page 41). Pour plus de détails, reportez-vous au manuel d'instructions du téléviseur.

#### Image

##### Il n'y a pas d'image ou l'image n'est pas émise correctement.

- Sélectionnez l'entrée appropriée (page 12).
- Tout en appuyant sur la touche INPUT et en la maintenant enfoncée, appuyez sur VOL +, VOL -, VOL + sur l'appareil afin de définir la résolution de sortie vidéo la plus basse.

##### Il n'y a pas d'image lorsque vous effectuez un raccordement par câble HDMI.

- Le système est raccordé à un appareil d'entrée non conforme à HDCP (High-bandwidth Digital Content Protection). Dans ce cas, vérifiez les caractéristiques de l'appareil raccordé.

- Déconnectez le câble HDMI, puis raccordez-le de nouveau. Assurez-vous que le câble est fermement inséré.

### **L'image ne s'affiche pas sur la totalité de l'écran du téléviseur.**

- Vérifiez le réglage de [Type de téléviseur] dans [Réglages d'écran] (page 46).
- Le format d'image du média est fixe.

## **Son**

### **Aucun son du téléviseur n'est émis par le système.**

- Vérifiez le type et le raccordement du câble HDMI ou du câble numérique optique raccordé au système et au téléviseur (reportez-vous au Manuel de démarrage fourni).
- Lorsque le système est raccordé à un téléviseur compatible avec Audio Return Channel, assurez-vous que le système est raccordé à une borne d'entrée HDMI compatible ARC du téléviseur (reportez-vous au Manuel de démarrage fourni). Si le son n'est toujours pas émis ou si le son est interrompu, raccordez un câble numérique optique (non fourni) et réglez [Réglages système] - [Réglages HDMI] - [Audio Return Channel] à [Non] sur le système (page 49).
- Si votre téléviseur n'est pas compatible avec Audio Return Channel, raccordez un câble numérique optique (non fourni) (reportez-vous au Manuel de démarrage fourni). Si le téléviseur n'est pas compatible avec Audio Return Channel, le son du téléviseur ne sera pas émis par le système, même si le système est raccordé à la prise HDMI IN du téléviseur.
- Commutez l'entrée du système à [TV] (page 12).

- Augmentez le volume du système ou annulez la fonction de coupure du son.
- Selon l'ordre dans lequel vous raccordez le téléviseur et le système, il est possible que le son du système soit coupé et que « MUTING » s'affiche dans l'affichage du panneau avant du système. Si cela se produit, allumez d'abord le téléviseur, puis le système.
- Réglez le paramètre de haut-parleurs du téléviseur (BRAVIA) à Système audio. Reportez-vous au manuel d'instructions de votre téléviseur pour savoir comment configurer le téléviseur.
- Le système prend en charge les formats audio Dolby Digital et PCM (page 65). Lors de la lecture d'un format non pris en charge, réglez le paramètre de sortie audio numérique du téléviseur (BRAVIA) à « PCM ». Pour plus de détails, reportez-vous au manuel d'instructions du téléviseur.

### **Le son est émis par le système et le téléviseur.**

- Coupez le son du système ou du téléviseur.

### **Le son du téléviseur émis par ce système est décalé par rapport à l'image.**

- Réglez [SYNC A/V] à 0 msec si le paramètre est réglé dans la plage entre 25 msec et 300 msec (page 23).

### **Aucun son ou seulement un son très faible de l'appareil raccordé est émis par le système.**

- Appuyez sur la touche  $\blacktriangleleft$  + de la télécommande et vérifiez le niveau de volume (page 10).
- Appuyez sur la touche  $\otimes$  ou  $\blacktriangleleft$  + de la télécommande pour annuler la fonction de coupure du son (page 10).

- Assurez-vous que la source d'entrée est sélectionnée correctement. Essayez d'autres sources d'entrée en appuyant plusieurs fois sur la touche INPUT +/- de la télécommande (page 12).
- Vérifiez que tous les câbles et cordons du système et de l'appareil raccordé sont fermement insérés.

### **Aucun son ou seulement un son très faible est émis par le caisson de graves.**

- Appuyez sur la touche SW  + de la télécommande pour augmenter le volume du caisson de graves (page 23).
- Le caisson de graves permet de reproduire les sons graves. Dans le cas de sources d'entrée comportant très peu de sons graves (par exemple, une émission de télévision), le son émis par le caisson de graves peut être difficile à entendre.

### **L'effet ambiophonique ne peut pas être obtenu.**

- Selon le réglage de signal d'entrée et de champ acoustique, le traitement sonore ambiophonique pourrait ne pas fonctionner correctement. L'effet ambiophonique peut être subtil, selon le programme ou le disque.
- Pour effectuer la lecture du son multicanal, vérifiez le réglage de sortie audio numérique sur l'appareil raccordé au système. Pour plus de détails, reportez-vous au manuel d'instructions fourni avec l'appareil raccordé.

## **Connexion d'un périphérique USB**

### **Le périphérique USB n'est pas reconnu.**

- Essayez d'effectuer les actions suivantes :
  - ① Éteignez le système.
  - ② Retirez et reconnectez le périphérique USB.
  - ③ Allumez le système.
- Assurez-vous que le périphérique USB est correctement connecté au port  (USB) (page 19).
- Vérifiez si le périphérique USB ou un câble est endommagé.
- Assurez-vous que le périphérique USB est activé.
- Si le périphérique USB est connecté via un concentrateur USB, déconnectez-le et connectez le périphérique USB directement au système.

## **Connexion d'un appareil mobile**

### **La connexion BLUETOOTH ne peut pas être effectuée.**

- Assurez-vous que le témoin BLUETOOTH de l'appareil s'allume (page 26).
- Assurez-vous que l'appareil BLUETOOTH à connecter est allumé et que la fonction BLUETOOTH est activée.
- Rapprochez ce système et l'appareil BLUETOOTH.
- Jumelez de nouveau ce système et l'appareil BLUETOOTH. Il pourrait d'abord être nécessaire d'annuler le jumelage avec ce système à l'aide de votre appareil BLUETOOTH.
- Il est possible que les informations de jumelage soient supprimées. Procédez de nouveau au jumelage (page 25).



**Impossible d'effectuer le jumelage.**

- Rapprochez ce système et l'appareil BLUETOOTH.
- Assurez-vous que le système ne reçoit aucune interférence provenant d'un appareil LAN sans fil, d'un autre appareil sans fil 2,4 GHz ou d'un four à micro-ondes. Si un appareil qui génère un rayonnement électromagnétique se trouve à proximité, éloignez l'appareil de ce système.

**Vous ne pouvez pas utiliser la fonction NFC.**

- La fonction NFC ne fonctionne pas avec un casque d'écoute ou une enceinte compatible BLUETOOTH. Pour écouter le son à l'aide d'un casque d'écoute ou d'une enceinte compatible BLUETOOTH, consultez « Écoute du son du téléviseur ou de l'appareil raccordé à l'aide d'un casque d'écoute ou d'enceintes » (page 28).

**Aucun son n'est émis depuis l'appareil BLUETOOTH connecté.**

- Assurez-vous que le témoin BLUETOOTH de l'appareil s'allume (page 26).
- Rapprochez ce système et l'appareil BLUETOOTH.
- Si un appareil qui génère un rayonnement électromagnétique se trouve à proximité, par exemple un appareil LAN sans fil, un autre appareil BLUETOOTH ou un four à micro-ondes, éloignez l'appareil de ce système.
- Retirez tout obstacle se trouvant entre ce système et l'appareil BLUETOOTH ou éloignez ce système de l'obstacle.
- Repositionnez l'appareil BLUETOOTH connecté.
- Faites passer la fréquence LAN sans fil de tout routeur Wi-Fi ou ordinateur situé à proximité à la page 5 GHz.

- Augmentez le volume sur l'appareil BLUETOOTH connecté.

**Connexion du casque d'écoute ou de l'enceinte via BLUETOOTH****La connexion BLUETOOTH ne peut pas être effectuée.**

- Assurez-vous que le témoin BLUETOOTH de l'appareil s'allume (page 8).
- Assurez-vous que l'appareil BLUETOOTH à connecter est allumé et que la fonction BLUETOOTH est activée.
- Rapprochez ce système et l'appareil BLUETOOTH.
- Jumelez de nouveau ce système et l'appareil BLUETOOTH. Il pourrait d'abord être nécessaire d'annuler le jumelage avec ce système à l'aide de votre appareil BLUETOOTH.
- Il est possible que les informations de jumelage soient supprimées. Procédez de nouveau au jumelage (page 25).

**Impossible d'effectuer le jumelage.**

- Rapprochez ce système et l'appareil BLUETOOTH.
- Assurez-vous que le système ne reçoit aucune interférence provenant d'un appareil LAN sans fil, d'un autre appareil sans fil 2,4 GHz ou d'un four à micro-ondes. Si un appareil qui génère un rayonnement électromagnétique se trouve à proximité, éloignez l'appareil de ce système.

## **Vous ne pouvez pas utiliser la fonction NFC.**

- La fonction NFC ne fonctionne pas avec un casque d'écoute ou une enceinte compatible BLUETOOTH. Pour écouter le son à l'aide d'un casque d'écoute ou d'une enceinte compatible BLUETOOTH, consultez « Écoute du son du téléviseur ou de l'appareil raccordé à l'aide d'un casque d'écoute ou d'enceintes » (page 28).

## **Aucun son n'est émis depuis l'appareil BLUETOOTH connecté.**

- Assurez-vous que le témoin BLUETOOTH de l'appareil s'allume (page 26).
- Rapprochez ce système et l'appareil BLUETOOTH.
- Si un appareil qui génère un rayonnement électromagnétique se trouve à proximité, par exemple un appareil LAN sans fil, un autre appareil BLUETOOTH ou un four à micro-ondes, éloignez l'appareil de ce système.
- Retirez tout obstacle se trouvant entre ce système et l'appareil BLUETOOTH ou éloignez ce système de l'obstacle.
- Repositionnez l'appareil BLUETOOTH connecté.
- Faites passer la fréquence LAN sans fil de tout routeur Wi-Fi ou ordinateur situé à proximité à la plage 5 GHz.
- Augmentez le volume sur l'appareil BLUETOOTH connecté.
- Réglez [Qualité de la lecture sans fil] à [Connexion] (page 49).

## **Connexion LAN câblée**

### **Le système ne peut pas se connecter au réseau.**

- Vérifiez la connexion réseau (page 16) et les réglages réseau (page 50).

## **Connexion LAN sans fil**

### **Vous ne pouvez pas connecter votre ordinateur à Internet après avoir effectué la [Configuration Wi-Fi sécurisée™ (WPS)].**

- Les réglages sans fil du routeur peuvent changer automatiquement si vous utilisez la fonction Configuration Wi-Fi sécurisée avant de modifier les réglages du routeur. Dans ce cas, modifiez les réglages sans fil de votre ordinateur en conséquence.

### **Le système ne peut pas se connecter au réseau ou la connexion réseau est instable.**

- Assurez-vous que le routeur LAN sans fil est activé.
- Vérifiez la connexion réseau (page 17) et les réglages réseau (page 50).
- Selon l'environnement d'utilisation (y compris le matériau des murs), les conditions de réception des ondes radio ou les obstacles situés entre le système et le routeur LAN sans fil, la distance de communication possible peut être réduite. Rapprochez le système et le routeur LAN sans fil.
- Les appareils utilisant une bande de fréquences 2,4 GHz, par exemple un four à micro-ondes, un appareil BLUETOOTH ou un appareil numérique sans fil, peuvent interrompre la communication. Éloignez l'appareil de ces appareils ou éteignez-les.
- La connexion LAN sans fil peut être instable en fonction de l'environnement d'utilisation, notamment lors de l'utilisation de la fonction BLUETOOTH du système. Dans ce cas, modifiez l'environnement d'utilisation.
- La fonction LAN sans fil n'est pas disponible pendant l'utilisation de la fonction ambiophonique sans fil.

### **Le routeur sans fil souhaité n'est pas affiché dans la liste des réseaux sans fil.**

- Appuyez sur BACK pour revenir à l'écran précédent, puis réessayez [Configuration sans fil] (page 17). Si le routeur sans fil souhaité n'est toujours pas détecté, sélectionnez [Nouvelle inscription de connexion] dans la liste des réseaux, puis sélectionnez [Enregist. manuel] pour saisir manuellement un nom de réseau (SSID).

### **Caisson de graves**

#### **Aucun son n'est émis par le caisson de graves.**

- Le caisson de graves est conçu pour reproduire les sons graves. Lorsque la source d'entrée ne contient pas beaucoup de sons graves, comme c'est le cas avec la plupart des émissions de télévision, les sons graves peuvent être inaudibles.
- Appuyez sur la touche SW  $\triangleleft$  + de la télécommande pour augmenter le volume du caisson de graves (page 23).
- Réglez le mode nuit à [Non]. Pour plus de détails, consultez « Apprécier un son clair avec un volume faible pendant la nuit (NIGHT) » (page 22).

### **Fonction ambiophonique sans fil**

#### **Aucun son ou seulement un son très faible est émis par l'enceinte sans fil.**

- Selon le signal d'entrée, il pourrait être impossible d'obtenir un effet ambiophonique prononcé. Selon le programme ou le disque, les signaux audio des canaux ambiophoniques pourraient être émis à un niveau très faible.

- Lors de la lecture d'un contenu compatible avec la technologie de protection des droits d'auteur (HDCP, SCMS-T, etc.), il pourrait ne pas être émis par le système.
- Vérifiez la connexion des enceintes ambiophoniques dans [Réglages Wireless Surround] - [Vérification de Connexion d'Enceinte Ambiophonique].
- Réglez le niveau de volume des enceintes ambiophoniques dans [Réglages Wireless Surround] - [Réglage d'enceinte ambiophonique].

#### **Le son est décalé par rapport à l'image.**

- Lors de l'utilisation de la fonction ambiophonique sans fil, le son pourrait être décalé.

#### **Le système ne peut pas se connecter au réseau.**

- La fonction LAN sans fil n'est pas disponible pendant l'utilisation de la fonction ambiophonique sans fil. Établissez la connexion au réseau via un LAN câblé.

#### **Les enceintes sans fil ne peuvent pas se connecter au système.**

- Mettez à jour la version de logiciel du système et des enceintes sans fil à la version la plus récente.

### **Télécommande**

#### **La télécommande de ce système ne fonctionne pas.**

- Pointez la télécommande vers le capteur de télécommande sur l'appareil (page 8).
- Retirez tous les obstacles qui se trouvent entre la télécommande et le système.
- Remplacez les deux piles de la télécommande par de nouvelles piles, si elles sont faibles.

- Assurez-vous d'appuyer sur la bonne touche de la télécommande.

## Autres

### La fonction Contrôle pour HDMI ne fonctionne pas correctement.

- Vérifiez le raccordement avec le système (reportez-vous au Manuel de démarrage fourni).
- Activez la fonction Contrôle pour HDMI sur le téléviseur. Pour plus de détails, reportez-vous au manuel d'instructions du téléviseur.
- Attendez un instant, puis essayez de nouveau. Si vous débranchez le système, vous devrez attendre quelques instants avant d'effectuer des opérations. Attendez au moins 15 secondes, puis essayez de nouveau.
- Le type et le nombre d'appareils qui peuvent être contrôlés par la fonction Contrôle pour HDMI sont limités par la norme HDMI CEC comme suit :
  - Appareils d'enregistrement (enregistreur Blu-Ray Disc, enregistreur DVD, etc.) : jusqu'à 3 appareils
  - Appareils de lecture (lecteur Blu-ray Disc, lecteur DVD, etc.) : jusqu'à 3 appareils
  - Appareils de syntonisation : jusqu'à 4 appareils
  - Système audio (récepteur/casque d'écoute) : jusqu'à 1 appareil (utilisé par ce système)

### « PRTCT », « PUSH » et « POWER » clignotent successivement dans l'affichage du panneau avant.

- Appuyez sur  (alimentation) pour éteindre le système. Une fois le témoin éteint, déconnectez le cordon d'alimentation CA et assurez-vous que rien n'obstrue les ouvertures d'aération du système.

### « BT TX » apparaît dans l'affichage du panneau avant.

- Appuyez sur la touche RX/TX de la télécommande pour commuter [Mode Bluetooth] à [Récepteur]. « BT TX » apparaît si [Mode Bluetooth] est réglé à [Émetteur] (page 48). Lorsque vous appuyez sur la touche RX/TX de la télécommande, [Mode Bluetooth] est commuté à [Récepteur] et l'entrée sélectionnée apparaît dans l'affichage du panneau avant.

### Les capteurs du téléviseur ne fonctionnent pas correctement.

- L'appareil peut bloquer certains capteurs (comme le capteur de luminosité), le récepteur de télécommande de votre téléviseur ou l'émetteur de lunettes 3D (transmission infrarouge) d'un téléviseur 3D prenant en charge le système de lunettes 3D infrarouge ou la communication sans fil. Éloignez l'appareil du téléviseur à une distance suffisante pour permettre à ces composants de fonctionner correctement. Pour connaître les emplacements des capteurs et du récepteur de télécommande, reportez-vous au manuel d'instructions fourni avec le téléviseur.

### L'alimentation, l'entrée ou le volume du système fonctionnent incorrectement.

- Si des objets métalliques sont placés sur les touches, retirez-les.

### Les fonctions sans fil (LAN sans fil ou BLUETOOTH) sont instables.

- Ne placez pas d'objets métalliques autres qu'un téléviseur à proximité du système.

## De la musique avec laquelle vous n'êtes pas familier est soudainement audible.

- La musique d'échantillon préinstallée pourrait être en cours de lecture. Appuyez sur la touche INPUT de l'appareil pour arrêter la lecture.

## (alimentation) ne fonctionne pas.

- Le système pourrait être en mode de démonstration. Pour annuler le mode de démonstration, maintenez enfoncées les touches  (alimentation) et INPUT de l'appareil pendant plus de 5 secondes.

## Réinitialisation du système

Si le système ne fonctionne toujours pas correctement, réinitialisez-le en procédant comme suit.

- 1 Appuyez sur HOME.**  
Le menu d'accueil s'affiche sur l'écran du téléviseur.
- 2 Sélectionnez  [Config.] dans le menu d'accueil.**  
L'affichage de configuration apparaît sur l'écran du téléviseur.
- 3 Sélectionnez [Réinitialisation] - [Rétablir les réglages d'usine].**
- 4 Sélectionnez l'élément de menu que vous souhaitez réinitialiser.**
- 5 Sélectionnez [Démarrer].**

### Pour annuler la réinitialisation

Sélectionnez [Annuler] à l'étape 5.

# Caractéristiques techniques

### Section amplificateur

Modèles américains :

PUISSANCE DE SORTIE ET DISTORSION

HARMONIQUE TOTALE :

(FTC)

Avant G + Avant D :

Avec des charges de 4 ohms, les deux canaux étant alimentés, de 400 à 20 000 Hz; puissance efficace RMS minimale de 20 W par canal, avec une distorsion harmonique totale inférieure ou égale à 1 %, de 250 mW à la puissance de sortie nominale.

PUISSANCE DE SORTIE (référence)

Enceinte Avant G/Avant D : 35 W (par canal à 4 ohms, 1 kHz)

Caisson de graves : 100 W (à 5 ohms, 100 Hz)

Modèles canadiens :

PUISSANCE DE SORTIE (nominale)

Avant G + Avant D : 20 W + 20 W (à 4 ohms, 1 kHz, 1 % de DHT)

PUISSANCE DE SORTIE (référence)

Enceinte Avant G/Avant D : 35 W (par canal à 4 ohms, 1 kHz)

Caisson de graves : 100 W (à 5 ohms, 100 Hz)

Entrées

TV IN (OPTICAL)

Sorties

HDMI OUT (TV (ARC))

### Section HDMI

Connecteur

Type A (19 broches)

### Section USB

Port  (USB) :

Type A (Pour la connexion d'une mémoire USB, d'un lecteur de carte mémoire, d'un appareil photo numérique)

### Section LAN

Borne LAN(100)

Borne 100BASE-TX

### Section LAN sans fil

Système de communication

IEEE 802.11 a/b/g/n

Bande de fréquence

2,4 GHz, 5 GHz

### Section BLUETOOTH

Système de communication

Spécification BLUETOOTH version 4.1

Sortie

Spécification BLUETOOTH pour classe de puissance 1

Portée de communication maximale

En ligne directe, environ 30 m<sup>1)</sup>

Nombre maximum d'appareils pouvant être enregistrés

9 appareils

Bande de fréquence

Bande 2,4 GHz (2,4 GHz - 2,4835 GHz)

Méthode de modulation

FHSS (Freq Hopping Spread Spectrum)

Profils BLUETOOTH compatibles<sup>2)</sup>

A2DP 1.2 (Advanced Audio Distribution Profile)

AVRCP 1.5 (Audio Video Remote Control Profile)

Codecs pris en charge<sup>3)</sup>

SBC<sup>4)</sup>, AAC<sup>5)</sup>, LDAC

Plage de transmission (A2DP)

20 Hz - 40 000 Hz (Fréquence d'échantillonnage LDAC 96 kHz avec transmission 990 kbit/s)

20 Hz - 20 000 Hz (Fréquence d'échantillonnage 44,1 kHz)

- 1) La plage réelle varie en fonction de facteurs tels que la présence d'obstacles entre les appareils, les champs magnétiques autour des fours à micro-ondes, l'électricité statique, l'utilisation d'un téléphone sans fil, la sensibilité de réception, le système d'exploitation, les applications logicielles, etc.
- 2) Les profils BLUETOOTH standard indiquent la fonction des communications BLUETOOTH entre les appareils.
- 3) Codec : Format de conversion et compression du signal audio
- 4) Abréviation pour codec de sous-bande
- 5) Abréviation pour codage audio avancé

## Section enceinte Avant G/Avant D

Système d'enceinte

Système d'enceinte 2 voies,  
suspension acoustique

Haut-parleur

Type conique de 40 mm (1 5/8 po) ×  
100 mm (4 po)

Type à dôme équilibré de 20 mm  
(13/16 po)

## Section caisson de graves

Système d'enceinte

Système de caisson de graves, Bass  
Reflex

Haut-parleur

Type conique de 120 mm (4 3/4 po)

## Généralités

Alimentation

120 V CA, 60 Hz

Consommation d'énergie

En marche : 40 W

Mode de veille : 0,5 W ou moins (Pour  
plus de détails sur le réglage,  
consultez la page 40)

[Démarrage Rapide/Attente Réseau]  
est réglé sur [Non] (réglage par  
défaut) : 3 W

[Démarrage Rapide/Attente Réseau]  
est réglé sur [Marche] (tous les ports  
de réseau câblé raccordés, tous les  
ports de réseau sans fil activés) : 7 W

Dimensions (environ) (l/h/p)

720 mm × 80 mm × 325 mm

(28 3/8 po × 3 1/4 po × 12 7/8 po)  
(excluant la partie saillante)

Poids (environ)

8,5 kg (18 lb 11 7/8 oz)

## Modèles d'iPod/iPhone compatibles

Les modèles d'iPod/iPhone compatibles  
sont les suivants. Mettez à jour votre iPod/  
iPhone avec le logiciel le plus récent avant  
de l'utiliser avec le système.

La technologie BLUETOOTH fonctionne  
avec :

iPhone 6s Plus/iPhone 6s/iPhone 6 Plus/  
iPhone 6/iPhone 5s/iPhone 5c/iPhone 5/  
iPhone 4s/iPhone 4

iPod touch (6e génération)/iPod touch  
(5e génération)

La conception et les caractéristiques  
techniques sont susceptibles d'être  
modifiées sans préavis.

## Types de fichiers compatibles

### Musique

Codec	Extension
MP3 (MPEG-1 Audio Layer III) <sup>1)</sup>	.mp3
AAC/HE-AAC <sup>1),2)</sup>	.m4a, .aac <sup>3)</sup> , .mp4, .3gp
WMA9 Standard <sup>2)</sup>	.wma
WMA10 Pro <sup>7)</sup>	.wma
LPCM <sup>1)</sup>	.wav
FLAC <sup>2)</sup>	.flac, .fla
Dolby Digital <sup>1),3)</sup>	.ac3
DSF <sup>2)</sup>	.dsf
DSDIFF <sup>2),4)</sup>	.dff
AIFF <sup>2)</sup>	.aiff, .aif
ALAC <sup>2)</sup>	.m4a
Vorbis	.ogg
Monkey's Audio	.ape

### Photo

Format	Extension
JPEG	.jpeg, .jpg, .jpe
PNG <sup>5)</sup>	.png
GIF <sup>5)</sup>	.gif
BMP <sup>3),6)</sup>	.bmp

- 1) Le système peut lire des fichiers « .mka ». Ces fichiers ne peuvent pas être lus sur un serveur réseau domestique.
- 2) Le système pourrait ne pas lire ce format de fichier sur un serveur réseau domestique.
- 3) Le système ne lit pas ce format de fichier sur un serveur réseau domestique.
- 4) Le système ne lit pas les fichiers encodés avec la technologie DST.
- 5) Le système ne lit pas les fichiers PNG ou GIF animés.
- 6) Le système ne lit pas les fichiers BMP 16 bits.

- 7) Le système ne lit pas les fichiers encodés de type Lossless.

#### **Remarques**

- Selon le format de fichier, le codage de fichier, les conditions d'enregistrement ou l'état du serveur réseau domestique, il se peut que certains fichiers soient illisibles.
- Il se peut que certains fichiers modifiés à l'aide d'un ordinateur soient illisibles.
- Il est possible que l'avance ou le retour rapide ne soit pas disponible avec certains fichiers.
- Le système ne lit pas les fichiers encodés tels que DRM.
- Le système reconnaît uniquement les fichiers ou dossiers suivants des périphériques USB :
  - les dossiers jusqu'au 9e niveau (y compris le dossier racine)
  - jusqu'à 500 fichiers/dossiers d'un même niveau
- Le système reconnaît les fichiers ou dossiers suivants sur le serveur réseau domestique :
  - les dossiers jusqu'au 19e niveau
  - jusqu'à 999 fichiers/dossiers d'un même niveau
- Il est possible que certains périphériques USB ne fonctionnent pas avec ce système.
- Le système reconnaît les périphériques MSC (Mass Storage Class) (notamment à mémoire flash et HDD), les périphériques SICD (Still Image Capture Device), ainsi que les claviers 101 touches.



## Formats audio d'entrée pris en charge

Ce système prend en charge les formats audio suivants.

Format	Fonction
	« TV » (DIGITAL IN)
LPCM 2ch	○
LPCM 5.1ch	-
LPCM 7.1ch	-
Dolby Digital	○
Dolby TrueHD, Dolby Digital Plus	-
DSD	-

○ : Format pris en charge.

- : Format non pris en charge.

## À propos de la communication BLUETOOTH

- Les appareils BLUETOOTH doivent être utilisés dans un rayon d'environ 10 mètres (33 pieds) (distance sans obstacle) l'un de l'autre. La plage de communication effective peut être réduite dans les cas suivants.
  - Si une personne, un objet métallique, un mur ou autre obstacle est présent entre les appareils connectés via BLUETOOTH
  - Dans des endroits où un appareil LAN sans fil est installé
  - Autour de fours à micro-ondes en cours d'utilisation
  - Dans des endroits où d'autres ondes électromagnétiques sont présentes
- Les appareils BLUETOOTH et LAN sans fil (IEEE 802.11 b/g/n) utilisent la même bande de fréquence (2,4 GHz). Lorsque vous utilisez votre appareil BLUETOOTH à proximité d'un appareil muni d'une fonctionnalité LAN sans fil, des interférences électromagnétiques peuvent survenir. Cela risque de provoquer des taux de transfert de données inférieurs, du bruit ou une impossibilité de se connecter. Si cela se produit, essayez les solutions suivantes :
  - Utilisez ce système à une distance minimum de 10 mètres (33 pieds) de l'appareil LAN sans fil.
  - Éteignez l'appareil LAN sans fil lorsque vous utilisez votre appareil BLUETOOTH dans un rayon de 10 mètres (33 pieds).
  - Installez ce système et l'appareil BLUETOOTH aussi près que possible l'un de l'autre.
- Les ondes radio émises par ce système peuvent interférer avec le fonctionnement de certains appareils médicaux. Comme ces interférences peuvent provoquer un problème de fonctionnement, éteignez toujours ce système et l'appareil BLUETOOTH dans les endroits suivants :
  - Dans les hôpitaux, les trains, les avions, les stations-service et tous les endroits où pourraient se trouver des gaz inflammables
  - À proximité de portes automatiques ou d'avertisseurs d'incendie
- Ce système prend en charge des fonctions de sécurité conformes à la spécification BLUETOOTH afin de garantir une connexion sécurisée lors de la communication à l'aide de la technologie BLUETOOTH. Toutefois, comme cette sécurité peut s'avérer insuffisante selon le réglage et d'autres facteurs, faites toujours attention lorsque vous communiquez à l'aide de la technologie BLUETOOTH.
- Sony ne peut pas être tenu responsable de tout dommage ou toute perte résultant de fuites d'informations lors de la communication à l'aide de la technologie BLUETOOTH.
- La communication BLUETOOTH n'est pas forcément garantie avec tous les appareils BLUETOOTH ayant le même profil que ce système.
- Les appareils BLUETOOTH connectés à ce système doivent être conformes à la spécification BLUETOOTH prescrite par Bluetooth SIG, Inc. et être certifiés conformes. Toutefois, même dans le cas d'un appareil conforme à la spécification BLUETOOTH, il est possible que certaines caractéristiques ou spécifications de l'appareil BLUETOOTH rendent la connexion impossible ou entraînent des méthodes de contrôle, un affichage ou un fonctionnement différents.
- Du bruit peut survenir ou le son peut être interrompu en fonction de l'appareil BLUETOOTH connecté à ce système, de l'environnement de communication ou des conditions environnantes.

Si vous avez des questions ou si vous rencontrez des problèmes avec votre système, veuillez consulter votre détaillant Sony le plus proche.

## CONTRAT DE LICENCE D'UTILISATEUR FINAL

### IMPORTANT :

VEUILLEZ LIRE ATTENTIVEMENT LE PRÉSENT CONTRAT DE LICENCE D'UTILISATEUR FINAL (« CLUF ») AVANT D'UTILISER LE LOGICIEL. EN UTILISANT LE LOGICIEL, VOUS ACCEPTEZ LES CONDITIONS DU PRÉSENT CLUF. VOUS NE POUVEZ PAS UTILISER LE LOGICIEL SI VOUS N'ACCEPTEZ PAS LES CONDITIONS DU PRÉSENT CLUF.

Le présent CLUF est un contrat conclu entre vous et Sony Corporation (ci-après « SONY »). Le présent CLUF régit vos droits et obligations eu égard au logiciel SONY de SONY et/ou de ses concédants de licence tiers (y compris les sociétés affiliées de SONY) ainsi que leurs sociétés affiliées respectives (ci-après collectivement dénommés les « FOURNISSEURS TIERS »), ainsi qu'eu égard à toute mise à jour/mise à niveau fournie par SONY, à toute documentation imprimée, en ligne ou électronique relative à ce logiciel et à tous fichiers de données créés du fait de l'utilisation de ce logiciel (ci-après collectivement dénommés le « LOGICIEL »).

Nonobstant ce qui précède, tout logiciel compris dans le LOGICIEL auquel est associé un contrat de licence d'utilisateur final distinct (y compris, notamment, une Licence publique générale GNU ou une Licence publique générale limitée ou pour les bibliothèques) sera couvert par les dispositions du contrat de licence d'utilisateur final distinct qui s'appliqueront en lieu et place des dispositions du présent CLUF dans la mesure précisée par ledit contrat de

licence d'utilisateur final distinct (ci-après le « LOGICIEL EXCLUS »).

## **LICENCE D'UTILISATION DU LOGICIEL**

Le LOGICIEL est concédé sous licence, il n'est pas vendu. Le LOGICIEL est protégé par les lois relatives aux droits d'auteur et autres droits de propriété intellectuelle.

## **DROITS D'AUTEUR**

Tous les droits et titres afférents au LOGICIEL et sur celui-ci (y compris, notamment, toute image, toute photographie, toute animation, toute vidéo, tout fichier audio, toute musique, tout texte et tout applet intégrés au LOGICIEL) sont détenus par SONY ou l'un ou plusieurs des FOURNISSEURS TIERS.

## **OCTROI DE LICENCE**

SONY vous concède une licence limitée d'utilisation du LOGICIEL exclusivement avec votre appareil compatible (ci-après l'« APPAREIL ») et uniquement à des fins personnelles non commerciales. SONY et les FOURNISSEURS TIERS se réservent expressément l'ensemble des droits, titres et intérêts (y compris, notamment, l'ensemble des droits de propriété intellectuelle) afférents et se rapportant au LOGICIEL, qui ne vous sont pas spécifiquement octroyés aux termes du présent CLUF.

## **OBLIGATIONS ET LIMITES**

Vous ne pouvez pas copier, publier, adapter, redistribuer, tenter de déterminer le code source, modifier, faire de l'ingénierie inverse sur, décompiler ou désassembler tout ou partie du LOGICIEL, ni créer d'œuvres dérivées du LOGICIEL, sauf si de telles œuvres dérivées sont volontairement facilitées par le LOGICIEL. Vous ne pouvez pas modifier ni falsifier la

fonctionnalité de gestion des droits numériques du LOGICIEL. Vous ne pouvez pas contourner, modifier, empêcher ou circonvenir l'une quelque des fonctions ou protections du LOGICIEL ou de tout mécanisme fonctionnellement lié au LOGICIEL. Vous ne pouvez pas séparer un composant spécifique du LOGICIEL afin de l'utiliser sur plus d'un APPAREIL sans l'autorisation expresse de SONY à cet effet. Vous ne pouvez pas supprimer, altérer, recouvrir ou détériorer les marques ou mentions apposées sur le LOGICIEL. Vous ne pouvez pas partager, distribuer, louer, donner en location, concéder en sous-licence, céder, transférer ni vendre le LOGICIEL. Les logiciels, services de réseau ou autres produits, autres que le LOGICIEL, indispensables à l'exécution du LOGICIEL, peuvent être interrompus ou arrêtés à la discrétion des fournisseurs (fournisseurs de logiciels, prestataires de services ou SONY). SONY et ces fournisseurs ne garantissent pas que le LOGICIEL, les services de réseau, les contenus ou les autres produits resteront disponibles ou fonctionneront sans interruption ni modification.

## **UTILISATION DU LOGICIEL AVEC DES ÉLÉMENTS PROTÉGÉS PAR LE DROIT D'AUTEUR**

Il est possible que vous puissiez utiliser le LOGICIEL pour visualiser, stocker, traiter et/ou utiliser le contenu créé par vous-même ou par des tiers. Ce contenu peut être protégé par le droit d'auteur, les lois portant sur d'autres droits de propriété intellectuelle et/ou des accords y afférents. Vous acceptez d'utiliser le LOGICIEL uniquement conformément à tous lesdits lois et accords s'appliquant à ce contenu. Vous reconnaissez et acceptez que SONY puisse prendre des mesures appropriées pour protéger les droits

d'auteur relatifs au contenu stocké, traité ou utilisé par le LOGICIEL. Ces mesures comprennent, sans toutefois s'y limiter, le décompte de la fréquence de vos sauvegardes et restaurations par certaines fonctionnalités du LOGICIEL, le refus de votre demande de permission de restauration de données et la résiliation du présent CLUF en cas d'utilisation illégitime de votre part du LOGICIEL.

## **SERVICE DE CONTENU**

VEUILLEZ ÉGALEMENT NOTER QUE LE LOGICIEL PEUT ÊTRE CONÇU POUR ÊTRE UTILISÉ AVEC LE CONTENU DISPONIBLE PAR LE BIAIS D'UN OU DE PLUSIEURS SERVICES DE CONTENU (CI-APRÈS LE « SERVICE DE CONTENU »).

L'UTILISATION DU SERVICE ET DE CE CONTENU EST SOUMISE AUX CONDITIONS DE SERVICE DE CE SERVICE DE CONTENU. SI VOUS REFUSEZ CES CONDITIONS, VOTRE UTILISATION DU LOGICIEL SERA LIMITÉE. Vous reconnaissez et acceptez que certains contenus et certains services disponibles par l'intermédiaire du LOGICIEL puissent être fournis par des tiers sur lesquels SONY n'exerce aucun contrôle. L'UTILISATION DU SERVICE DE CONTENU NÉCESSITE UNE CONNEXION INTERNET. LE SERVICE DE CONTENU PEUT ÊTRE INTERROMPU À TOUT MOMENT.

## **CONNECTIVITÉ INTERNET ET SERVICES DE TIERS**

Vous reconnaissez et acceptez que l'accès à certaines fonctionnalités du LOGICIEL puisse nécessiter une connexion internet dont vous êtes exclusivement responsable. Par ailleurs, vous êtes exclusivement responsable du paiement des frais de tiers afférents à votre connexion internet, y compris, notamment, les frais des fournisseurs d'accès ou d'utilisation du réseau.

L'exploitation du LOGICIEL peut être limitée ou restreinte en fonction des capacités, de la bande passante ou des limites techniques de votre connexion et de votre service internet. La fourniture, la qualité et la sécurité de cette connectivité internet relèvent de la responsabilité exclusive du tiers fournissant le service.

## **RÉGLEMENTATIONS RELATIVES AUX EXPORTATIONS ET AUTRES**

Vous acceptez de respecter toutes les restrictions et réglementations relatives aux exportations et réexportations en vigueur dans la zone ou le pays où vous résidez, et de ne pas transférer ou autoriser le transfert du LOGICIEL vers un pays interdit ou d'une autre manière contrevenant auxdites restrictions ou réglementations.

## **ACTIVITÉS À HAUT RISQUE**

Le LOGICIEL ne possède pas de tolérance aux pannes et n'est pas conçu, fabriqué pour ou destiné à être utilisé ou revendu comme un équipement de contrôle en ligne dans des environnements dangereux nécessitant des performances sans failles, comme l'exploitation d'installations nucléaires, la navigation ou les systèmes de communication aériens, le contrôle du trafic aérien, les appareils de maintien des fonctions vitales ou les systèmes d'armes, pour lesquels toute panne du LOGICIEL pourrait conduire à des décès, à des lésions corporelles ou à d'importants préjudices physiques ou environnementaux (ci-après les « ACTIVITÉS À HAUT RISQUE »). SONY, chacun des FOURNISSEURS TIERS et chacune de leurs sociétés affiliées respectives déclinent toutes garanties, obligations ou conditions d'adéquation aux ACTIVITÉS À HAUT RISQUE, qu'elles soient explicites ou implicites.

## **EXCLUSION DE GARANTIE SUR LE LOGICIEL**

Vous reconnaissez et acceptez que vous utilisez le LOGICIEL à vos propres risques et que vous êtes responsable de l'utilisation du LOGICIEL. Le LOGICIEL est fourni « EN L'ÉTAT », sans garantie, ni obligation ou condition d'aucune sorte.

SONY ET CHACUN DES FOURNISSEURS TIERS (aux fins de la présente Section, SONY et chacun des FOURNISSEURS TIERS sont collectivement dénommés « SONY ») DÉCLINENT EXPRESSÉMENT L'ENSEMBLE DES GARANTIES, OBLIGATIONS OU CONDITIONS, EXPLICITES OU IMPLICITES, Y COMPRIS, NOTAMMENT, LES GARANTIES IMPLICITES DE QUALITÉ MARCHANDE, D'ABSENCE DE CONTREFAÇON ET D'ADÉQUATION À UN USAGE PARTICULIER. SONY NE GARANTIT PAS ET NE POSE AUCUNE CONDITION NI NE FAIT AUCUNE DÉCLARATION (A) QUANT AU FAIT QUE LES FONCTIONS CONTENUES DANS LE LOGICIEL RÉPONDRONT À VOS EXIGENCES OU QU'ELLES SERONT MISES À JOUR ; (B) QUANT AU FAIT QUE LE FONCTIONNEMENT DU LOGICIEL SERA CORRECT OU EXEMPT D'ERREURS NI QUE TOUTS LES DÉFAUTS SERONT CORRIGÉS ; (C) QUANT AU FAIT QUE LE LOGICIEL N'ENDOMMAGERA PAS UN AUTRE LOGICIEL, UN ÉLÉMENT OU DES DONNÉES ; (D) QUANT AU FAIT QUE TOUT LOGICIEL, TOUT SERVICE DE RÉSEAU (Y COMPRIS INTERNET) OU DES PRODUITS (AUTRES QUE LE LOGICIEL) INDISPENSABLES AU FONCTIONNEMENT DU LOGICIEL DEMEURERONT DISPONIBLES, NE SERONT PAS INTERROMPUS OU MODIFIÉS ; ET (E) EU ÉGARD À L'UTILISATION OU AUX RÉSULTATS DE L'UTILISATION DU LOGICIEL, QUANT À SON EXACTITUDE, PRÉCISION, FIABILITÉ OU AUTRE.

AUCUNE INFORMATION NI CONSEIL DONNÉ PAR ORAL OU PAR ÉCRIT PAR SONY OU UN REPRÉSENTANT AUTORISÉ DE SONY NE CRÉE DE GARANTIE, D'OBLIGATION OU DE CONDITION NI N'ACCROIT D'UNE QUELCONQUE FAÇON LA PORTÉE DE LA PRÉSENTE GARANTIE. SI LE LOGICIEL S'AVÈRE DÉFECTUEUX, VOUS ASSUMEREZ L'INTÉGRALITÉ DU COÛT DE TOUS LES SERVICES, RÉPARATIONS OU CORRECTIONS NÉCESSAIRES. CERTAINS PAYS NE PERMETTENT PAS L'EXCLUSION DES GARANTIES IMPLICITES, DE SORTE QUE CES EXCLUSIONS PEUVENT NE PAS S'APPLIQUER À VOUS.

## **LIMITATION DE LA RESPONSABILITÉ**

SONY ET CHACUN DES FOURNISSEURS TIERS (aux fins de la présente Section, SONY et chacun des FOURNISSEURS TIERS sont collectivement désignés « SONY ») N'ASSUMENT AUCUNE RESPONSABILITÉ POUR LES DOMMAGES ACCESSOIRES OU INDIRECTS LIÉS À LA VIOLATION DE TOUTE GARANTIE EXPLICITE OU IMPLICITE, TOUT MANQUEMENT CONTRACTUEL, TOUTE NÉGLIGENCE, TOUTE RESPONSABILITÉ SANS FAUTE OU AU TITRE DE TOUTE AUTRE THÉORIE JURIDIQUE RELATIVE AU LOGICIEL, Y COMPRIS, NOTAMMENT, LES DOMMAGES DÉCOULANT DE LA PERTE DE PROFITS, DE LA PERTE DE REVENUS, DE LA PERTE DE DONNÉES, DE LA PERTE D'UTILISATION DU LOGICIEL OU DE TOUT ÉLÉMENT ASSOCIÉ, DE TOUT TEMPS D'ARRÊT ET TEMPS DE L'UTILISATEUR, MÊME EN CAS DE CONNAISSANCE PRÉALABLE DE LA POSSIBILITÉ D'UN TEL DOMMAGE. DANS TOUTS LES CAS, LA RESPONSABILITÉ GLOBALE DE CHACUN ET DE TOUS AUX TERMES DE TOUTE DISPOSITION DU PRÉSENT CLUF SE LIMITERA AU MONTANT EFFECTIVEMENT PAYÉ POUR LE PRODUIT. CERTAINS PAYS NE

PERMETTENT PAS L'EXCLUSION OU LA LIMITATION DES DOMMAGES ACCESSOIRES OU INDIRECTS, DE SORTE QUE CES EXCLUSIONS OU LIMITATIONS PEUVENT NE PAS S'APPLIQUER À VOUS.

## **FONCTIONNALITÉ DE MISE À JOUR AUTOMATIQUE**

En tant que de besoin, SONY ou les FOURNISSEURS TIERS peuvent automatiquement mettre à jour ou autrement modifier le LOGICIEL, y compris, notamment, aux fins de l'amélioration des fonctionnalités de sécurité, de la correction d'erreurs et de l'amélioration de ses fonctions, lorsque vous interagissez avec les serveurs de SONY ou de tiers ou autrement. Ces mises à jour ou modifications peuvent supprimer ou changer la nature des fonctionnalités ou d'autres aspects du LOGICIEL, y compris, notamment, des fonctionnalités sur lesquelles vous comptez éventuellement. Vous reconnaissez et acceptez que ces activités puissent être réalisées à l'entière discrétion de SONY et que SONY puisse conditionner la poursuite de l'utilisation du LOGICIEL à l'installation ou l'acceptation complète par vous de telles mises à jour ou modifications. Toute mise à jour/modification sera réputée faire partie du LOGICIEL et s'y intégrer aux fins du présent CLUF. En acceptant le présent CLUF, vous acceptez ces mises à jour/modifications.

## **INTÉGRALITÉ DU CONTRAT, RENONCIATION, DIVISIBILITÉ**

Le présent CLUF et les politiques en matière de respect de la vie privée de SONY, chacune dans leur version amendée et modifiée périodiquement, constituent l'intégralité de l'accord intervenu entre vous et SONY relativement au LOGICIEL. Le fait que SONY n'exerce pas ou ne fasse pas

valoir un droit ou une disposition du présent CLUF ne constitue pas une renonciation à ce droit ou à cette disposition. Si une clause du présent CLUF est déclarée non valable, illégale ou inapplicable, cette disposition sera appliquée dans toute la mesure permise afin de préserver l'intention du présent CLUF et ses autres clauses demeureront pleinement en vigueur et continueront à produire pleinement leurs effets.

## **DROIT APPLICABLE ET JURIDICTION COMPÉTENTE**

La Convention des Nations Unies sur les contrats de vente internationale de marchandises ne s'applique pas au présent CLUF. Le présent CLUF est régi par le droit japonais, exception faite des dispositions en matière de conflits de lois. Tout litige découlant du présent CLUF est soumis à la compétence exclusive du tribunal de district de Tokyo, au Japon, et les parties aux présentes acceptent la compétence de ce tribunal.

## **MOYENS DE RÉPARATION ALTERNATIFS**

Nonobstant toute disposition contraire du présent CLUF, vous reconnaissez et acceptez que toute violation ou tout non-respect du présent CLUF de votre fait cause un préjudice irréparable à SONY, pour lequel un dédommagement financier serait inadéquat, et vous acceptez que SONY obtienne toute injonction ou toute mesure de réparation alternative que SONY juge nécessaire ou appropriée dans ces circonstances. SONY peut également exercer tout recours juridique ou technique pour prévenir la violation du présent CLUF et/ou pour le mettre en œuvre, y compris, notamment, la résiliation immédiate de votre utilisation du LOGICIEL si SONY estime, à son entière discrétion, que vous

contrevenez ou entendez contrevenir au présent CLUF. Ces recours viennent s'ajouter aux éventuels autres recours dont SONY peut disposer en vertu de la loi, des moyens de réparation alternatifs ou aux termes d'un contrat.

## **RÉSILIATION**

Sans préjudice d'aucun de ses autres droits, SONY peut résilier le présent CLUF si vous contrevenez à l'une quelconque de ses dispositions. En tel cas de résiliation, vous devez cesser toute utilisation du LOGICIEL et détruire toute éventuelle copie de celui-ci.

## **MODIFICATION**

SONY SE RÉSERVE LE DROIT DE MODIFIER TOUTE DISPOSITION DU PRÉSENT CLUF À SON ENTIÈRE DISCRÉTION EN PUBLIANT UNE NOTICE D'INFORMATION SUR UN SITE INTERNET DÉSIGNÉ PAR SONY, PAR UNE NOTIFICATION ÉLECTRONIQUE ENVOYÉE À L'ADRESSE FOURNIE PAR VOS SOINS, SUR REMISE D'UNE NOTICE D'INFORMATION DANS LE CADRE DE LA PROCÉDURE VOUS PERMETTANT D'OBTENIR DES MISES À NIVEAU/MISES À JOUR OU PAR TOUS AUTRES MOYENS JURIDIQUEMENT RECONNUS. Si vous refusez la modification, vous devrez contacter SONY dans les meilleurs délais afin de recueillir ses instructions. Toute poursuite de l'utilisation du LOGICIEL par vos soins après la date d'entrée en vigueur d'une telle notice d'information avis sera réputée valoir acceptation de votre part d'être lié par cette modification.

## **TIERS BÉNÉFICIAIRES**

Chaque FOURNISSEUR TIERS est expressément désigné un tiers bénéficiaire du présent CLUF et a le droit de faire appliquer toute disposition de celui-ci pour ce qui concerne son LOGICIEL.

Si vous avez des questions concernant le présent CLUF, vous pouvez contacter SONY par écrit à l'adresse correspondant à chaque zone ou pays.

Droits d'auteur © 2014 Sony Corporation.



## Précautions

### Sécurité

- Si un objet ou du liquide venait à pénétrer à l'intérieur du système, débranchez le système et faites-le vérifier par une personne qualifiée avant de le remettre en marche.
- Ne montez pas sur l'appareil, car cela pourrait entraîner une chute et des blessures ou endommager le système.

### Sources d'alimentation

- Avant de mettre en marche le système, vérifiez que la tension de fonctionnement est identique à celle de votre source d'alimentation locale. La tension de fonctionnement est indiquée sur la plaque signalétique située à l'arrière de l'appareil.
- Déconnectez le système de la prise murale si vous prévoyez de ne pas l'utiliser pendant une période prolongée. Pour déconnecter le cordon d'alimentation CA, saisissez la fiche; ne tirez jamais sur le cordon.
- Pour des raisons de sécurité, l'une des broches de la fiche est plus large que l'autre et s'insère dans la prise murale dans un seul sens. Si vous ne parvenez pas à insérer la fiche complètement dans la prise, contactez votre détaillant.
- Le cordon d'alimentation CA ne doit être remplacé que dans un centre de service agréé.

### Accumulation de chaleur

Si le système produit de la chaleur pendant le fonctionnement, il ne s'agit pas d'un problème de fonctionnement. En cas d'utilisation continue de ce système à un volume élevé, la température du système augmente considérablement au niveau des parties arrière et inférieure. Pour éviter de vous brûler, ne touchez pas le système.

## Installation

- Le système est compatible avec les téléviseurs avec une taille de support de 718 mm × 290 mm (28 3/8 po × 11 1/2 po) ou moins et un poids de 40 kg (88 lb 2 7/8 oz) ou moins.
- Laissez le devant du système dégagé.
- Ne placez pas le système sur un appareil générant de la chaleur.
- Installez le système dans un endroit suffisamment ventilé pour éviter l'accumulation de chaleur et prolonger la durée de vie de votre système.
- N'installez pas le système à proximité de sources de chaleur ou dans un endroit exposé à la lumière directe du soleil, à une poussière excessive ou à des chocs mécaniques.
- Ne placez aucun objet à l'arrière de l'appareil qui pourrait bloquer les ouvertures d'aération et causer des problèmes de fonctionnement.
- Ne placez pas d'objets métalliques autres qu'un téléviseur à proximité du système. Les fonctions sans fil peuvent être instables.
- Si le système est utilisé conjointement avec un téléviseur, un magnétoscope ou un magnétophone, des parasites peuvent se produire et la qualité de l'image peut être réduite. En pareil cas, éloignez le système du téléviseur, du magnétoscope ou du magnétophone.
- Faites attention lorsque vous placez le système sur une surface spécialement traitée (cirée, huilée, polie, etc.), car des taches ou une décoloration de la surface peuvent apparaître.
- Évitez de vous blesser sur les coins du système.
- Installez le système de manière à ne pas endommager l'enceinte située dans le bas de ce système.
- Les enceintes de ce système ne sont pas munies d'un blindage magnétique. Ne placez pas de cartes magnétiques ou un téléviseur à tube cathodique sur le système ou à proximité de celui-ci.

## Remarques sur le verre

- Ne placez aucun objet chaud sur le plateau en verre, par exemple une casserole ou une poêle chaude. Le plateau en verre pourrait se briser, causer des blessures ou provoquer des dommages à ce système.
- Ne soumettez jamais le plateau en verre à un impact fort. Le plateau en verre de ce système est fabriqué en verre trempé; toutefois, il n'est pas possible de garantir qu'il ne peut être brisé. Respectez les consignes suivantes pour éviter de briser le verre :
  - Ne soumettez jamais le plateau en verre à un impact fort en le heurtant ou en échappant un objet pointu.
  - Ne rayez ou ne heurtez pas le verre avec un objet pointu.
  - Ne heurtez pas le rebord du verre lors de l'installation dans une étagère de rangement.
- Si le verre devait se briser, ne le touchez pas à mains nues. Il pourrait causer des coupures.
- Ne placez aucun objet sur ce système dont le poids est supérieur à 40 kg (88 lb 2 7/8 oz). De tels objets pourraient endommager le plateau en verre ou ce système.
- Le verre trempé est plus résistant que le verre normal, mais il éclatera s'il est brisé.
- Le verre trempé peut éclater spontanément dans certains cas extrêmement rares.  
Le plateau de ce système est fabriqué en verre trempé, toutefois, il n'est pas possible de garantir qu'il ne peut être brisé.

## Fonctionnement

Avant de raccorder d'autres appareils, assurez-vous d'éteindre et de débrancher le système.

## Nettoyage

Nettoyez le système avec un chiffon doux et sec. N'utilisez pas de tampons abrasifs, de poudre à récurer ou de solvants tels que de l'alcool ou du benzène.

Si vous avez des questions ou si vous rencontrez un problème avec votre système, veuillez consulter votre détaillant Sony le plus proche.

## Clause de non-responsabilité relative aux services offerts par des tiers

Les services offerts par des tiers pourraient être modifiés, suspendus ou annulés sans préavis. Sony n'assume aucune responsabilité dans ces types de situations.

## Remarques sur la mise à jour

Ce système vous permet de mettre à jour le logiciel automatiquement lorsqu'il est connecté à Internet via un réseau câblé ou sans fil.

Vous pouvez ajouter de nouvelles fonctions et apprécier une utilisation plus conviviale et sécuritaire en mettant à jour le système.

Si vous ne souhaitez pas mettre à jour le logiciel automatiquement, vous pouvez désactiver la fonction en utilisant l'application SongPal installée sur votre téléphone intelligent ou tablette.

Toutefois, le système pourrait mettre à jour le logiciel automatiquement pour des raisons de sécurité, par exemple, même si vous désactivez cette fonction. Vous pouvez également mettre à jour le logiciel en utilisant le menu des réglages lorsque cette fonction est désactivée. Reportez-vous à « Utilisation de l'écran de configuration » (page 45) pour plus de détails.

Il pourrait être impossible d'utiliser le système pendant la mise à jour du logiciel.

## Droits d'auteur et marques de commerce

Ce système intègre la technologie Dolby\* Digital.

\* Fabriqué sous licence de Dolby Laboratories.  
Dolby et le symbole double-D sont des marques commerciales de Dolby Laboratories.

Le terme et les logos BLUETOOTH® sont des marques déposées appartenant à Bluetooth SIG, Inc. et tout usage de ces marques par Sony Corporation s'inscrit dans le cadre d'une licence. Les autres marques commerciales et noms de marques appartiennent à leurs propriétaires respectifs.

Ce système intègre la technologie High-Definition Multimedia Interface (HDMI™). Les termes HDMI et HDMI High-Definition Multimedia Interface, et le logo HDMI sont des marques commerciales ou des marques déposées de HDMI Licensing LLC aux États-Unis et dans d'autres pays.

N Mark est une marque commerciale ou une marque déposée de NFC Forum, Inc. aux États-Unis et dans d'autres pays.

Android et Google Play sont des marques commerciales de Google Inc.

Google Cast et l'insigne Google Cast sont des marques commerciales de Google Inc.

« Xperia » est une marque commerciale de Sony Mobile Communications AB.

Apple, le logo Apple, iPhone, iPod, iPod touch et Retina sont des marques commerciales d'Apple Inc., déposées aux États-Unis et dans d'autres pays. App Store est une marque de service d'Apple Inc.

« Made for iPod » et « Made for iPhone » signifient qu'un accessoire électronique a été conçu pour se connecter spécifiquement à un iPod ou un iPhone, respectivement, et que le développeur certifie qu'il répond aux normes de performance d'Apple. Apple n'est pas responsable du fonctionnement de cet appareil ou de sa conformité avec les normes de sécurité et de réglementation. Notez que l'utilisation de cet accessoire avec un iPod ou un iPhone peut affecter les performances sans fil.

Le logo « BRAVIA » est une marque commerciale de Sony Corporation.

« ClearAudio+ » est une marque commerciale de Sony Corporation.

« PlayStation® » est une marque déposée de Sony Computer Entertainment Inc.

Technologie de codage audio et brevets MPEG Layer-3 sous licence Fraunhofer IIS et Thomson.

Windows Media est une marque déposée ou une marque commerciale de Microsoft Corporation aux États-Unis et/ou dans d'autres pays.

Ce produit est protégé par des droits de propriété intellectuelle de Microsoft Corporation. Il est interdit d'utiliser ou de distribuer cette technologie hors de ce produit sans disposer d'une licence appropriée de Microsoft ou d'une filiale de Microsoft autorisée.

Opera® Devices SDK d'Opera Software ASA. Copyright 1995-2015 Opera Software ASA. Tous droits réservés.



Wi-Fi®, Wi-Fi Protected Access®, Wi-Fi Alliance® et Wi-Fi CERTIFIED Miracast® sont des marques déposées de Wi-Fi Alliance.

Wi-Fi CERTIFIED™, WPA™, WPA2™, Wi-Fi Protected Setup™ et Miracast™ sont des marques commerciales de Wi-Fi Alliance.

LDAC™ et le logo LDAC sont des marques commerciales de Sony Corporation.

LDAC est une technologie d'encodage audio développée par Sony qui permet la transmission de contenus Audio haute résolution (Hi-Res), même par l'intermédiaire d'une connexion BLUETOOTH. Contrairement à d'autres technologies d'encodage compatibles BLUETOOTH, notamment SBC, elle ne nécessite aucune rétro-conversion du contenu Audio haute résolution\*. Elle permet en outre de transmettre, via un réseau sans fil BLUETOOTH, environ trois fois plus de données\*\* que ces autres technologies avec une qualité sonore inégalée, grâce à un encodage efficace et une transmission par paquets optimisée.

\* À l'exception des contenus au format DSD

\*\*Par rapport à SBC (Subband Coding) en cas de sélection d'un débit binaire de 990 kbit/s (96/48 kHz) ou 909 kbit/s (88,2/44,1 kHz)

Ce produit comporte un logiciel soumis à la licence GNU, General Public License (« GPL ») ou GNU Lesser General Public License (« LGPL »). Elles déclarent que les clients ont le droit d'acheter, de modifier et de redistribuer le code source dudit logiciel conformément aux termes des licences GPL ou LGPL.

Pour plus de détails sur les licences logicielles GPL, LGPL et autres, veuillez consulter [Information de licence logicielle] dans [Réglages système] du menu [Config.] relatif au produit.

Le code source du logiciel utilisé dans ce produit est sujet aux licences GPL et LGPL et est disponible sur le Web. Pour télécharger, veuillez accéder à :  
URL :  
<http://oss.sony.net/Products/Linux>

Veuillez noter que Sony ne peut répondre à aucune requête relative au contenu de ce code source.

« DSEE » est une marque commerciale de Sony Corporation.

DLNA™, le logo DLNA et DLNA CERTIFIED™ sont des marques de commerce, des marques de service ou des marques de certification de Digital Living Network Alliance.

« TRILUMINOS » et le logo « TRILUMINOS » sont des marques déposées de Sony Corporation.

Ce produit intègre le logiciel Spotify qui est soumis aux licences de tierce partie disponibles sur cette page\* :  
<https://developer.spotify.com/esdk-third-party-licenses/>

Spotify et les logos Spotify sont des marques de commerce du Groupe Spotify.\*

\* Selon le pays et la région, cette fonction pourrait ne pas être disponible.

Toutes les autres marques commerciales sont la propriété de leurs détenteurs respectifs.

# Index

## A

Affichage automatique 50  
Attente automatique 50  
Attente Bluetooth 48  
Audio Return Channel 49  
Avis de m-à-j du logiciel 50

## B

Bluetooth Codec - AAC 48  
Bluetooth Codec - LDAC 48

## C

Commande d'accès du réseau domestique 51  
Contenu réseau sortie 24p 46  
Contrôle externe 51  
Contrôle pour HDMI 49

## D

Démarrage à distance 51  
Démarrage Rapide/Attente Réseau 49  
Diagnostic de connexion réseau 51  
Diaporama 53  
Drc Audio 47  
DSEE 47

## E

État de la connexion réseau 50

## F

Fonction ambiophonique sans fil 35  
Fonction de pièces multiples sans fil 35  
Fuseau horaire 50

## G

Google Cast 34

## H

HDMI  
YCbCr/RGB (HDMI) 47

## I

Information de licence logicielle 50  
Informations système 50  
Initialiser les Infos personnelles 52

## L

Langue OSD 49  
Liste des appareils 48

## M

Mise à jour 46  
Mise à jour automatique 50  
Mise à jour logicielle 46  
Mode Bluetooth 48

## N

NFC 27  
Nom d'appareil 50

## P

Permission d'accès automatique au réseau domestique 51  
PRTCT 60

## Q

Qualité de la lecture sans fil 49

## R

Rég. Ent. Ignor. 51  
Rég. facile 51  
Rég. RF Mise en miroir de l'écran 51  
Réglages audio 47  
Réglages Bluetooth 48  
Réglages d'écran 46  
Réglages du serveur de connexion 51  
Réglages HDMI 49  
Réglages Internet 50  
Réglages Mise à jour automatique 50  
Réglages réseau 50  
Réglages système 49  
Réinitialisation 52  
Réseau 16, 37  
Résolution de la sortie vidéo 46  
Rétablir les réglages d'usine 52

## **S**

SBM 47

Son diffusé en multiplex 38

SongPal 33

Sortie 24p 46

Sortie 4K 47

Sortie audio 47

Sound Field 53

## **T**

Télécommande 10

Type de téléviseur 46



## Registro del propietario

El modelo y los números de serie se encuentran en el panel trasera de la unidad. Registre el número de serie en el espacio que se encuentra a continuación. Consúltelo cuando deba llamar a un distribuidor Sony con respecto a este producto.

N.º de modelo HT-XT2

N.º de serie \_\_\_\_\_

## ADVERTENCIA

**Para reducir el riesgo de incendios o electrocución, no exponga el aparato a la lluvia ni a la humedad.**

La unidad no estará desconectada de la fuente de alimentación de ca mientras esté conectada a la toma de pared, aunque se haya apagado la propia unidad.

Para reducir el riesgo de incendio, no cubra la abertura de ventilación del dispositivo con periódicos, paños, cortinas, etc.

No exponga el dispositivo a fuentes de llamas vivas (velas encendidas, por ejemplo).

Para reducir el riesgo de incendio o descarga eléctrica, no exponga el dispositivo a goteos ni salpicaduras de líquidos. No coloque objetos llenos de líquido, como vasos, sobre el dispositivo.

Dado que el enchufe del cable de alimentación se utiliza para desconectar la unidad de la fuente de alimentación, conecte la unidad en una toma de ca de fácil acceso. En caso de percibir alguna anomalía en la unidad, desconecte

inmediatamente el enchufe del cable de alimentación de la toma de ca.

No sitúe el aparato en un espacio cerrado, como una estantería o un armario empotrado.

No exponga las baterías ni los dispositivos con batería a un calor excesivo, como la luz directa del sol o fuego.

Solo para ser usado en interiores.

## Para clientes de los EE. UU.



Este símbolo señala al usuario la presencia de "voltaje peligroso" sin aislamiento en el interior del aparato de tal intensidad que podría presentar riesgo de descarga eléctrica.



Este símbolo indica al usuario que el manual que acompaña a este aparato contiene instrucciones importantes referentes a su funcionamiento y mantenimiento.

## Instrucciones de seguridad importantes

- 1) Lea estas instrucciones.
- 2) Conserve estas instrucciones.
- 3) Preste atención a las advertencias.
- 4) Siga las instrucciones.
- 5) No utilice este aparato cerca del agua.
- 6) Límpielo sólo con un paño seco.
- 7) No bloquee los orificios de ventilación. Instale el aparato según las instrucciones del fabricante.
- 8) No instale el equipo cerca de fuentes de calor, como radiadores, rejillas de calefacción, estufas u otros aparatos (incluidos amplificadores) que producen calor.
- 9) No anule el propósito de seguridad del enchufe polarizado o enchufe



con descarga a tierra. Un enchufe polarizado dispone de dos hojas, una más ancha que la otra. Un enchufe de tipo conexión a tierra tiene dos hojas y una tercera clavija para la conexión a tierra. La hoja ancha o la tercera clavija se proporcionan por razones de seguridad. Si el enchufe suministrado no entra en la toma, contacte a un electricista para que reemplace la toma obsoleta.

- 10) Evite pisar o perforar los cables de alimentación, sobre todo en la parte del enchufe, en los receptáculos y en el punto en el que el cable sale del equipo.
- 11) Use solamente los accesorios indicados por el fabricante.
- 12) Use solamente con el carrito, soporte, trípode, ménsula o mesa indicados por el fabricante, o que se venden con el equipo. Al utilizar el carrito, tenga cuidado al desplazar el carrito con el aparato, para evitar lesiones y que se vuelque el equipo.



- 13) Desenchufe este equipo durante tormentas eléctricas o cuando no se vaya a utilizar por períodos prolongados.
- 14) Consulte a personal de servicio calificado para cualquier mantenimiento. Se requiere servicio de mantenimiento cuando se ha dañado el equipo de algún modo, tal como cuando se daña el cable o enchufe de alimentación, se ha derramado líquido sobre el equipo o han caído objetos dentro de él, se ha expuesto el equipo a lluvia o humedad o cuando el equipo no opera como de costumbre o se ha dejado caer.

La siguiente declaración de la FCC (Comisión Federal de Comunicaciones) sólo se aplica a la versión de este modelo fabricado para la venta en los EE. UU. Las demás versiones no cumplen con las regulaciones técnicas de la FCC.

**NOTA:**

Este equipo ha sido sometido a pruebas y se ha determinado que cumple con los límites requeridos por los aparatos digitales de la clase B, en cumplimiento con la Sección 15 de las regulaciones de la FCC. Estas especificaciones han sido diseñadas para proporcionar una protección razonable contra interferencias perjudiciales en una instalación residencial. Este equipo genera, utiliza y puede emitir energía de radiofrecuencia y, de no ser instalado y utilizado de acuerdo con las instrucciones podría ocasionar interferencias perjudiciales en las comunicaciones de radio.

No obstante, no se garantiza que no ocurra ninguna interferencia en una instalación particular. Si el presente equipo causa interferencia en la recepción de radio o televisión, que puede determinarse al apagar y encender el equipo, se recomienda que el usuario intente corregir la interferencia mediante una o más de las siguientes medidas:

- Cambie la orientación o ubicación de la antena de recepción.
- Aumente la separación entre el equipo y el receptor.
- Conecte el equipo en una toma de circuito distinta a la que está conectado el receptor.
- Consulte con su distribuidor o con un técnico especializado en radio/televisión para solicitar asistencia.

Es preciso utilizar cables y conectores correctamente blindados y conectados a tierra para la conexión a anfitriones y/

o periféricos con el fin de cumplir los límites de emisiones de la FCC.

### **PRECAUCIÓN**

Queda notificado que ante cualquier cambio o modificación que no haya sido aprobado expresamente en este manual se podrían invalidar sus facultades para utilizar este equipo.

Este equipo no debe colocarse ni utilizarse junto con otras antenas o transmisores.

Este equipo cumple con los límites de exposición a la radiación de la FCC definidos para un ambiente no controlado y cumple con los lineamientos de exposición a radiofrecuencia (RF) de la FCC. Este equipo se debe instalar y operar manteniendo el radiador a una distancia de al menos 20cm o más del cuerpo de la persona (excluyendo extremidades: manos, muñecas, pies y tobillos).

Cumplimiento del requerimiento de FCC 15.407(c)

La transmisión de datos siempre es iniciada por el software, que se pasa hacia la MAC, mediante la banda base digital y análoga y finalmente al chip de radiofrecuencia. Varios paquetes especiales son iniciados por MAC. Estas son las únicas maneras en que parte de la banda base digital encenderá el transmisor de radiofrecuencia, el que luego se apaga al final del paquete. Por lo tanto, el transmisor solo estará encendido mientras uno de los paquetes mencionados antes está siendo transmitido. En otras palabras, el dispositivo discontinúa automáticamente la transmisión en caso de ausencia de información para transmitir o falla operativa.

Tolerancia de frecuencia:  $\pm 20$  ppm o menos

### **Para los clientes en Canadá**

Utilice conectores y cables debidamente protegidos y con conexión a tierra para conectar a computadoras del host o dispositivos periféricos.

El dispositivo cumple con los RSS exentos de licencia de Industry Canada. Su funcionamiento está sujeto a las dos condiciones siguientes:

- (1) Este dispositivo no debe provocar interferencias; y
- (2) Este dispositivo debe aceptar cualquier interferencia, incluidas las que pueden causar un funcionamiento no deseado.

Este equipo cumple con los límites de exposición a la radiación de la IC definidos para un entorno no controlado y cumple con la RSS-102 de las normas de exposición a radiofrecuencia (RF) de la IC. Este equipo se debe instalar y operar manteniendo el radiador a una distancia de al menos 20 cm o más del cuerpo de la persona (excluyendo extremidades: manos, muñecas, pies y tobillos).

La banda 5,15 - 5,25 GHz está restringida a las operaciones en interiores solamente.

Los radares de alto poder se ubican como usuarios principales (es decir, usuarios prioritarios) de las bandas 5250-5350 MHz y 5650-5850 MHz y estos radares pueden causar interferencia y/o daños a los dispositivos LE-LAN.

# Índice

Accesorios suministrados .....	7
Guía para partes y controles .....	8
Acerca del menú de inicio .....	12

## Conexión y preparación

Conexiones básicas y preparación	→	Guía de inicio (documento aparte)
<hr/>		
Conexión al TV .....		15
Cómo conectarse a una red cableada .....		16
Conexión a una red inalámbrica .....		17

## Cómo escuchar el sonido

Cómo escuchar el TV .....	19
Cómo escuchar música en un dispositivo USB .....	19

## Cómo seleccionar el efecto de sonido

Cómo ajustar el efecto de sonido que está hecho a la medida de las fuentes de sonido (SOUND FIELD) .....	21
Cómo disfrutar de un sonido claro con volumen bajo a medianoche (NIGHT) .....	22
Cómo hacer que los diálogos sean más claros (VOICE) .....	22
Cómo ajustar el volumen del subwoofer .....	23
Cómo ajustar la demora entre la imagen y el sonido .....	23

## Cómo escuchar música/sonido con la función BLUETOOTH

Cómo escuchar música desde un dispositivo móvil .....	25
---	----

Cómo escuchar el sonido del TV o dispositivo conectado por los auriculares o por los altavoces .....	28
--	----

## Disfrute de la función de red

Cómo escuchar música en su PC mediante la red doméstica ...	31
Cómo escuchar música en Music Services .....	32
Cómo escuchar música en un dispositivo móvil con SongPal .....	33
Uso de Google Cast .....	34
Conectar el dispositivo compatible con SongPal Link (Multizona inalámbrica/Función envolvente inalámbrica) .....	34
Visualización de la pantalla del dispositivo móvil en un TV (MIRRORING) .....	36

## Cómo usar las funciones/ajustes varios

Reproducir archivos de audio comprimidos con una calidad de sonido natural .....	38
Disfrute de un sonido de transmisión multiplex (AUDIO) .....	38
Cómo desactivar los botones de la unidad .....	39
Cómo cambiar el brillo de la pantalla del panel frontal y el indicador de BLUETOOTH (DIMMER) .....	39
Ahorro de energía en el modo en espera .....	40
Uso de la función Control para HDMI .....	41
Cómo usar la función "BRAVIA" Sync .....	43

Cómo utilizar la pantalla de configuración .....	44
Lista del menú opciones .....	51

## **Localización y corrección de fallas**

Localización y corrección de fallas .....	52
Cómo restaurar el sistema .....	59

## **Información adicional**

Especificaciones .....	60
Tipos de archivos reproducibles .....	62
Formatos de entrada de audio soportados .....	63
Comunicación por BLUETOOTH .....	64
CONTRATO DE LICENCIA DE USUARIO FINAL .....	65
Precauciones .....	70
Índice .....	75

# Accesorios suministrados

- Parlante activo (1)

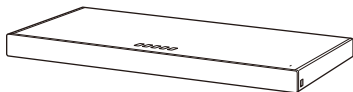

- Manual de instrucciones (1)



- Control remoto (1)

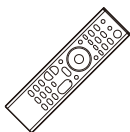

- R03 (tamaño AAA) baterías (2)



- Cable HDMI (1)

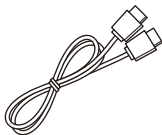

- Guía de inicio (1)





# Guía para partes y controles

Los detalles se omiten de las ilustraciones.

## Unidad

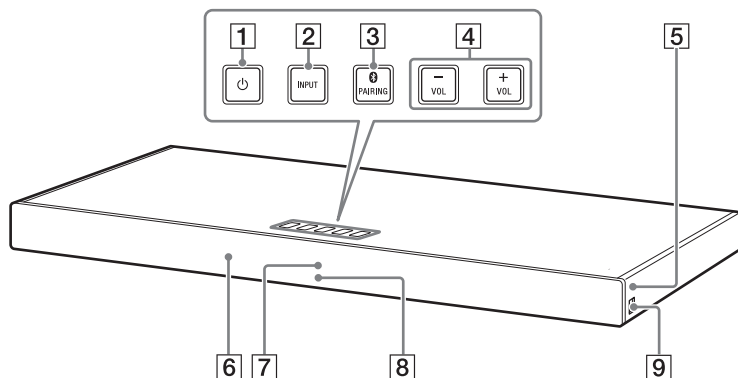
### Parte frontal



**1** Botón  (alimentación)\*

Enciende el sistema o lo ajusta en el modo en espera.

**2** Botón INPUT\* (página 12, 19)

**3** Botón PAIRING\* (página 25)

**4** Botones VOL +/-\*

**5** Marca N (página 27)

Cuando utilice la función NFC, toque la marca de su dispositivo compatible con NFC.

**6** Sensor del control remoto

**7** Pantalla del panel frontal

**8** Indicador de BLUETOOTH (azul)

- Parpadea rápidamente en azul: durante el estado de modo en espera del emparejamiento
- Parpadea en azul: intenta conectarse a BLUETOOTH
- Se enciende en azul: se ha establecido la conexión con BLUETOOTH

**9** Puerto  (USB)

\* Si coloca objetos en el botón puede causar una falla en el funcionamiento del botón.

## Parte trasera

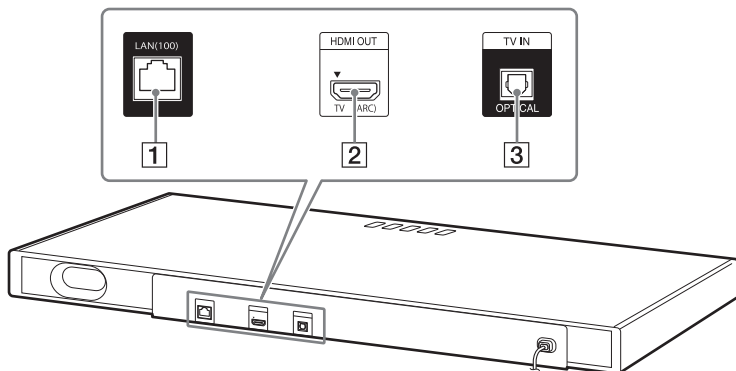

- 1** Puerto LAN(100)
- 2** Toma HDMI OUT (TV (ARC))
- 3** Toma TV IN (OPTICAL)

## Control remoto

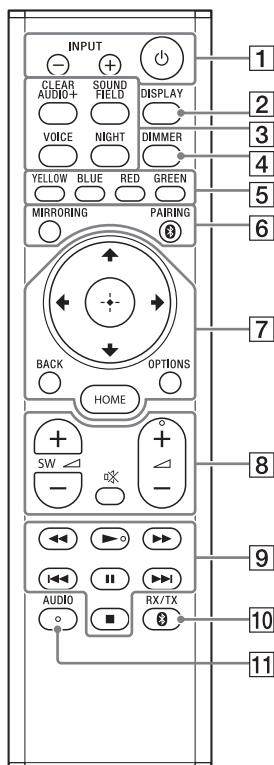

- 1 INPUT +/- (página 12, 19)**  
⏻ (alimentación)  
Enciende el sistema o lo ajusta en el modo en espera.
- 2 DISPLAY**  
Visualiza la información de reproducción en la pantalla del TV.
- 3 CLEAR AUDIO+ (página 21)**  
**SOUND FIELD (página 21)**  
**VOICE (página 22)**  
**NIGHT (página 22)**
- 4 DIMMER (página 39)**
- 5 Botones de color**  
Teclas de acceso rápido para seleccionar elementos de algunos menús.
- 6 MIRRORING (página 36)**  
**PAIRING (página 25)**
- 7 OPTIONS (página 23, 51)**  
**BACK (página 12)**  
⬆/⬇/⬅/➡ (página 12)  
⊕ (enter) (página 12)  
**HOME (página 12)**
- 8 ⏸ (silencio)**  
Suspende el sonido temporalmente.  
◀ (volumen) +/-  
Ajusta el volumen.  
**SW ◀ (volumen del subwoofer) +/-**  
Ajusta el volumen del subwoofer.



**9 Botones de operación de reproducción**

**◀◀/▶▶ (retroceso o avance rápido)**

Busca hacia atrás o hacia adelante.

**◀◀/▶▶ (anterior o siguiente)**

Selecciona el capítulo, pista o archivo anterior/siguiente.

**▶ (reproducir)**

Inicia o vuelve a iniciar la reproducción (reanuda la reproducción).

**⏸ (pausa)**

Pone en pausa o vuelve a iniciar la reproducción.

**■ (detener)**

Detiene la reproducción.

**10 RX/TX (receptor o transmisor) (página 29)**

**11 AUDIO (página 38)**





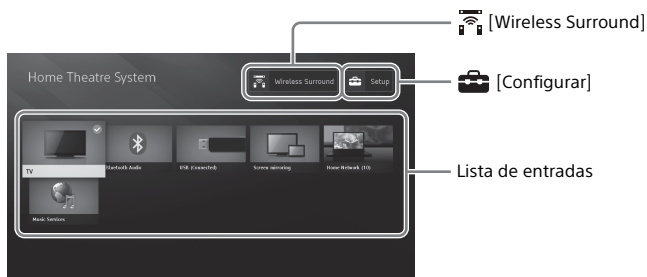

## Acerca del menú de inicio

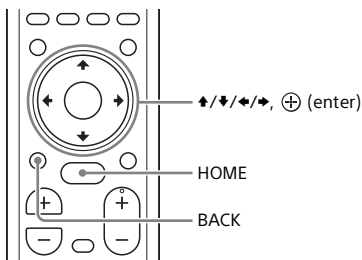
Puede visualizar el menú de inicio en la pantalla del TV conectando el sistema al TV con el cable HDMI (suministrado). Desde el menú de inicio, puede establecer varias configuraciones seleccionando  [Configurar] o la entrada o servicio que desee ver desde la lista de entradas.



## Cómo usar el menú de inicio



- 1 Presione HOME.**  
Aparecerá el menú de inicio en la pantalla del TV.
- 2 Presione /// para seleccionar  [Configurar], un elemento en la lista de entrada, o  [Wireless Surround], y luego presione .**  
La entrada seleccionada, la pantalla de configuración, o la pantalla de ajustes para la función inalámbrica envolvente aparecen en la pantalla de televisión.  
Para regresar a la pantalla anterior, seleccione BACK.

## Lista de entradas

Nombre de la entrada	Explicación
[TV]	Emite el sonido del TV. (página 19)
[Bluetooth Audio]	Emite el sonido del dispositivo que está conectado a BLUETOOTH. (página 25)
[USB]	Emite música o reproduce archivos de fotos almacenados en un dispositivo USB conectado. (página 19)
[Pantalla duplicada]	Visualiza la pantalla del dispositivo móvil en la pantalla de un TV. (página 36)
[Home Network]	Emite música o reproduce archivos de fotos almacenados en el dispositivo que está conectado mediante la red. (página 31)
[Music Services]	Usa los servicios de música en Internet. (página 32)

### [Configurar]

Consulte “Cómo utilizar la pantalla de configuración” (página 44).

### [Wireless Surround]





Muestra la pantalla de ajustes para la función inalámbrica envolvente que le permite utilizar los altavoces inalámbricos (no suministrados) como los altavoces surround del sistema. Lleve a cabo los ajustes siguiendo las instrucciones en pantalla.

### Consejo





También puede seleccionar la entrada presionando INPUT +/- varias veces.

## Acerca de la descripción de los pasos





En este Manual de instrucciones, las operaciones se describen como pasos que se realizan en el menú de inicio que se muestra en la pantalla del TV usando el control remoto, mientras el sistema y el TV están conectados con el cable HDMI (suministrado).

Los pasos de funcionamiento que seleccionan elementos en la pantalla del TV usando /// y  se simplifican de la siguiente manera.

**Ejemplo: seleccione  [Configurar] del menú de inicio.**

La operación que seleccione un elemento presionando /// y  se expresa como “seleccionar”.

**Ejemplo: seleccione [Ajustes de red] - [Ajustes de Internet] - [Configuración por cable] en el menú de inicio.**

Quando repita la operación que selecciona un elemento presionando /// y , los elementos seleccionados están vinculados con “-”.

## Consejos

- También puede utilizar los botones de la unidad si tienen los mismos nombres o nombres similares a los del control remoto.
- Los caracteres entre corchetes [ ] aparecen en la pantalla del TV. Los caracteres entre comillas " " aparecen en la pantalla del panel frontal.

# Conexión al TV

### Cuando la toma HDMI IN del TV tiene la etiqueta con ARC

Conecte la toma HDMI OUT en la unidad y la toma HDMI IN compatible con ARC del TV con el cable HDMI (suministrado).

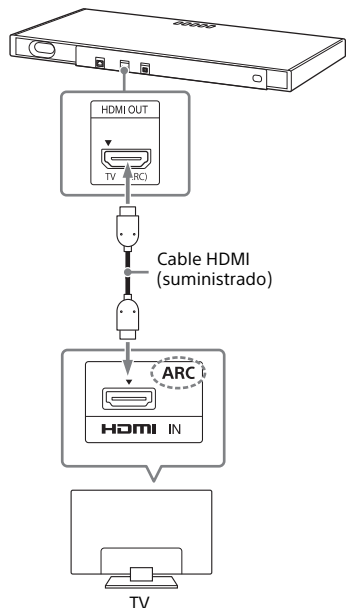

### Cuando la toma HDMI IN del TV no tiene la etiqueta con ARC

Si la toma HDMI IN de su TV no es compatible con ARC, el sonido del TV no sale por el sistema.

En este caso, conecte la toma de la salida óptica del TV y la toma TV IN (OPTICAL) de la unidad con un cable óptico digital (no suministrado).

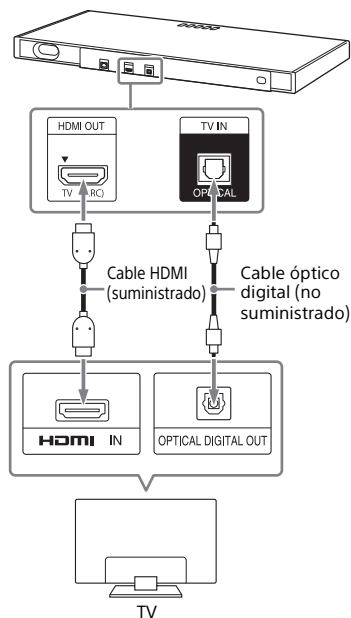

## Cómo conectarse a una red cableada

Prepare la red conectando el sistema y la PC a su red doméstica con un cable LAN.

### Cómo conectarse a una PC o enrutador con un cable LAN

La siguiente ilustración es un ejemplo de la conexión del sistema y de la PC a su red doméstica.

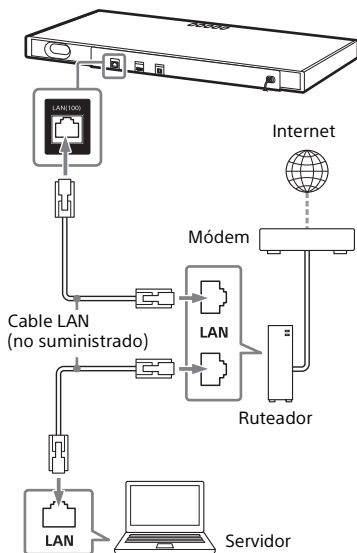

#### Nota

El servidor necesita estar conectado a la misma red que la del sistema.

#### Consejo

Se recomienda utilizar un cable de interfaz blindado y recto (no suministrado).

## Cómo conectarse obteniendo la información de la red automáticamente



- 1 Presione HOME.**  
Aparecerá el menú de inicio en la pantalla del TV.
- 2 Seleccione [Configurar] en el menú de inicio.**  
Aparecerá la visualización de la configuración en la pantalla del TV.
- 3 Seleccione [Ajustes de red] - [Ajustes de Internet] - [Configuración por cable].**
- 4 Seleccione [Auto].**  
El sistema inicia los ajustes de la red y aparece el estado del ajuste de la red.  
Presione  $\uparrow/\downarrow$  para buscar la información y luego presione  $\rightarrow$ .
- 5 Seleccione [Guardar y conectar].**  
El sistema comienza a conectarse con la red. Para obtener detalles, consulte los mensajes que aparecen en la pantalla del TV.

## Cómo conectarse usando una dirección IP fija

- 1 Presione HOME.**  
Aparecerá el menú de inicio en la pantalla del TV.
- 2 Seleccione [Configurar] en el menú de inicio.**  
Aparecerá la visualización de la configuración en la pantalla del TV.
- 3 Seleccione [Ajustes de red] - [Ajustes de Internet] - [Configuración por cable].**
- 4 Seleccione [Manual].**

## 5 Realice el ajuste siguiendo las instrucciones en pantalla.

El sistema inicia los ajustes de la red y aparece el estado del ajuste de la red.

Presione / para buscar la información y luego presione .

## 6 Seleccione [Guardar y conectar].

El sistema comienza a conectarse con la red. Para obtener detalles, consulte los mensajes que aparecen en la pantalla del TV.

## Conexión a una red inalámbrica

Prepare la red conectando el sistema y la PC a su red doméstica a su enrutador LAN inalámbrico.

### Nota

El servidor necesita estar conectado a la misma red que la del sistema.

### Cómo conectarse con el botón WPS

Cuando su enrutador inalámbrico LAN (punto de acceso) es compatible con Wi-Fi Protected Setup (WPS), se pueden ajustar fácilmente los ajustes de red con el botón WPS.

#### 1 Presione HOME.

Aparecerá el menú de inicio en la pantalla del TV.

#### 2 Seleccione [Configurar] en el menú de inicio.

Aparecerá la visualización de la configuración en la pantalla del TV.

#### 3 Seleccione [Ajustes de red] - [Ajustes de Internet] - [Configuración inalámbrica] - [Wi-Fi Protected Setup™ (WPS)].

#### 4 Seleccione [Comenzar].

#### 5 Presione el botón WPS en el punto de acceso.

El sistema comienza a conectarse con la red.

## Cómo conectarse seleccionando el nombre de la red (SSID)

Si su enrutador LAN inalámbrico (punto de acceso) no es compatible con la función Wi-Fi Protected Setup (WPS), compruebe por adelantado la siguiente información.

– El nombre de la red (SSID)\*

– La clave de seguridad (contraseña)\*\*

\* SSID (identificador de grupo de servicios) es un nombre que identifica un punto de acceso en particular.

\*\*Esta información debería estar disponible en una etiqueta del punto de acceso/enrutador inalámbrico LAN, en el Manual de instrucciones, de parte de la persona que haya configurado su red inalámbrica o en la información que le haya proporcionado su proveedor de servicios de Internet.

### 1 Presione HOME.

Aparecerá el menú de inicio en la pantalla del TV.

### 2 Seleccione [Configurar] en el menú de inicio.

Aparecerá la visualización de la configuración en la pantalla del TV.

### 3 Seleccione [Ajustes de red] - [Ajustes de Internet] - [Configuración inalámbrica].

La lista del nombre de la red aparece en la pantalla del TV.

### 4 Seleccione el nombre de red deseado (SSID).

### 5 Ingrese la clave de seguridad (o frase de seguridad) con el teclado del software y, a continuación, seleccione [Enter].

El sistema comienza a conectarse con la red.

## Cómo conectarse usando una dirección IP fija

Seleccione [Nueva conexión para registro] - [Registro manual] en el paso 4 de "Cómo conectarse seleccionando el nombre de la red (SSID)" y siga las instrucciones en pantalla.

## Cómo conectarse usando un código PIN

Seleccione [Nueva conexión para registro] en el paso 4 de "Cómo conectarse seleccionando el nombre de la red (SSID)" y luego seleccione [(WPS) Método PIN].

## Cómo conectarse mediante SongPal

La aplicación SongPal puede conectar el sistema a la misma red inalámbrica que la del dispositivo móvil. Para obtener más detalles, siga las instrucciones de la aplicación o consulte la siguiente URL. <http://info.songpal.sony.net/help/>



### Cómo escuchar el TV

- 1 Presione HOME.**  
Aparecerá el menú de inicio en la pantalla del TV.
- 2 Seleccione [TV] en el menú de inicio.**
- 3 Seleccione el programa usando el control remoto del TV.**  
El programa de TV seleccionado aparece en la pantalla del TV y el sonido del TV sale por el sistema.
- 4 Ajuste el volumen.**
  - Ajuste el volumen presionando  $\triangleleft$  +/- en el control remoto.
  - Ajuste el volumen del subwoofer presionando SW  $\triangleleft$  +/- en el control remoto (página 23).

#### Consejo

Puede seleccionar [TV] presionando INPUT +/- en el control remoto.

### Cómo escuchar música en un dispositivo USB

Puede reproducir archivos de música y fotos almacenados en un dispositivo USB conectado.

Para ver los tipos de archivos reproducibles, consulte "Tipos de archivos reproducibles" (página 62).

- 1 Conecte el dispositivo USB al puerto  $\Psi$  (USB).**

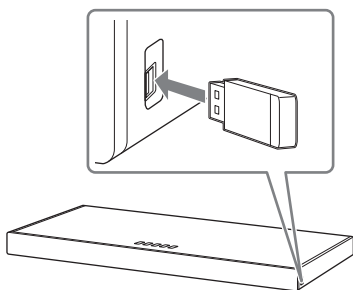

- 2 Presione HOME.**  
Aparecerá el menú de inicio en la pantalla del TV.
- 3 Seleccione [USB (conectado)] en el menú de inicio.**
- 4 Seleccione la carpeta [Música] en la que están almacenadas las canciones.**  
La canción seleccionada se reproduce y el sonido sale por el sistema.
- 5 Ajuste el volumen.**
  - Ajuste el volumen presionando  $\triangleleft$  +/- en el control remoto.
  - Ajuste el volumen del subwoofer presionando SW  $\triangleleft$  +/- en el control remoto (página 23).

**Nota**

No quite el dispositivo USB cuando esté en funcionamiento. Para evitar corrupción de datos o daño del dispositivo USB, apague el sistema antes de conectar o quitar el dispositivo USB.

**Consejo**

También puede realizar varias operaciones en el menú opciones (página 51).

## Cómo ver fotos en un dispositivo USB

Puede reproducir archivos de fotos almacenados en un dispositivo USB conectado.

Para ver los tipos de archivos reproducibles, consulte “Tipos de archivos reproducibles” (página 62).

### **Seleccione la carpeta [Foto] en la que están almacenadas las fotos en el Paso 4.**

La foto seleccionada aparecerá en la pantalla del TV.

**Consejo**

También puede realizar varias operaciones en el menú opciones (página 51).

## Cómo seleccionar el efecto de sonido

### Cómo ajustar el efecto de sonido que está hecho a la medida de las fuentes de sonido (SOUND FIELD)

Puede disfrutar fácilmente de los efectos de sonido pre programados que están hechos a la medida para diferentes tipos de fuentes de sonido.

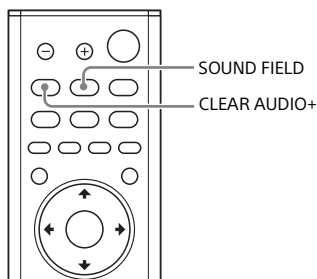

- 1 Presione SOUND FIELD.**  
El menú campo de sonido aparecerá en la pantalla del TV.
- 2 Presione el botón varias veces para seleccionar el campo de sonido deseado.**

Campo de sonido	Explicación
[ClearAudio+]	El ajuste de sonido adecuado está automáticamente seleccionado para el campo de sonido.

Campo de sonido	Explicación
[Movie]	Los efectos de sonido están optimizados para las películas. Este modo repite la densidad y amplia extensión del sonido.
[Music]	Los efectos de sonido están optimizados para la música.
[Sports]	El comentario es claro, se escucha regocijo como sonido envolvente y los sonidos son realistas.
[Game Studio]	Los efectos de sonido están optimizados para videojuegos.
[Standard]	Los efectos de sonido están optimizados para la fuente individual.

#### Nota

Al utilizar la función multizona inalámbrica, o la función inalámbrica envolvente, la función campo de sonido no está disponible.

#### Consejos

- Puede seleccionar [ClearAudio+] presionando CLEAR AUDIO+ en el control remoto.
- Puede seleccionar el campo de sonido del menú opciones (página 51).

## Cómo disfrutar de un sonido claro con volumen bajo a medianoche (NIGHT)

El sonido sale a un volumen bajo con una pérdida mínima de la precisión y la claridad del diálogo.

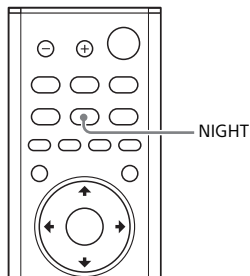

- 1 Presione NIGHT.**  
Aparecerá el modo noche en la pantalla del TV.
- 2 Presione el botón varias veces para seleccionar el modo noche.**

Modo	Explicación
[Activar]	Activa la función de modo de noche.
[No]	Desactiva la función de modo de noche.

### Consejo

Puede seleccionar [Night] del menú de opciones (página 51).

## Cómo hacer que los diálogos sean más claros (VOICE)

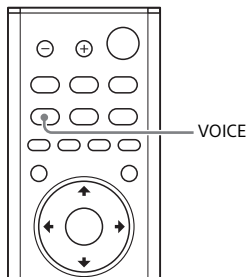

- 1 Presione VOICE.**  
Aparecerá el modo voz en la pantalla del TV.
- 2 Presione el botón varias veces para seleccionar el modo voz.**

Modo	Explicación
[Up Off]	Estándar
[Up 1]	El diálogo se escucha fácilmente mejorando el rango de diálogo.
[Up 2]	El rango de diálogo se mejora y el sonido del diálogo puede ser más fácil de escuchar para las personas mayores.

### Consejo

Puede seleccionar [Voice] del menú de opciones (página 51).

## Cómo ajustar el volumen del subwoofer

El subwoofer está diseñado para reproducir los sonidos graves o de baja frecuencia.

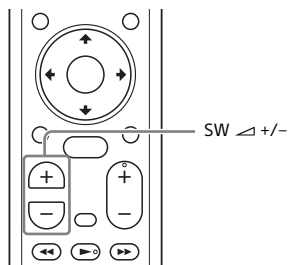

Presione **SW (volumen de subwoofer)**  $\triangleleft$  +/- para ajustar el volumen del subwoofer.

### Nota

Cuando la fuente de entrada no contiene demasiados sonidos graves, tales como programas de TV, es posible que el sonido grave del subwoofer sea difícil de escuchar.

## Cómo ajustar la demora entre la imagen y el sonido

Cuando el sonido no coincide con las imágenes en la pantalla del TV, puede ajustar la demora entre la imagen y el sonido.

El método de ajuste difiere dependiendo de la entrada.

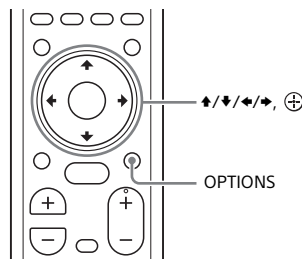

### Cuando mire el TV

- 1 Presione OPTIONS.**  
Aparecerá "SYNC" en la pantalla del panel frontal.
- 2 Presione  $\blacktriangleright$  o  $\oplus$**   
La hora del ajuste aparece en la pantalla del panel frontal.
- 3 Ajuste la demora usando  $\blacktriangleleft/\blacktriangleright$ , luego presione  $\oplus$ .**  
Puede ajustar desde 0 ms hasta 300 ms en incrementos de 25 ms.
- 4 Presione OPTIONS.**  
Desaparece el menú de opciones en la pantalla del panel frontal.

## Cuando mire otro dispositivo

- 1 Presione OPTIONS.**  
Aparecerá el menú de opciones en la pantalla del TV.
- 2 Seleccione [A/V SYNC].**
- 3 Ajuste la demora usando ←/→, luego presione ⊕.**  
Puede ajustar desde 0 ms hasta 300 ms en incrementos de 25 ms.

## Cómo escuchar música/sonido con la función BLUETOOTH

# Cómo escuchar música desde un dispositivo móvil

Puede escuchar música almacenada en un dispositivo móvil tal como un smartphone o tableta por medio de una conexión inalámbrica conectando el sistema y el dispositivo móvil con la función BLUETOOTH.

Cuando conecte el dispositivo móvil con la función BLUETOOTH, puede operar simplemente usando el control remoto suministrado sin encender el TV.

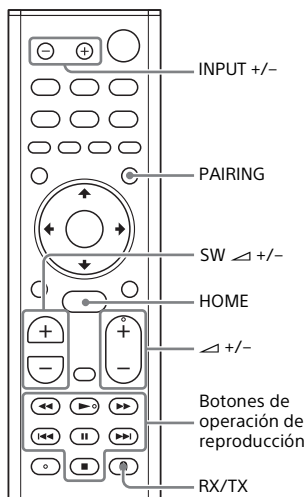

## Cómo escuchar música por emparejamiento con un dispositivo móvil

- 1 Presione PAIRING.**  
El sistema entra en modo emparejamiento, aparece "BT" en la pantalla del panel frontal y el indicador BLUETOOTH parpadea rápidamente.

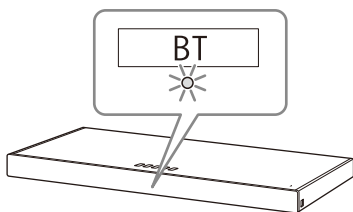

- 2 Active la función BLUETOOTH y, a continuación, seleccione "HT-XT2" luego de buscarlo en el dispositivo móvil.**  
Si se necesita una clave de acceso, escriba "0000".
- 3 Asegúrese de que el indicador BLUETOOTH de la unidad esté encendido en azul.**  
Se ha establecido una conexión entre el sistema y el dispositivo móvil.
- 4 Inicie la reproducción de audio con la aplicación de música en el dispositivo móvil conectado.**  
El sonido sale de la unidad.

## 5 Ajuste el volumen.

- Ajuste el volumen presionando  $\triangleleft$  +/- en el control remoto.
- Ajuste el volumen del subwoofer presionando SW  $\triangleleft$  +/- en el control remoto (página 23).
- Puede reproducir o pausar el contenido usando los botones de operación de reproducción del control remoto.

## Para comprobar el estado de conexión de la función BLUETOOTH

Estado	Indicador de BLUETOOTH
Estado de modo de espera durante el emparejamiento	Parpadea rápidamente en azul
Intenta realizarse la conexión	Parpadea en azul
La conexión ha sido establecida	Se enciende en azul
No conectado	Desactivado

### Consejos

- Una vez que se haya establecido la conexión BLUETOOTH, se mostrará una indicación que recomienda qué aplicación descargar según el dispositivo que se haya conectado. Luego de seguir las instrucciones que se muestran, puede descargar una aplicación llamada SongPal, que le permitirá operar este sistema. Consulte "Cómo escuchar música en un dispositivo móvil con SongPal" (página 33) para obtener detalles sobre SongPal.
- Realice el emparejamiento para el segundo y subsiguientes dispositivos móviles.
- Para cancelar el emparejamiento, presione HOME.

## Cómo escuchar música desde el dispositivo móvil emparejado

**1** Active la función BLUETOOTH del dispositivo móvil.

**2** Presione INPUT +/- varias veces para mostrar "BT" en la pantalla del panel frontal.

La entrada cambia a [Bluetooth Audio] automáticamente, luego el sistema se vuelve a conectar automáticamente al dispositivo móvil al que estuvo recientemente conectado.

**3** Asegúrese de que el indicador de BLUETOOTH esté encendido en azul.

Se ha establecido una conexión entre el sistema y el dispositivo móvil.

**4** Inicie la reproducción de audio con la aplicación de música en el dispositivo móvil conectado.

El sonido sale de la unidad.

**5** Ajuste el volumen.

- Ajuste el volumen presionando  $\triangleleft$  +/- en el control remoto.
- Ajuste el volumen del subwoofer presionando SW  $\triangleleft$  +/- en el control remoto (página 23).
- Puede reproducir o pausar el contenido usando los botones de operación de reproducción del control remoto.



## Para desconectar el dispositivo móvil

Realice cualquiera de los siguientes procedimientos.

- Inhabilite la función BLUETOOTH en el dispositivo móvil.
- Presione PAIRING en el control remoto.
- Apague el sistema o el dispositivo móvil.

### Nota

Si "BT" no aparece en la pantalla del panel frontal presionando INPUT +/- en el paso 2 de "Cómo escuchar música desde el dispositivo móvil emparejado," presione RX/TX en el control remoto una vez.

### Consejo

Cuando la conexión no está establecida, seleccione "HT-XT2" en el dispositivo móvil.

## Cómo conectarse a un dispositivo móvil por medio de la función en un solo toque (NFC)

Si sostiene un dispositivo móvil compatible con NFC tal como un smartphone o tableta cerca de la marca N en la unidad, el sistema se enciende automáticamente, luego se realizan el emparejamiento y la conexión a BLUETOOTH automáticamente.

### Dispositivos compatibles

Smartphones, tabletas y reproductores de música con la función NFC integrada (SO: Android™ 2.3.3 o posterior, sin incluir Android 3.x)

- 1 Active la función NFC del dispositivo móvil.**

- 2 Toque la marca N de la unidad con el dispositivo móvil.**

Siga tocándola hasta que el dispositivo móvil vibre y aparezca un mensaje en el dispositivo. Siga las instrucciones en pantalla para completar el emparejamiento de la unidad y del dispositivo móvil.

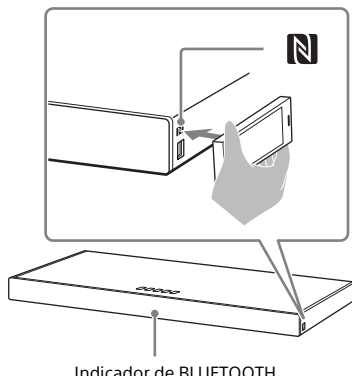

- 3 Asegúrese de que el indicador de BLUETOOTH esté encendido en azul.**

Se ha establecido una conexión entre el sistema y el dispositivo móvil.

- 4 Inicie la reproducción de audio con la aplicación de música en el dispositivo móvil conectado.**

El sonido sale del sistema.

- 5 Ajuste el volumen.**

- Ajuste el volumen presionando  $\triangleleft$  +/- en el control remoto.
- Ajuste el volumen del subwoofer presionando SW  $\triangleleft$  +/- en el control remoto (página 23).
- Puede reproducir o pausar el contenido usando los botones de operación de reproducción del control remoto.

## Detener la reproducción por medio de la función en un solo toque

Toque nuevamente la marca N de la unidad con el dispositivo móvil.

### Notas

- Dependiendo de su dispositivo, es posible que deba realizar por adelantado los siguientes procedimientos en su dispositivo móvil.
  - Active la función NFC.
  - Descargue la aplicación “NFC Easy Connect” de Google Play™ y ejecútela. (Es posible que la aplicación no esté disponible en algunos países y regiones.) Para más detalles, consulte el Manual de instrucciones de su dispositivo.
- Esta función no funciona con los auriculares o los altavoces compatibles con BLUETOOTH. Para escuchar sonido usando auriculares o altavoces compatibles con BLUETOOTH, consulte “Cómo escuchar el sonido del TV o dispositivo conectado por los auriculares o por los altavoces” (página 28).
- [Modo Bluetooth] cambia a [Receptor] automáticamente cuando se realiza la conexión a BLUETOOTH con la función de un solo toque. Aún si la función de un solo toque se cancela, el ajuste [Modo Bluetooth] permanece como [Receptor]. Para obtener más detalles sobre [Modo Bluetooth], consulte [Ajustes de Bluetooth] (página 46).

## Cómo escuchar el sonido del TV o dispositivo conectado por los auriculares o por los altavoces

Puede escuchar el sonido del TV o dispositivo conectado por los auriculares o por los altavoces compatibles con BLUETOOTH conectándolo con la función BLUETOOTH.

### Consejo

Cuando utilice altavoces inalámbricos fabricados por Sony (no suministrados), como los altavoces surround del sistema, consulte “Cómo agregar altavoces traseros (función envolvente inalámbrica)” (página 35).

## Cómo escuchar música por emparejamiento con auriculares o altavoces

- 1 Presione HOME.**  
Aparecerá el menú de inicio en la pantalla del TV.
- 2 Seleccione  [Configurar] en el menú de inicio.**  
Aparecerá la visualización de la configuración en la pantalla del TV.
- 3 Seleccione [Ajustes de Bluetooth] - [Modo Bluetooth] - [Transmisor].**  
El sistema entra en el modo de transmisión de BLUETOOTH.

#### 4 Coloque los auriculares o el altavoz compatible con BLUETOOTH en el modo de emparejamiento.

Consulte el Manual de instrucciones de los auriculares o altavoz para el método de emparejamiento.

#### 5 Seleccione el nombre de los auriculares o altavoz de [Lista de dispositivos] en [Ajustes de Bluetooth].

Cuando se establece la conexión a BLUETOOTH, aparece [Dispositivo Bluetooth conectado.]. (También aparece el nombre del dispositivo conectado.)

Si no puede encontrar el nombre de sus auriculares o altavoz en [Lista de dispositivos], seleccione [Scan].

#### 6 Regresar al menú de inicio y seleccionar la entrada deseada.

La imagen de la entrada seleccionada aparece en la pantalla del TV, "BT TX" aparece en la pantalla del panel frontal, luego el sonido sale por los auriculares o por el altavoz.

El sonido no sale del sistema.

Para seleccionar la entrada, consulte "Cómo usar el menú de inicio" (página 12).

#### 7 Ajuste el volumen.

Primero, ajuste el nivel de volumen de los auriculares o del altavoz.

Cuando esté conectado con auriculares o altavoces, el nivel del volumen de los auriculares o altavoz se puede controlar con VOL +/- en la unidad y  $\triangleleft$  +/- en el control remoto.

#### Para cancelar la operación de emparejamiento

Cancele el emparejamiento de los auriculares o del altavoz en el paso 4.

#### Para eliminar un dispositivo registrado de la lista de dispositivos

- 1 Siga los pasos 1 a 5 de "Cómo escuchar música por emparejamiento con auriculares o altavoces".
- 2 Seleccione el nombre de los auriculares o altavoz, y luego presione OPTIONS.
- 3 Seleccione [¿Retirar].
- 4 Siga las instrucciones en pantalla para eliminar los auriculares o altavoz deseados de la lista de dispositivos.

#### Cómo escuchar el sonido con auriculares o altavoces emparejados

- 1 **Presione HOME.**  
Aparecerá el menú de inicio en la pantalla del TV.
- 2 **Seleccione la entrada deseada.**  
Para seleccionar la entrada, consulte "Cómo usar el menú de inicio" (página 12).
- 3 **Active la función BLUETOOTH de los auriculares o del altavoz.**
- 4 **Presione RX/TX en el control remoto.**

[Modo Bluetooth] está colocado en [Transmisor] y aparece "BT TX" en la pantalla del panel frontal.

El sistema automáticamente vuelve a conectarse a los auriculares o altavoz al que estuvo recientemente conectado, luego el sonido sale por los auriculares o el altavoz.

El sonido no sale del sistema.

## 5 Ajuste el volumen.

Ajuste el nivel de volumen de los auriculares o del altavoz. También puede ajustar el nivel de los auriculares o del altavoz con  $\triangle$  +/- en el control remoto.

### Para desconectar los auriculares o el altavoz

Realice cualquiera de los siguientes procedimientos.

- Inhabilite la función BLUETOOTH en los auriculares o en el altavoz.
- Presione RX/TX.
- Apague el sistema, los auriculares o el altavoz.
- Seleccione el nombre del dispositivo de los auriculares o del altavoz conectado desde [Configurar] - [Ajustes de Bluetooth] - [Lista de dispositivos].

### Acerca de la conexión de los auriculares o del altavoz

- Es posible que no pueda ajustar el nivel del volumen dependiendo de si los auriculares o el altavoz son compatibles con BLUETOOTH.
- [Pantalla duplicada], [Bluetooth Audio] y la función de control de Home Theatre se inhabilitan cuando [Modo Bluetooth]. está colocado en [Transmisor].
- Cuando se selecciona la entrada [Bluetooth Audio] o [Pantalla duplicada], no puede colocar [Modo Bluetooth] en [Transmisor]. Tampoco no puede cambiarla con RX/TX en el control remoto.
- Puede registrar hasta 9 dispositivos BLUETOOTH. Si registra un décimo dispositivo BLUETOOTH, el dispositivo BLUETOOTH más antiguo conectado será reemplazado por uno nuevo.

- El sistema puede mostrar hasta 15 dispositivos BLUETOOTH detectados en la [Lista de dispositivos].
- No puede cambiar el efecto de sonido o los ajustes del menú opciones mientras esté transmitiendo sonido a los auriculares o al altavoz compatible con BLUETOOTH.
- Es posible que parte del contenido no pueda reproducirse debido a la protección de contenido.
- La reproducción de audio/música en el dispositivo BLUETOOTH está demorada comparada con la de la unidad debido a las características de la tecnología inalámbrica de BLUETOOTH.
- Puede habilitar o inhabilitar la recepción de audio AAC o LDAC del dispositivo BLUETOOTH (página 47).

## Cómo escuchar música en su PC mediante la red doméstica

Puede reproducir archivos de música almacenados en su PC mediante la red doméstica.

Los archivos de música se pueden reproducir en la función de visualización en pantalla (OSD) del sistema o aplicación dedicada SongPal en un dispositivo móvil tal como un smartphone o tableta.

### Cómo preparar Home Network

#### 1 Conecte el sistema a una red.

Consulte "Cómo conectarse a una red cableada" (página 16) y "Conexión a una red inalámbrica" (página 17).

#### 2 Conecte la PC a una red.

Para obtener más detalles, consulte el Manual de instrucciones de la PC.

#### 3 Ajuste la PC.

Para usar la PC en su red doméstica, necesita ajustar la PC como servidor. Para obtener más detalles, consulte el Manual de instrucciones de la PC.

#### Consejo

Consulte  [Configurar] - [Ajustes de red] - [Estado de conexión de red] cuando compruebe el estado de conexión de la red.

### Escuchar música en una PC

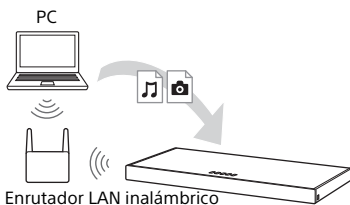

#### 1 Presione HOME.

Aparecerá el menú de inicio en la pantalla del TV.



#### 2 Seleccione [Home Network] en el menú de inicio.

El nombre del dispositivo de su red doméstica aparece en la pantalla de TV.

#### 3 Seleccione la carpeta del dispositivo deseado - [Música] - en la que se almacenan las canciones.

La canción seleccionada se reproduce y el sonido sale por el sistema.

#### 4 Ajuste el volumen.

- Ajuste el volumen presionando +/- en el control remoto. 
- Ajuste el volumen del subwoofer presionando SW  +/- en el control remoto (página 23).

#### Consejos

- Puede ver fotos almacenadas en la PC seleccionando [Foto] en el paso 3.
- También puede realizar varias operaciones en el menú opciones (página 51).

## Cómo escuchar música en una PC usando SongPal



Puede reproducir archivos de música almacenados en la PC operando la aplicación dedicada SongPal descargada a un dispositivo móvil como un smartphone o tableta. Para obtener más detalles sobre SongPal, consulte "Qué puede hacer con SongPal" (página 33) o la siguiente URL: <http://info.songpal.sony.net/help/>

## Cómo escuchar música en Music Services

Con este sistema, puede disfrutar de los servicios de música que se ofrecen en Internet. Para usar esta función, el sistema debe estar conectado a Internet.

- 1 Presione HOME.**  
Aparecerá el menú de inicio en la pantalla del TV.
- 2 Seleccione [Music Services] en el menú de inicio.**  
Aparecerá la lista de servicios de música en la pantalla del TV.
- 3 Seleccione el servicio de música deseado.**  
Aparecerá la guía para disfrutar el servicio de música en la pantalla de la TV.  
Siga la guía para disfrutar los servicios de música.

### Consejo

Puede actualizar la lista de proveedores de servicios presionando **OPTIONS** y seleccionando [Actualizar servicios] en el paso 2.

## Cómo escuchar música en un dispositivo móvil con SongPal

### Qué puede hacer con SongPal

SongPal es una aplicación para controlar dispositivos compatibles con el audio Sony usando su smartphone o iPhone.

Busque SongPal en Google Play o en App Store y descárguelo en su smartphone o iPhone.

Para obtener más detalles sobre SongPal, consulte la siguiente URL: <http://info.songpal.sony.net/help/>

Descargar SongPal en su smartphone/ iPhone proporciona lo siguiente:

### Ajustes del sonido del sistema

Puede personalizar fácilmente el sonido, o usar el ajuste [ClearAudio+] recomendado por Sony.

### Servicio de música

Puede configurar los ajustes iniciales para usar los servicios de música\*.

\* Dependiendo del país y región, los servicios de música y su período de disponibilidad pueden diferir.

Se puede requerir una actualización del dispositivo.

Cuando use Google Cast™ en el servicio de música, consulte "Uso de Google Cast" (página 34).

### Cómo disfrutar de música en su red doméstica

Puede reproducir música almacenada en su PC o en el servidor de su red doméstica en su red.

### Cómo disfrutar de música en el dispositivo USB

Puede reproducir música en un dispositivo conectado al puerto  (USB) de la unidad.

#### Nota

Lo que puede controlar con SongPal varía dependiendo del dispositivo conectado. Las especificaciones y diseño de la aplicación pueden cambiar sin previo aviso.

### Uso de SongPal

- 1 Descargue la aplicación SongPal gratuita al dispositivo móvil.
- 2 Conecte el sistema y el dispositivo móvil con la función BLUETOOTH (página 25) o función de red (página 16).
- 3 Iniciar SongPal.
- 4 Operar siguiendo la pantalla de SongPal.

#### Notas

- Antes de usar SongPal, asegúrese de ajustar [Modo Bluetooth] en [Receptor] (página 46).
- Use la última versión de SongPal.

#### Consejos

- Puede conectar el sistema y el dispositivo móvil con la función NFC (página 27).
- Cuando se conecta con la función de la red, conecte el dispositivo móvil a la misma red que la del sistema.

## Uso de Google Cast

Google Cast le permite seleccionar contenido de música de las apps compatibles con Google Cast y reproducirlo en la unidad. Google Cast requiere un ajuste inicial usando SongPal.

- 1 Descargue la aplicación SongPal gratuita al dispositivo móvil.**
- 2 Conecte el dispositivo mediante Wi-Fi a la misma red que el sistema (página 17).**
- 3 Inicie SongPal, seleccione el sistema, y presione [Configuración] - [Google Cast] - [Más información sobre cómo enviar contenido].**
- 4 Compruebe la operación y las apps compatibles con Google Cast y descargue la aplicación.**
- 5 Inicie las apps compatibles con Google Cast, presione le botón cast y seleccione el sistema.**



- 6 Seleccione y reproduzca música en las apps compatibles con Google Cast.**

La música se reproduce en el sistema.

### Nota

No puede usar Google Cast mientras se muestra "google cast updating" en la pantalla del panel frontal de la unidad. Espere hasta que se complete la actualización y vuelva a intentarlo.

## Conectar el dispositivo compatible con SongPal Link (Multizona inalámbrica/Función envolvente inalámbrica)

Puede disfrutar de escuchar música en cualquier habitación o de escuchar música con sonido envolvente usando el sistema con el altavoz inalámbrico compatible con SongPal Link.

### Cómo escuchar la misma música en diferentes habitaciones (multizona inalámbrica)

#### Wireless Multi-room



Puede escuchar música almacenada en su PC o smartphones y más, música de los servicios de red, en diferentes habitaciones con una calidad de sonido máxima.

Puede operar con la aplicación SongPal instalada en un smartphone/iPhone. Para usar varios dispositivos compatibles con SongPal, conéctelos a la misma LAN inalámbrica.



## Cómo realizar ajustes en SongPal

Realice el ajuste siguiendo la ayuda en SongPal.

### Consejo

Para obtener más detalles sobre SongPal, consulte "Qué puede hacer con SongPal" (página 33).

## Cómo agregar altavoces traseros (función envolvente inalámbrica)



Puede agregar altavoces inalámbricos Sony (no suministrados) como los altavoces envolventes del sistema. Utilice el mismo modelo para ambos altavoces inalámbricos.

Para obtener más detalles sobre los altavoces aplicables, consulte la siguiente URL.

<http://sony.net/nasite/>

### Notas

- La función inalámbrica envolvente estará disponible con la versión del sistema M34.R.2000 o posterior y la versión del altavoz inalámbrico 2.00 o posterior. Si no puede ajustar la función inalámbrica envolvente, la versión del sistema o el altavoz inalámbrico debe ser la última versión. Para comprobar la información de la versión del sistema, consulte

[Información del sistema] (página 49). Para obtener detalles sobre el método de actualización del sistema, consulte [Actualización de software] (página 45). Para obtener detalles acerca del método de actualización del altavoz inalámbrico, consulte el Manual de instrucciones del altavoz inalámbrico.

- El software del altavoz inalámbrico no se actualiza de manera automática cuando se utiliza la función inalámbrica envolvente. Para actualizarlo, cancele la función inalámbrica envolvente y conecte el altavoz inalámbrico a internet.
- Cuando utiliza la función inalámbrica envolvente, la función LAN inalámbrica no está disponible. Conectar a la red con una LAN no inalámbrica.
- Cuando utiliza la función inalámbrica envolvente, la función pantalla duplicada (página 36) no está disponible.
- Cuando utiliza la función inalámbrica envolvente, no puede configurar el [Modo Bluetooth] en [Transmisor] (página 46).
- Cuando utiliza la función inalámbrica envolvente, el [Bluetooth Codec - LDAC] (página 47) no está disponible.

## Para realizar el ajuste del sistema

- 1 Instale los altavoces aplicables y enciéndalos.**
- 2 Presione HOME.**  
Aparecerá el menú de inicio en la pantalla del TV.
- 3 Seleccione  [Configurar] en el menú de inicio.**  
Aparecerá la visualización de la configuración en la pantalla del TV.
- 4 Seleccione [Ajustes Wireless Surround].**
- 5 Realice el ajuste siguiendo las instrucciones en pantalla.**

## Consejo

Puede visualizar la pantalla de ajustes para la función inalámbrica envolvente seleccionando  [Wireless Surround] en el menú principal.

## Para realizar ajustes en SongPal

- 1 Instale los altavoces aplicables y enciéndalos.**
- 2 Seleccione el sistema en SongPal, luego realice el ajuste siguiendo las instrucciones en SongPal.**

### Nota

Los ajustes SongPal son efectivos con SongPal versión 4.0 o posterior. Para más detalles sobre cómo descargar SongPal, consulte "Uso de SongPal" (página 33).

## Para cancelar la función inalámbrica envolvente

Seleccione  [Configurar] - [Ajustes Wireless Surround] - [Detenga Wireless Surround] en el menú principal.

## Visualización de la pantalla del dispositivo móvil en un TV (MIRRORING)

[Pantalla duplicada] es una función para visualizar la pantalla de un dispositivo móvil en el TV mediante la tecnología Miracast.

El sistema se puede conectar directamente con un dispositivo compatible con Pantalla duplicada (por ejemplo, smartphone, tableta). Puede disfrutar de la pantalla de visualización del dispositivo en la pantalla grande del TV. Para utilizar esta función no se requiere un enrutador inalámbrico (ni punto de acceso).

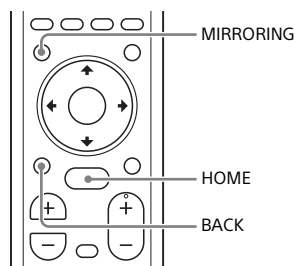

- 1 Presione MIRRORING.**
- 2 Siga las instrucciones en pantalla en la pantalla del TV.**

Active la función Pantalla duplicada desde su dispositivo móvil.

La pantalla del dispositivo móvil aparece en la pantalla del TV.

## Consejos

- Puede seleccionar [Pantalla duplicada] en el menú de inicio en el paso 1.
- Puede mejorar la estabilidad de reproducción ajustando [Conf. RF pantalla Duplicada] (página 49).

## Notas

- Al usar Pantalla duplicada, la calidad de la imagen y el sonido a veces se pueden deteriorar debido a la interferencia con otras redes.
- La calidad de la imagen y el sonido se puede deteriorar según el entorno de uso.
- Algunas funciones de la red pueden no estar disponibles durante Pantalla duplicada.
- Asegúrese de que su dispositivo sea compatible con Miracast. No se garantiza la conectividad con todos los dispositivos compatibles con Miracast.

## Cancelar la pantalla duplicada

Presione HOME o BACK.

## Cómo usar las funciones/ajustes varios

# Reproducir archivos de audio comprimidos con una calidad de sonido natural

Esta función mejora la calidad de sonido de archivos de audio comprimidos mediante la restauración del sonido de rango alto que se elimina en el proceso de compresión. Puede disfrutar de escuchar un sonido muy cercano al sonido original, natural y espacial. Esta función solo está disponible cuando [Music] está seleccionado como campo de sonido (página 21).

### 1 Presione HOME.

Aparecerá el menú de inicio en la pantalla del TV.

### 2 Seleccione [Configurar] en el menú de inicio.

Aparecerá la visualización de la configuración en la pantalla del TV.

### 3 Seleccione [Ajustes de audio] - [DSEE].

### 4 Seleccione [Activar].

#### Notas

- Esta función es compatible con señales de entrada digital de dos canales de una frecuencia de muestreo de 44,1 kHz o 48 kHz.
- La frecuencia de muestreo/profundidad de bits tras mejorar la calidad es de 96 kHz/24 bits.
- Esta función no es compatible con señales DSD.

# Disfrute de un sonido de transmisión multiplex (AUDIO)

Puede disfrutar de un sonido de transmisión multiplex cuando el sistema recibe una señal de transmisión multiplex Dolby Digital.

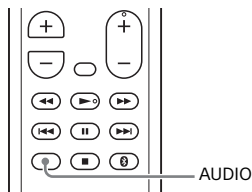

### 1 Presione AUDIO.

La señal de audio aparece en la pantalla del panel frontal.

### 2 Presione el botón varias veces para seleccionar la señal de audio deseada.

Señal de audio	Explicación
"MAIN"	Se emitirá el sonido del idioma principal.
"SUB"	Se emitirá el sonido del subidioma.
"MN/SB"	Se emitirán sonidos combinados del idioma principal y del subidioma.

#### Notas

- Para recibir una señal Dolby Digital, debe conectar un TV u otros dispositivos a la toma TV IN (OPTICAL) con el cable óptico digital (suministrado).
- Si la toma HDMI IN de su TV es compatible con la función Audio Return Channel, (página 42), puede recibir una señal Dolby Digital mediante el cable HDMI.

## Cómo desactivar los botones de la unidad

Puede desactivar los botones de la unidad para evitar manejo inadecuado, como travesuras de niños (función de bloqueo para niños).

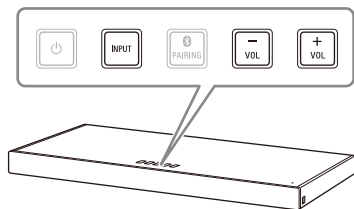

**Presione VOL -, VOL +, y VOL -, en ese orden, mientras mantiene presionado INPUT en la unidad.**

Aparece "LOCK" en la pantalla del panel frontal y los botones de la unidad no funcionan.

Solo puede operar la unidad utilizando el control remoto.

## Cómo cancelar la función de bloqueo para niños

Presione VOL -, VOL +, y VOL -, en ese orden, mientras mantiene presionado INPUT en la unidad.

Aparece "UNLCK" en la pantalla del panel frontal y se cancela la función de bloqueo para niños.

### Nota

⏻ (encendido) no está bloqueado con la función de bloqueo para niños.

## Cómo cambiar el brillo de la pantalla del panel frontal y el indicador de BLUETOOTH (DIMMER)

Puede cambiar el brillo de la pantalla del panel frontal y el indicador de BLUETOOTH.

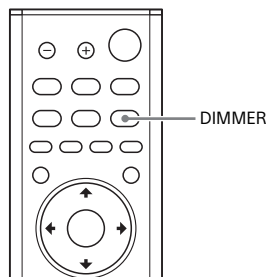

### 1 Presione DIMMER.

El modo pantalla aparecerá en la pantalla del panel frontal.

### 2 Presione el botón varias veces para seleccionar el modo de pantalla deseado.

Modo	Explicación
"BRIGHT"	La pantalla del panel frontal y el indicador de BLUETOOTH se encienden intensamente.
"DARK"	La pantalla del panel frontal y el indicador de BLUETOOTH se oscurecen.
"OFF"	La pantalla del panel frontal se apaga.

### Nota

La pantalla del panel frontal está apagada cuando se selecciona "OFF". Se enciende automáticamente cuando presiona cualquier botón, luego se apaga nuevamente si no opera el sistema durante 10 segundos. No obstante, en algunos casos, es posible que la pantalla del panel frontal no se apague. En este caso, el brillo de la pantalla del panel frontal es igual a "DARK".

---

## Ahorro de energía en el modo en espera

Verifique que ya ha realizado los siguientes ajustes:

- [Modo de espera Bluetooth] está establecido en [No] (página 47).
- [Inicio rápido/Red en espera] está establecido en [No] (página 48).
- [Inicio Remoto] está establecido en [No] (página 50).

## Uso de la función Control para HDMI

Conectar un dispositivo como un TV o un reproductor Blu-ray Disc compatible con la función\* Control para HDMI por el cable HDMI le permite operar fácilmente el dispositivo por medio de un control remoto del TV.

Las siguientes funciones se pueden usar con la función Control para HDMI.

- Función de apagado del sistema
- Función de control de audio del sistema
- Audio Return Channel
- Función One-Touch Play
- Control sencillo a través del control remoto

### Nota

Estas funciones pueden funcionar con dispositivos que no sean los fabricados por Sony, pero no se garantiza el funcionamiento.

\* Control para HDMI es una norma usada por CEC (Consumer Electronics Control) para permitir que los dispositivos HDMI (interfaz multimedia de alta definición) se controlen entre sí.

## Cómo prepararse para usar la función Control para HDMI

Coloque en encendido [Ajustes del sistema] - [Configuración HDMI] - [Control para HDMI] en el sistema [Activar] (página 48). El ajuste predeterminado está [Activar]. Habilite los ajustes de la función Control para HDMI para el TV y otros dispositivos conectados al sistema.

## Consejo

Si habilita la función Control para HDMI ("BRAVIA" sync) cuando usa un TV fabricado por Sony, también se habilita automáticamente la función Control para HDMI del sistema. Cuando se completan los ajustes, aparece "DONE" en la pantalla del panel frontal.

## Función de apagado del sistema

Cuando apague el TV, el sistema se apagará de forma automática. Coloque [Ajustes del sistema] - [Configuración HDMI] - [Modo de espera vinculado con apagado del TV] en el sistema en [Activar] o [Automático] (página 48). El ajuste predeterminado está [Automático].

## Función de control de audio del sistema

Si enciende el sistema mientras mira TV, el sonido del TV saldrá por los altavoces del sistema. El volumen del sistema se puede ajustar usando el control remoto del TV.

Si el sonido del TV se reprodujo por los altavoces del sistema la última vez que miró TV, el sistema se activará automáticamente cuando vuelva a encender el TV.

Las operaciones también se pueden realizar con el menú del TV. Para obtener más detalles, consulte el Manual de instrucciones de su TV.

### Notas

- El sonido solo se emite del TV si se selecciona otra entrada que no sea [TV] cuando se usa la función Twin Picture en el TV. Cuando desactive la función Twin Picture, el sonido saldrá por el sistema.

- El número para el nivel de volumen del sistema se muestra en la pantalla del TV dependiendo del TV. El número del volumen que aparece en el TV puede diferir del número en la pantalla del panel frontal del sistema.
- Dependiendo de los ajustes del TV, es posible que no esté disponible la función de control de audio del sistema. Para obtener más detalles, consulte el Manual de instrucciones de su TV.

## Audio Return Channel

Si el sistema está conectado a la toma HDMI IN de un TV compatible con Audio Return Channel, puede escuchar el sonido del TV desde los altavoces del sistema sin conectar un cable óptico digital.

En el sistema, coloque [Ajustes del sistema] - [Configuración HDMI] - [Audio Return Channel] en [Auto] (página 48). El ajuste predeterminado está [Auto].

### Nota

Si el TV no es compatible con Audio Return Channel, se debe conectar un cable óptico digital (no suministrado) (consulte la Guía de inicio suministrada).

## Función One-Touch Play

Cuando reproduce contenido en un dispositivo (reproductor de Blu-ray Disc, "PlayStation®4", etc.) conectado al TV, el sistema y el TV se encienden automáticamente, la entrada del sistema se cambiará a la entrada del TV, y el sonido sale desde los altavoces del sistema.

### Notas

- Si el sonido del TV salía por los altavoces del TV la última vez que miró la TV, el sistema no se enciende y el sonido y la imagen salen por el TV, aún si se reproduce el contenido del dispositivo (página 48).

- Dependiendo del TV, es posible que la primera parte del contenido que se está reproduciendo no se reproduzca correctamente.

## Control sencillo a través del control remoto

Puede operar el sistema seleccionándolo desde el menú Sync del TV.

Esta función se puede usar si el TV admite el menú TV. Para obtener más detalles, consulte el Manual de instrucciones de su TV.

### Notas

- En el menú de enlace del TV, el sistema es reconocido por el TV como "Reproductor".
- Es posible que algunas operaciones no estén disponibles con algunos TV.



## Cómo usar la función "BRAVIA" Sync

Además de la función Control para HDMI, también puede usar las siguientes funciones en dispositivos compatibles con la función "BRAVIA" sync.

- Función de selección de escena
- Control de Home Theatre
- Función de cancelación de eco
- Seguimiento de idioma

### Nota

Estas funciones son funciones propiedad de Sony. Esta función no puede funcionar con productos que no sean los fabricados por Sony.

## Función de selección de escena

El campo de sonido del sistema cambia automáticamente según los ajustes de la función de selección de escena. Para obtener más detalles, consulte el Manual de instrucciones de su TV. Coloque el campo de sonido en [ClearAudio+] (página 21).

## Función de control de Home Theatre

Cuando use un TV compatible con la función de control de Home Theatre, el ajuste del sistema, de las configuraciones del campo de sonido, el cambio de entradas, etc. se puede hacer sin cambiar la entrada del TV. Esta función se puede usar cuando el TV está conectado a Internet. Para obtener más detalles, consulte el Manual de instrucciones de su TV.

## Función de cancelación de eco

El eco se reduce cuando usa la función Social Viewing como Skype mientras mira programas de TV. Esta función se puede usar si el TV admite la función Social Viewing. Para obtener más detalles, consulte el Manual de instrucciones de su TV.

### Notas

- El sonido solo sale del altavoz del TV si la entrada del sistema es una que no sea [TV] cuando usa la función Social Viewing.
- Esta función no se puede usar cuando el sonido sale del TV.

## Seguimiento de idioma

Al cambiar el idioma de la pantalla del TV también se cambia el idioma de la pantalla del sistema.

## Notas sobre las conexiones HDMI

- Use un cable HDMI (cable HDMI de alta velocidad con Ethernet o un cable HDMI de alta velocidad premium con Ethernet). Si utiliza un cable HDMI estándar, es posible que el contenido 1080p y 4K no se muestre correctamente.
- Utilice un cable autorizado para HDMI. Use un cable HDMI (un cable HDMI de alta velocidad con Ethernet) fabricado por Sony y que tenga el logotipo que indica el tipo de cable.
- No se recomienda el uso de un cable de conversión HDMI-DVI.
- El dispositivo conectado puede anular las señales de audio (frecuencia de muestreo, longitud de bits, etc.) transmitidas desde una toma HDMI.
- Este sistema es compatible con "TRILUMINOS" y con la transmisión 4K.

# Cómo utilizar la pantalla de configuración

Puede hacer diversos ajustes a los elementos como imagen y sonido. Los ajustes predeterminados están subrayados.











## 1 Presione HOME.

Aparecerá el menú de inicio en la pantalla del TV.

## 2 Seleccione [Configurar] en el menú de inicio.

Aparecerá la visualización de la configuración en la pantalla del TV.

## 3 Seleccione el elemento de ajuste.

Elemento de ajuste	Explicación
 [Actualización de software]	Actualiza el software del sistema. (página 45)
 [Ajustes de pantalla]	Hace los ajustes de pantalla de acuerdo al tipo de TV. (página 45)
 [Ajustes de audio]	Hace los ajustes de audio de acuerdo al tipo de tomas de conexión. (página 46)
 [Ajustes de Bluetooth]	Hace los ajustes detallados para la función BLUETOOTH. (página 46)
 [Ajustes Wireless Surround]	Hace los ajustes para la función inalámbrica envolvente. (página 48)
 [Ajustes del sistema]	Hace los ajustes relacionados con el sistema. (página 48)
 [Ajustes de red]	Hace los ajustes detallados para Internet y la red doméstica. (página 49)
 [Ajuste Omit. ent.]	Establece la configuración de Ajuste Omit. ent. para cada entrada. (página 50)
 [Configuración fácil]	Vuelve a ejecutar la Configuración fácil para realizar los ajustes básicos. (página 50)
 [Restaurar]	Restaura el sistema a los ajustes de fábrica predeterminados. (página 50)

## [Actualización de software]

Al actualizar su software a la versión más reciente podrá beneficiarse de las funciones más nuevas.

Para obtener más información acerca de las funciones de actualización, visite el siguiente sitio web:

<http://www.sony.com/soundbarsupport>

### Notas

- Un entorno de Internet es necesario para realizar actualizaciones mediante Internet.
- Durante la actualización de software, aparece "UPDT" en la pantalla del panel frontal. Después de completar la actualización, el sistema se reinicia de forma automática. Mientras la operación de actualización esté en curso, no encienda ni apague el sistema ni opere el sistema o el TV. Espere a que termine la actualización de software.
- Coloque [Actualización automática] en [Activar] cuando desee realizar las actualizaciones de software de manera automática (página 49). La actualización del software se puede realizar aún si seleccionó [No] en [Actualización automática] dependiendo de los detalles de las actualizaciones.

### [Actualización vía Internet]

Actualice el software del sistema utilizando la red disponible. Siga las instrucciones en la pantalla. Asegúrese de que la red esté conectada a Internet.

### [Actualización vía Memoria USB]

Actualiza el software utilizando la memoria USB. Asegúrese de que la carpeta de actualización de software esté nombrado correctamente como "UPDATE".

## [Ajustes de pantalla]

### [Tipo de televisor]

[16:9]: Seleccione esta opción cuando conecte un TV con pantalla amplia o un TV con una función de modo amplio.

[4:3]: Seleccione esta opción cuando conecte un TV con pantalla 4:3 o un TV sin función de modo amplio.

### [Resolución de vídeo de salida]

[Automático]: Produce señal de vídeo de acuerdo a la resolución del TV o del dispositivo conectado.

[480i/576i]\*, [480p/576p]\*, [720p], [1080i], [1080p]: Produce señal de vídeo de acuerdo al ajuste de resolución seleccionado.

\* Si el sistema de color del contenido de reproducción es NTSC, la resolución de las señales de video se pueden convertir únicamente en [480i] y [480p].

### [Salida 24p]

[Salida 24p de cont. de red]

Esta función configura la salida de las señales desde la clavija HDMI OUT (ARC) en el sistema cuando utiliza la función Pantalla duplicada con contenidos 1080/24p.

[Automático]: Produce señales de video de 24p solamente cuando se conecta un TV compatible con 1080/24p a través de una conexión HDMI y la [Resolución de vídeo de salida] está ajustada en [Automático] o [1080p].

[No]: Seleccione esta opción cuando su TV no sea compatible con señales de vídeo de 1080/24p.

### [Salida 4K]

[Automático1]: Emite señales de video de 2K durante la pantalla duplicada y señales de video de 4K durante la reproducción de fotos cuando se conecta a un dispositivo compatible de 4K fabricado por Sony.

[Automático2]: Emite señales de video de 4K durante la reproducción de contenido 24p con pantalla duplicada o reproducción de fotos cuando lo conecta a un dispositivo compatible de 4K/24p.

[No]: Desactiva la función.

#### Notas

- Si su dispositivo fabricado por Sony no se detecta cuando está seleccionado [Automático1], la configuración tendrá el mismo efecto que la configuración de [Automático2].
- [Salida 24p de cont. de red] en [Salida 24p] se debe colocar adecuadamente para [Automático2].

### [YCbCr/RGB (HDMI)]

[Automático]: Detecta automáticamente el tipo de dispositivo externo y luego cambia a la configuración de color correspondiente.

[YCbCr (4:2:2)]: Emite señales de video YCbCr 4:2:2.

[YCbCr (4:4:4)]: Emite señales de video YCbCr 4:4:4.

[RGB]: Seleccione esta opción cuando se conecte a un dispositivo con una toma DVI que cumpla con HDCP.

### [SBM] (Súper Bit Mapping)

[Activar]: Suaviza la gradación de las señales de video que se transmiten por la toma de HDMI OUT (ARC).

[No]: Seleccione esta opción si las señales de video están distorsionadas o el color no es natural.

### [Ajustes de audio]

#### [DSEE]

Esta función solo está disponible cuando [Music] está seleccionado como campo de sonido.

[Activar]: Mejora la calidad del sonido restaurando el sonido de alto espectro (página 38).

[No]: Desactivado

### [Audio DRC]

Puede comprimir el rango dinámico de la pista de sonido.

[Automático]: Comprime automáticamente el sonido codificado en Dolby TrueHD.

[Activar]: El sistema reproduce la pista de sonido con el tipo de rango dinámico que el ingeniero de grabación planeó.

[No]: Sin compresión del rango dinámico.

### [Salida audio]

Puede seleccionar el método de salida usado para emitir la señal de audio.

[Altavoz]: Produce sonido multicanal por los altavoces del sistema solamente.

[Altavoz+HDMI]: Produce sonido multicanal por los altavoces del sistema y señales de PCM lineales de 2 canales por la toma HDMI OUT (ARC).

[HDMI]: Produce sonido por toma HDMI OUT (ARC) solamente. El formato de sonido depende del dispositivo conectado.

#### Nota

Cuando [Control para HDMI] está establecido en [Activar] (página 48), [Salida audio] se establece en [Altavoz+HDMI] de forma automática y este ajuste no puede cambiarse.

### [Ajustes de Bluetooth]

#### [Modo Bluetooth]

Puede disfrutar el contenido de un dispositivo BLUETOOTH con este sistema o escuchar sonido del sistema usando auriculares o un altavoz compatible con BLUETOOTH.

[Receptor]: Este sistema está en modo receptor, que le permite recibir y emitir audio por el dispositivo BLUETOOTH.

[Transmisor]: Este sistema está en modo transmisor, que le permite enviar audio a los auriculares o al altavoz compatible con BLUETOOTH. Si cambia la entrada del sistema, aparece, "BT TX" en la pantalla del panel frontal.

[No]: La función BLUETOOTH está desactivada y no puede seleccionar la entrada [Bluetooth Audio].

#### Nota

Puede conectarse a un dispositivo BLUETOOTH usando la función en un solo toque si ha establecido el [Modo Bluetooth] en [No].

#### [Lista de dispositivos]

Muestra una lista de los dispositivos BLUETOOTH emparejados y detectados (dispositivo SNK) cuando el [Modo Bluetooth] está establecido en [Transmisor].

#### [Modo de espera Bluetooth]

Puede establecer el [Modo de espera Bluetooth] para que el sistema pueda encenderse mediante un dispositivo BLUETOOTH incluso si está en modo de espera. Esta función solo está disponible cuando establece el [Modo Bluetooth] en [Receptor] o [Transmisor].

[Activar]: El sistema se enciende de forma automática cuando solicita una conexión BLUETOOTH con un dispositivo BLUETOOTH emparejado.  
[No]: Desactivado

#### [Bluetooth Codec - AAC]

Esta función solo está disponible cuando establece el [Modo Bluetooth] en [Receptor] o [Transmisor].

[Activar]: Activa el codec AAC.  
[No]: Desactiva el codec AAC.

#### Notas

- Podrá disfrutar sonido de alta calidad si AAC está habilitado y el dispositivo admite AAC.

- Cuando se conecta a auriculares o altavoces compatibles con BLUETOOTH este ajuste no se puede cambiar.

#### [Bluetooth Codec - LDAC]

Esta función solo está disponible cuando establece el [Modo Bluetooth] en [Receptor] o [Transmisor].

[Activar]: Activa el codec LDAC.  
[No]: Desactiva el codec LDAC.

#### Notas

- Podrá disfrutar sonido de más alta calidad si LDAC está habilitado y el dispositivo admite LDAC.
- Cuando se conecta a auriculares o altavoces compatibles con BLUETOOTH este ajuste no se puede cambiar.

#### [Calidad reprod. inalámb.]

Puede configurar la tasa de transmisión de datos de la reproducción LDAC. Esta función solo está disponible cuando establece el [Modo Bluetooth] en [Transmisor] y el [Bluetooth Codec - LDAC] en [Activar].

[Automático]: La tasa de transmisión de datos se cambia automáticamente dependiendo del entorno. Si la reproducción de audio es inestable en este modo, use los otros tres modos.  
[Calidad de sonido]: Se usa la tasa de bits más alta. El sonido se envía en una calidad más alta. Sin embargo, la reproducción de audio a veces puede ser inestable cuando la calidad de enlace no es lo suficientemente buena.  
[Estándar]: Se usa la tasa de bits media. Hace un equilibrio entre la calidad de sonido y la estabilidad de la reproducción.

[Conexión]: Se prioriza la estabilidad. La calidad de sonido es razonable y el estado de conexión casi siempre será estable. Si la conexión es inestable, esta es la configuración recomendada.



## [Ajustes Wireless Surround]

Este ajuste es para usar altavoces inalámbricos (no suministrados) como los altavoces envolventes del sistema. Para obtener más detalles, consulte "Cómo agregar altavoces traseros (función envolvente inalámbrica)" (página 35).



## [Ajustes del sistema]

### [Idioma de OSD]

Puede seleccionar el idioma que desea para la visualización en pantalla del sistema.

### [Configuración HDMI]

- [Control para HDMI] (página 41)  
[Activar]: Se activa la función Control para HDMI. Los dispositivos conectados con un cable HDMI se pueden controlar entre sí.  
[No]: Desactivado
- [Modo de espera vinculado con apagado del TV] (página 41)  
Esta función está disponible cuando establece [Control para HDMI] en [Activar].  
[Automático]: Si la entrada del sistema es [TV] o [Pantalla duplicada], el sistema se desactiva automáticamente cuando apaga la TV.  
[Activar]: El sistema se desactiva automáticamente cuando apaga el TV independientemente de la entrada.  
[No]: El sistema no se desactiva cuando apaga la TV.

- [Audio Return Channel] (página 42)  
Coloque esta función cuando el sistema esté conectado a la toma de un TV HDMI IN que sea compatible con Audio Return Channel. Esta función está disponible cuando coloca [Control para HDMI] en [Activar].  
[Auto]: Puede escuchar sonido del TV por los altavoces del sistema.  
[No]: Use este ajuste cuando está conectado un cable óptico digital.

### [Inicio rápido/Red en espera]

[Activar]: Acorta el tiempo de activación desde el modo en espera. Puede operar el sistema rápidamente después de encenderlo.

[No]: Desactivado

### [Modo de espera automático]

[Activar]: Enciende la función [Modo de espera automático]. Cuando no se opera el sistema durante alrededor de 20 minutos, el sistema entra automáticamente en el modo en espera.

[No]: Desactivado

### [Visualización auto]

[Activar]: Automáticamente muestra la información en la pantalla del TV al cambiar las señales de audio, el modo de imagen, etc.

[No]: Despliega información solo cuando se presiona DISPLAY.

### [Notif.de actualización de software]

[Activar]: Ajusta el sistema para informarle acerca de la versión de software más reciente (página 45).

[No]: Desactivado

---

**[Ajustes de actual. auto.]**

[Actualización automática]

[Activar]: La actualización del software se ejecuta automáticamente entre las 2 a.m. y las 5 a.m. hora local en la [Zona horaria] seleccionada mientras el sistema no está en uso. Si selecciona [No] en [Inicio rápido/Red en espera], la actualización del software se realiza después de que apaga el sistema.

[No]: Desactivado

[Zona horaria]

Seleccione su país/región.

**[Notas]**

- La actualización del software se puede realizar aún si seleccionó [No] en [Actualización automática] dependiendo de los detalles de las actualizaciones.
- La actualización del software se realiza automáticamente dentro de los 11 días de un nuevo lanzamiento del software.

---

**[Nombre dispositivo]**

También puede cambiar el nombre de este sistema de acuerdo a su preferencia de manera que sea más reconocible cuando se use la función [Bluetooth Audio] o [Pantalla duplicada]. El nombre también se usa con otras redes, como la red doméstica. Siga las instrucciones en pantalla y utilice el teclado de software para ingresar el nombre.

---

**[Información del sistema]**

Puede mostrar la información de la versión de software del sistema y la dirección MAC.

---

**[Información sobre la Licencia del Software]**

Puede mostrar la información sobre la licencia del software.

---

**[Ajustes de red]**

---

**[Ajustes de Internet]**

Conecte el sistema a una red por adelantado.

[Configuración por cable]: Seleccione esta opción cuando se conecte a un enrutador de banda ancha utilizando un cable de LAN. Cuando selecciona estos ajustes, la función LAN inalámbrica del sistema se deshabilita de manera automática.

[Configuración inalámbrica]: Seleccione esta opción cuando use la función de Wi-Fi integrada del sistema para conectarse a una red inalámbrica.

**[Consejo]**

Para obtener más detalles, visite el siguiente sitio Web y verifique las FAQ: <http://www.sony.com/soundbarsupport>

---

**[Estado de conexión de red]**

Muestra el estado de conexión de la red actual.

---

**[Diagnósticos de conexión a red]**

Puede correr el diagnóstico de red para comprobar si la conexión de red se ha realizado correctamente.

---

**[Conf. RF pantalla Duplicada]**

Si utiliza múltiples sistemas inalámbricos, como una LAN inalámbrica es posible que las señales inalámbricas sean inestables. En este caso, la estabilidad de la reproducción puede mejorarse estableciendo la prioridad del canal de radiofrecuencia para la Pantalla duplicada.

[Automático]: normalmente se selecciona esta. El sistema automáticamente selecciona el mejor canal para la Pantalla duplicada. [CH 1]/[CH 6]/[CH 11]: El canal seleccionado tiene prioridad para la conexión de Pantalla duplicada.

---

### [Ajustes de servidor de conexión]

Establece si se despliega o no el servidor de red doméstica conectado.

---

### [Permiso de acceso automático a la red hogareña]

[Activar]: Permite el acceso automático desde un controlador de red doméstica detectado recientemente.

[No]: Desactivado

---

### [Control de acceso a la red hogareña]

Muestra una lista de productos compatibles con controladores de red doméstica e indica si se aceptan o no los comandos de los controladores de la lista.

---

### [Control externo]

[Activar]: Permite al controlador de automatización doméstico operar este sistema.

[No]: Desactivado

---

### [Inicio Remoto]

[Activar]: Permite encender el sistema mediante un dispositivo vinculado a través de la red cuando el sistema está en el modo de espera.

[No]: El sistema no se puede encender mediante un dispositivo vinculado a través de una red.

---

### [Ajuste Omit. ent.]

La configuración de omisión es una característica conveniente que le permite omitir entradas no utilizadas al seleccionar una función presionando INPUT +/-.

[No Omitir]: El sistema no omite la entrada seleccionada.

[Omitir]: El sistema omite la entrada seleccionada.

### Nota

Si presiona INPUT +/- cuando el menú de inicio está en pantalla, aparecerá el icono de entrada atenuado si se ha colocado en [Omitir].

### Consejo

También puede realizar [Ajuste Omit. ent.] del menú de opciones (página 51).



### [Configuración fácil]

Ejecute la [Configuración fácil] para realizar los ajustes básicos iniciales y los ajustes de red básicos para el sistema. Siga las instrucciones en pantalla.



### [Restaurar]

---

### [Restaurar a los valores predeterminados en fábrica]

Puede restaurar los ajustes del sistema a sus ajustes de fábrica seleccionando el grupo de ajustes. Todos los ajustes dentro del grupo se restaurarán.

---

### [Inicializar información personal]

Puede borrar su información personal almacenada en el sistema.

### Nota

Si desecha, transfiere o revende este sistema, elimine toda la información personal por motivos de seguridad. Tome las medidas adecuadas como cerrar sesión después de usar un servicio de red.



## Lista del menú opciones

Al presionar OPTIONS están disponibles diversos ajustes y operaciones de reproducción. Los elementos disponibles difieren dependiendo de la situación.

Elemento	Explicación
[A/V SYNC]	Ajusta el intervalo de tiempo entre la imagen y el sonido. Se puede demorar la emisión del sonido (página 23).
[Sound Field]	Cambia la configuración del campo de sonido (página 21).
[Night]	Selecciona el modo de noche (página 22).
[Voice]	Selecciona el modo de voz (página 22).
[Ajuste Omit. ent.]	Omite las entradas no utilizadas cuando se selecciona una función presionando INPUT +/- (página 50).
[Repetir ajuste]	Ajusta repetir la reproducción.
[Reproducir/Detener]	Inicia o detiene la reproducción.
[Repr. desde el princ.]	Reproduce el elemento desde el inicio.
[Ajuste aleatorio]	Ajusta la reproducción aleatoria.
[Añadir mús.diaposit.]	Registra los archivos de música de la memoria USB como música de fondo en diapositivas (BGM).
[Pres. diapositivas]	Inicia una presentación de diapositivas.
[Vel. presentación]	Cambia la velocidad de la presentación de diapositivas.
[Efecto diapositivas]	Ajusta el efecto al reproducir una presentación de diapositivas.
[Mús. diapositivas]	<ul style="list-style-type: none"> <li>• [No]: Desactiva la función.</li> <li>• [Mi música de USB]: Ajusta los archivos de música registrados en [Añadir mús.diaposit.].</li> </ul>
[Cambia visualización]	Cambia entre [Vista de cuadrícula] y [Vista de lista].
[Rotar a la izquierda]	Gira la foto a la izquierda 90 grados.
[Rotar a la derecha]	Gira la foto a la derecha 90 grados.
[Ver imagen]	Muestra la imagen seleccionada.

## Localización y corrección de fallas

### Localización y corrección de fallas

Si experimenta cualquiera de las siguientes dificultades al utilizar el sistema, utilice esta guía de localización y corrección de fallas para ayudar a remediar el problema antes de solicitar reparaciones. Si persiste alguno de los problemas, consulte a su distribuidor Sony más cercano.

#### Alimentación

##### El sistema no se enciende.

- Compruebe que el cable de alimentación de CA esté conectado firmemente.
- Desconecte el cable de alimentación de CA del tomacorriente de pared y luego vuelva a conectarlo después de varios minutos.

##### El sistema no se enciende aún si el TV está encendido.

- Coloque [Ajustes del sistema] - [Configuración HDMI] - [Control para HDMI] en [Activar] (página 48). El TV debe admitir la función Control para HDMI (página 41). Para obtener más detalles, consulte el Manual de instrucciones de su TV.
- Compruebe los ajustes del altavoz de la TV. El sistema enciende la función sincronización con los ajustes del altavoz del TV. Para obtener más detalles, consulte el Manual de instrucciones de su TV.
- Si el sonido salió por los altavoces del TV la última vez, el sistema no enciende aún si el TV está encendido.

##### El sistema se apaga cuando el TV se apaga.

- Compruebe los ajustes de [Ajustes del sistema] - [Configuración HDMI] - [Modo de espera vinculado con apagado del TV] (página 48). Cuando [Modo de espera vinculado con apagado del TV] se coloca en [Activar], el sistema se apaga automáticamente cuando apaga el TV independientemente de la entrada.

##### El sistema no se enciende aún si el TV está apagado.

- Compruebe los ajustes de [Ajustes del sistema] - [Configuración HDMI] - [Modo de espera vinculado con apagado del TV] (página 48). Para apagar el sistema automáticamente independientemente de la entrada cuando apaga el TV, coloque [Modo de espera vinculado con apagado del TV] en [Activar]. El TV debe admitir la función Control para HDMI (página 41). Para obtener más detalles, consulte el Manual de instrucciones de su TV.

#### Imagen

##### No hay imagen o la imagen no se proyecta correctamente.

- Seleccione la entrada apropiada (página 12).
- Mientras mantiene presionado INPUT, presione VOL +, VOL -, VOL + en la unidad para configurar los ajustes de resolución de la salida de video en el nivel más bajo.

### No hay imagen cuando hace una conexión con el cable HDMI.

- El sistema está conectado a un dispositivo de entrada que no cumple con la HDCP (Protección de contenido digital de elevado ancho de banda). En este caso, compruebe las especificaciones del dispositivo conectado.
- Desconecte al cable HDMI, luego vuelva a conectarlo. Asegúrese de que el cable esté insertado firmemente.

### No aparece una imagen en toda la pantalla del TV.

- Compruebe la configuración de [Tipo de televisor] en [Ajustes de pantalla] (página 45).
- La relación de aspecto en medios está fija.

## Sonido

### No se reproduce el sonido del TV en el sistema.

- Compruebe el tipo y conexión del cable HDMI o el cable óptico digital que esté conectado al sistema y el TV (consulte la Guía de inicio suministrada).
- Cuando el sistema está conectado a un TV compatible con Audio Return Channel, asegúrese de que el sistema esté conectado a una terminal de entrada compatible con ARC HDMI del TV (consulte la Guía de inicio suministrada). Si aún no sale sonido o si el sonido se interrumpe, conecte un cable óptico digital (no suministrado) y coloque el sistema [Ajustes del sistema] - [Configuración HDMI] - [Audio Return Channel] en [No] (página 48).

- Si su TV no es compatible con Audio Return Channel, se debe conectar un cable óptico digital (no suministrado) (consulte la Guía de inicio suministrada). Si el TV no es compatible con Audio Return Channel, el sonido del TV no saldrá por el sistema aún si el sistema está conectado a la toma HDMI IN del TV.
- Cambie la entrada del sistema a [TV] (página 12).
- Aumente el volumen en el sistema o cancele el modo de silencio.
- Depende del orden en el que conecte el TV y el sistema, es posible que el sistema se silencie y aparezca "MUTING" en la pantalla del panel frontal del sistema. Si esto ocurre, primero encienda el TV y luego el sistema.
- Ajuste la configuración de los altavoces del TV (BRAVIA) en Sistema de audio. Consulte el Manual de instrucciones de su TV que indica cómo configurarlo.
- El sistema es compatible con los formatos Dolby Digital y PCM de audio (página 63). Cuando reproduce formato incompatible, configure los ajustes de salida de audio digital de la televisión (BRAVIA) en "PCM". Para obtener más detalles, consulte las instrucciones de funcionamiento de su televisión.

### El sonido se reproduce tanto en el sistema como en el TV.

- Silencie el sonido del sistema o del TV.

### El sonido del TV que sale del sistema se retrasa con respecto a la imagen.

- Establezca [A/V SYNC] en 0 ms si está ajustado en el rango entre 25 ms y 300 ms (página 23).

### **El dispositivo que está conectado al sistema no reproduce ningún sonido o reproduce sonidos a muy bajo nivel.**

- Presione  $\triangleleft$  + en el control remoto y consulte el nivel de volumen (página 10).
- Presione  $\text{M}$  o  $\triangleleft$  + en el control remoto o cancele la función de silencio (página 10).
- Asegúrese de que la fuente de entrada esté seleccionada correctamente. Puede intentar con otras fuentes de entrada presionando INPUT +/- en el control remoto varias veces (página 12).
- Compruebe que todos los cables del sistema y el dispositivo conectado estén insertados firmemente.

### **No hay sonido o solo se escucha un nivel muy bajo de sonido por el subwoofer.**

- Presione SW  $\triangleleft$  + en el control remoto para aumentar el volumen del subwoofer (página 23).
- El subwoofer sirve para reproducir los sonidos graves. En el caso de las fuentes de entrada que contienen muy pocos componentes de sonidos graves (por ejemplo, una transmisión de TV), el sonido del subwoofer puede ser difícil de oír.

### **No se puede obtener el efecto envolvente.**

- Según la señal de entrada y la configuración del campo de sonido, puede que el procesamiento del sonido envolvente no funcione de forma efectiva. El efecto envolvente puede ser leve según el programa o el disco.

- Para reproducir audio multicanal, compruebe la configuración de salida de audio digital del dispositivo conectado al sistema. Para obtener detalles, consulte el Manual de instrucciones suministrado con el dispositivo conectado.

## **Conexión del dispositivo USB**

### **El dispositivo USB no es reconocido.**

- Intente lo siguiente:
  - ① Apague el sistema.
  - ② Extraiga y vuelva a conectar el dispositivo USB.
  - ③ Encienda el sistema.
- Asegúrese de que el dispositivo USB esté conectado firmemente al puerto  $\psi$  (USB) (página 19).
- Verifique si el dispositivo USB o un cable está dañado.
- Asegúrese de que el dispositivo USB está encendido.
- Si el dispositivo USB se conecta a través de un concentrador USB, desconéctelo y vuelva a conectarlo directamente en el sistema.

## **Conexión del dispositivo móvil**

### **No se puede completar la conexión BLUETOOTH.**

- Asegúrese de que el indicador BLUETOOTH de la unidad esté encendido (página 26).
- Asegúrese de que el dispositivo BLUETOOTH con el que se está conectando esté encendido y que la función BLUETOOTH esté habilitada.
- Coloque el sistema y el dispositivo BLUETOOTH más cerca el uno del otro.

- Empareje nuevamente este sistema con el dispositivo BLUETOOTH. Es posible que primero deba cancelar el emparejamiento con este sistema mediante el dispositivo BLUETOOTH.
- Es posible que se elimine la información de emparejamiento. Realice nuevamente la operación de emparejamiento (página 25).

### **No se puede hacer el emparejamiento.**

- Coloque el sistema y el dispositivo BLUETOOTH más cerca el uno del otro.
- Asegúrese de que este sistema no esté recibiendo interferencia de un dispositivo de LAN inalámbrica, cualquier otro dispositivo inalámbrico de 2,4 GHz o un horno microondas. Si hay un dispositivo que genera radiación electromagnética cerca, aléjelo del sistema.

### **No puede utilizar la función NFC.**

- La función NFC no funciona con los auriculares o el altavoz compatible con BLUETOOTH. Para escuchar sonido usando auriculares o un altavoz compatible con BLUETOOTH, consulte "Cómo escuchar el sonido del TV o dispositivo conectado por los auriculares o por los altavoces" (página 28).

### **No se reproduce ningún sonido por el dispositivo BLUETOOTH conectado.**

- Asegúrese de que el indicador BLUETOOTH de la unidad esté encendido (página 26).
- Coloque el sistema y el dispositivo BLUETOOTH más cerca el uno del otro.
- Si hay un dispositivo que genera radiación electromagnética, como un dispositivo LAN inalámbrica, cualquier otro dispositivo

BLUETOOTH o un horno microondas cerca, aléjelo de este sistema.

- Quite cualquier obstáculo entre el sistema y el dispositivo BLUETOOTH, o aleje el sistema del obstáculo.
- Vuelva a colocar el dispositivo BLUETOOTH.
- Cambie la frecuencia de LAN inalámbrica de cualquier enrutador Wi-Fi o PC a un rango de 5 GHz.
- Aumente el volumen en el dispositivo BLUETOOTH.

## **Conexión de auriculares o altavoces vía BLUETOOTH**

### **No se puede completar la conexión BLUETOOTH.**

- Asegúrese de que el indicador BLUETOOTH de la unidad esté encendido (página 8).
- Asegúrese de que el dispositivo BLUETOOTH con el que se está conectando esté encendido y que la función BLUETOOTH esté habilitada.
- Coloque el sistema y el dispositivo BLUETOOTH más cerca el uno del otro.
- Empareje nuevamente este sistema con el dispositivo BLUETOOTH. Es posible que primero deba cancelar el emparejamiento con este sistema mediante el dispositivo BLUETOOTH.
- Es posible que se elimine la información de emparejamiento. Realice nuevamente la operación de emparejamiento (página 25).

### **No se puede hacer el emparejamiento.**

- Coloque el sistema y el dispositivo BLUETOOTH más cerca el uno del otro.

- Asegúrese de que este sistema no esté recibiendo interferencia de un dispositivo de LAN inalámbrica, cualquier otro dispositivo inalámbrico de 2,4 GHz o un horno microondas. Si hay un dispositivo que genera radiación electromagnética cerca, aléjelo del sistema.

### **No puede utilizar la función NFC.**

- La función NFC no funciona con los auriculares o el altavoz compatible con BLUETOOTH. Para escuchar sonido usando auriculares o un altavoz compatible con BLUETOOTH, consulte “Cómo escuchar el sonido del TV o dispositivo conectado por los auriculares o por los altavoces” (página 28).

### **No se reproduce ningún sonido por el dispositivo BLUETOOTH conectado.**

- Asegúrese de que el indicador BLUETOOTH de la unidad esté encendido (página 26).
- Coloque el sistema y el dispositivo BLUETOOTH más cerca el uno del otro.
- Si hay un dispositivo que genera radiación electromagnética, como un dispositivo LAN inalámbrica, cualquier otro dispositivo BLUETOOTH o un horno microondas cerca, aléjelo de este sistema.
- Quite cualquier obstáculo entre el sistema y el dispositivo BLUETOOTH, o aleje el sistema del obstáculo.
- Vuelva a colocar el dispositivo BLUETOOTH.
- Cambie la frecuencia de LAN inalámbrica de cualquier enrutador Wi-Fi o PC a un rango de 5 GHz.
- Aumente el volumen en el dispositivo BLUETOOTH.
- Establezca [Calidad reprod. inalámbr.] en [Conexión] (página 47).

## **Conexión LAN cableada**

### **Si el sistema no se puede conectar a la red.**

- Compruebe la conexión de red (página 16) y los ajustes de red (página 49).

## **Conexión LAN inalámbrica**

### **No puede conectar su PC a Internet después de realizar [Wi-Fi Protected Setup™ (WPS)].**

- Es posible que los ajustes inalámbricos del enrutador cambien automáticamente si utiliza la función Wi-Fi Protected Setup antes de ajustar las configuraciones del enrutador. En este caso, cambie los ajustes inalámbricos de su computadora personal como corresponde.

### **Si el sistema no se puede conectar a la red o la conexión de red es inestable.**

- Asegúrese de que el enrutador de la LAN inalámbrica esté encendido.
- Compruebe la conexión de red (página 17) y los ajustes de red (página 49).
- Dependiendo del ambiente en donde se use (incluyendo el material de la pared), las condiciones de recepción de las ondas de radio o los obstáculos entre el sistema y el enrutador de LAN inalámbrica, es posible que se reduzca la distancia de comunicación. Mueva el sistema y el enrutador de LAN inalámbrica de manera que queden más cerca entre sí.

- Los dispositivos que utilizan la banda de frecuencia de 2,4 GHz, como un microondas, BLUETOOTH o un dispositivo inalámbrico digital, pueden interrumpir la comunicación. Aleje la unidad de esos dispositivos o apáguelos.
- Es posible que la conexión LAN inalámbrica sea inestable dependiendo del ambiente en donde se use, especialmente mientras usa la función BLUETOOTH del sistema. En este caso, ajuste el ambiente en donde se use.
- La función LAN inalámbrica no está disponible cuando utiliza la función inalámbrica envolvente.

### **El enrutador que desea no aparece en la lista de red inalámbrica.**

- Presione BACK para regresar a la pantalla anterior e intente nuevamente [Configuración inalámbrica] (página 17). Si el enrutador inalámbrico que desea todavía no se detecta, seleccione [Nueva conexión para registro] de la lista de red, luego seleccione [Registro manual] para capturar manualmente un nombre de red (SSID).

## **Subwoofer**

### **No se escucha ningún sonido por el subwoofer.**

- El subwoofer está diseñado para reproducir los sonidos graves. Cuando la fuente de entrada no contiene muchos sonidos graves, como en el caso de la mayoría de los programas de TV, es posible que no se escuchen los sonidos graves.
- Presione SW  $\triangleleft$  + en el control remoto para aumentar el volumen del subwoofer (página 23).

- Coloque el modo de noche en [No]. Para obtener más detalles, consulte "Cómo disfrutar de un sonido claro con volumen bajo a medianoche (NIGHT)" (página 22).

## **Inalámbrica envolvente**

### **Se escucha un sonido muy bajo o nada proveniente del altavoz inalámbrico.**

- Según la señal de entrada, es posible que no se obtenga el efecto surround con presencia. Según el programa o disco, las señales de audio de los canales surround salen a un nivel muy bajo.
- Cuando reproduce contenido compatible con tecnología de protección de derechos de autor (HDCP, SCMS-T, etc.), es posible que no salga nada del sistema.
- Verifique la conexión de altavoces surround en [Ajustes Wireless Surround] - [Chequeo de conexión de Altavoces Envolventes.].
- Ajuste el nivel de volumen de los altavoces surround en [Ajustes Wireless Surround] - [Configuración de altavoces envolventes].

### **El sonido se retrasa y sale después de la imagen.**

- Cuando utiliza la función inalámbrica envolvente, es posible que se demore el sonido.

### **El sistema no se puede conectar a la red.**

- La función LAN inalámbrica no está disponible cuando utiliza la función inalámbrica envolvente. Conectar a la red vía LAN no inalámbrica.

### **Los altavoces inalámbricos no se pueden conectar al sistema.**

- Actualice la versión del software del sistema y los altavoces inalámbricos a la última versión disponible.

## Control remoto

### El control remoto de este sistema no funciona.

- Apunte el control remoto al sensor de control remoto de la unidad (página 8).
- Quite los obstáculos que estén entre el control remoto y el sistema.
- Reemplace ambas baterías del control remoto por unas nuevas si estuvieran gastadas.
- Asegúrese de estar presionando el botón correcto del control remoto.

## Otros

### La función Control para HDMI no funciona correctamente.

- Compruebe la conexión con el sistema (consulte la Guía de inicio suministrada).
- Habilite la función Control para HDMI en el TV. Para obtener más detalles, consulte el Manual de instrucciones de su TV.
- Espere un momento y vuelva a intentarlo. Si desenchufa el sistema, puede demorar un poco antes de que las operaciones se puedan realizar. Espere 15 segundos o más e inténtelo nuevamente.
- El tipo y la cantidad de dispositivos que se pueden controlar con la función Control para HDMI están restringidos por la norma HDMI CEC de esta forma:
  - Dispositivos de grabación (grabadora Blu-ray Disc, grabadora de DVD, etc.): hasta 3 dispositivos
  - Dispositivos de reproducción (grabadora Blu-ray Disc, grabadora de DVD, etc.): hasta 3 dispositivos
  - Dispositivos relacionados con sintonizadores: hasta 4 dispositivos

- Sistema de audio (receptor/auricular): hasta 1 dispositivo (usado por este sistema)

### “PRTCT”, “PUSH” y “POWER” parpadean de forma alternada en la pantalla del panel frontal.

- Presione  (encendido) para apagar el sistema. Una vez que el indicador desaparezca, conecte el cable de alimentación de CA y asegúrese de que no haya nada obstruyendo los orificios de ventilación del sistema.

### Aparecerá “BT TX” en la pantalla del panel frontal.

- Presione RX/TX en el control remoto para cambiar [Modo Bluetooth] a [Receptor]. Aparece “BT TX” si [Modo Bluetooth] está colocado en [Transmisor] (página 46). Cuando presione RX/TX en el control remoto, [Modo Bluetooth] cambia a [Receptor] y la entrada seleccionada aparece en la pantalla del panel frontal.

### Los sensores del TV no funcionan correctamente.

- La unidad puede estar bloqueando algunos sensores (como el sensor de brillo), el receptor del control remoto del TV, el emisor de gafas 3D (transmisión infrarroja) de un TV 3D que admite el sistema de gafas 3D infrarrojas o la comunicación inalámbrica. Aleje la unidad del TV dentro de un rango que permita que esas partes funcionen correctamente. Para obtener información sobre la ubicación de los sensores y el receptor del control remoto, consulte Manual de instrucciones suministrado con el TV.

### El encendido, la entrada o el volumen del sistema funcionan incorrectamente.

- Si hay objetos metálicos en los botones, quítelos.



Las funciones inalámbricas (LAN inalámbrica o BLUETOOTH) son inestables.

→ No coloque objetos metálicos que no sea un TV alrededor del sistema.

**De repente se reproduce música con la que no está familiarizada.**

→ Es posible que se haya reproducido la música de muestra preinstalada. Presione INPUT en la unidad para detener la reproducción.

**⏻ (encendido) no funciona.**

→ Es posible que el sistema esté en modo demo. Para cancelar el modo demo, mantenga presionado ⏻ (encendido) e INPUT en la unidad por más de 5 segundos.

## Cómo restaurar el sistema

Si el sistema no funciona correctamente, restaure el sistema de la siguiente manera:

- 1 Presione HOME.**  
Aparecerá el menú de inicio en la pantalla del TV.
- 2 Seleccione  [Configurar] en el menú de inicio.**  
Aparecerá la visualización de la configuración en la pantalla del TV.
- 3 Seleccione [Restaurar] - [Restaurar a los valores predeterminados en fábrica].**
- 4 Seleccione el elemento del menú que desee restaurar.**
- 5 Seleccione [Iniciar].**

**Para cancelar la restauración**

Seleccione [Cancelar] en el paso 5.

# Especificaciones

### Sección del amplificador

Modelos de EE. UU.:

POTENCIA DE SALIDA Y DISTORSIÓN

ARMÓNICA TOTAL:

(FTC)

Delantero IZQ + Delantero DER:

Con cargas de 4 ohms, ambos canales impulsados, de 400 - 20.000 Hz; potencia nominal de 20 W RMS mínimo por canal, no más del 1 % de distorsión armónica total de 250 mW para la salida nominal.

POTENCIA DE SALIDA (referencia)

Altavoces Delantero IZQ/Delantero

DER: 35 W (por canal a 4 ohms, 1 kHz)

Subwoofer: 100 W (a 5 ohms, 100 Hz)

Modelos canadienses:

POTENCIA DE SALIDA (nominal)

Delantero IZQ + Delantero DER: de 20 W + 20 W

(a 4 ohms, 1 kHz, 1 % THD)

POTENCIA DE SALIDA (referencia)

Altavoces Delantero IZQ/Delantero

DER: 35 W (por canal a 4 ohms, 1 kHz)

Subwoofer: 100 W (a 5 ohms, 100 Hz)

Entradas

TV IN (OPTICAL)

Salidas

HDMI OUT (TV (ARC))

### Sección HDMI

Conector

tipo A (19 terminales)

### Sección USB

Puerto  (USB):

tipo A (para conectar memoria USB, lector de tarjetas de memoria y cámara fija digital)

### Sección LAN

Terminal LAN(100)

Terminal 100BASE-TX

### Sección de LAN inalámbrica

Sistema de comunicación

IEEE 802.11 a/b/g/n

Banda de frecuencia

2,4 GHz, 5 GHz

### Sección BLUETOOTH

Sistema de comunicación

Especificación de BLUETOOTH versión 4.1

Salida

Especificación de BLUETOOTH potencia clase 1

Rango de comunicación máximo

Campo visual de aprox. 30 m<sup>1)</sup>

Cantidad máxima de dispositivos para registrar

9 dispositivos

Banda de frecuencia

Banda de 2,4 GHz (2,4 GHz - 2,4835 GHz)

Método de modulación

FHSS (Freq Hopping Spread Spectrum)

Perfiles BLUETOOTH compatibles<sup>2)</sup>

A2DP 1.2 (Advanced Audio Distribution Profile)

AVRCP 1.5 (Audio Video Remote Control Profile)

Codecs compatibles<sup>3)</sup>

SBC<sup>4)</sup>, AAC<sup>5)</sup>, LDAC

Rango de transmisión (A2DP)

20 Hz - 40.000 Hz (Frecuencia LDAC de muestreo 96 kHz con transmisión de 990 kbps)

20 Hz - 20.000 Hz (Frecuencia de muestreo de 44,1 kHz)

- 1) El rango real variará dependiendo de los factores como obstáculos entre los dispositivos, campos magnéticos alrededor de un horno de microondas, electricidad estática, uso de teléfonos inalámbricos, sensibilidad de recepción, sistema operativo, aplicaciones de software, etc.
- 2) Los perfiles BLUETOOTH estándar indican el propósito de la comunicación de BLUETOOTH entre dispositivos.
- 3) Codec: compresión de señal de audio y formato de conversión
- 4) Abreviatura de Codec de subbandas
- 5) Abreviatura de codificación avanzada de audio

## **Sección de altavoces Delantero IZQ/ Delantero DER**

Sistema de altavoces

Sistema de altavoces de 2 vías,  
suspensión acústica

Altavoces

40 mm (1 5/8 pulgadas) × 100 mm  
(4 pulgadas) tipo cono

20 mm (13/16 pulgadas) de cúpula  
equilibrada

## **Sección del subwoofer**

Sistema de altavoces

Sistema de altavoces del subwoofer,  
recinto acústico reflector de bajos

Altavoces

120 mm (4 3/4 pulgadas) tipo cono

## **Generalidades**

Requisitos de energía

120 V CA, 60 Hz

Consumo de energía

Encendido: 40 W

En modo de espera: 0,5 W o menos  
(Para obtener detalles sobre la  
configuración, consulte la página 40)

[Inicio rápido/Red en espera] está  
configurado en [No] (Configuración  
predeterminada): 3 W

[Inicio rápido/Red en espera] está  
configurado en [Activar] (todos los  
puertos en red cableados conectados,  
todos los puertos en red inalámbricos  
activados): 7 W

Dimensiones (aprox.) (ancho/alto/  
profundo)

720 mm × 80 mm × 325 mm

(28 3/8 pulgadas × 3 1/4 pulgadas ×  
12 7/8 pulgadas) (sin incluir la parte  
saliente)

Masa (aprox.)

8,5 kg (18 libras 11 7/8 onzas)

## **Compatible con los modelos iPod/ iPhone**

Los modelos de iPod/iPhone compatibles  
son los siguientes. Actualice su iPod/  
iPhone con el software más reciente antes  
de usarlo con el sistema.

La tecnología BLUETOOTH funciona con:  
iPhone 6s Plus/iPhone 6s/iPhone 6 Plus/  
iPhone 6/iPhone 5s/iPhone 5c/iPhone 5/  
iPhone 4s/iPhone 4

iPod touch (6.ª generación)/iPod touch  
(5.ª generación)

El diseño y las especificaciones están  
sujetas a cambios sin previo aviso.

# Tipos de archivos reproducibles

## Música

Codec	Extensión
MP3 (MPEG-1 Audio Layer III) <sup>1)</sup>	.mp3
AAC/HE-AAC <sup>1),2)</sup>	.m4a, .aac <sup>3)</sup> , .mp4, .3gp
WMA9 estándar <sup>2)</sup>	.wma
WMA10 Pro <sup>7)</sup>	.wma
LPCM <sup>1)</sup>	.wav
FLAC <sup>2)</sup>	.flac, .fla
Dolby Digital <sup>1),3)</sup>	.ac3
DSF <sup>2)</sup>	.dsf
DSDIFF <sup>2),4)</sup>	.dff
AIFF <sup>2)</sup>	.aiff, .aif
ALAC <sup>2)</sup>	.m4a
Vorbis	.ogg
Monkey's Audio	.ape

## Foto

Formato	Extensión
JPEG	.jpeg, .jpg, .jpe
PNG <sup>5)</sup>	.png
GIF <sup>5)</sup>	.gif
BMP <sup>3),6)</sup>	.bmp

- 1) El sistema puede reproducir archivos ".mka". Estos archivos no se pueden reproducir en un servidor de red doméstica.
- 2) Es posible que el sistema no reproduzca este formato de archivo en un servidor de red doméstica.
- 3) El sistema no reproduce este formato de archivo en un servidor de red doméstica.
- 4) El sistema no reproduce archivos codificados DST.
- 5) El sistema no reproduce archivos PNG animados ni GIF animados.
- 6) El sistema no reproduce archivos BMP de 16 bits.

- 7) El sistema no reproduce archivos Lossless codificados.

## Notas

- Es posible que algunos archivos no se reproduzcan dependiendo del formato de archivo, la codificación del archivo, la condición de grabación o la condición del servidor de red doméstica.
- Es posible que algunos archivos editados en una computadora personal no se puedan reproducir.
- Es posible que el avance y el retroceso rápido no estén disponibles con algunos archivos.
- El sistema no reproduce archivos codificados tal como DRM.
- El sistema puede reconocer los siguientes archivos o carpetas en dispositivos USB:
  - hasta carpetas en la 9va capa (incluyendo la carpeta raíz)
  - hasta 500 archivos/carpetas en una sola capa
- El sistema puede reconocer los siguientes archivos o carpetas almacenadas en el servidor de red doméstica:
  - hasta carpetas en la 19va capa
  - hasta 999 archivos/carpetas en una sola capa
- Es posible que algunos dispositivos USB no funcionen con este sistema.
- El sistema puede reconocer dispositivos clase de almacenamiento masivo (MSC) (como memoria flash o un HDD), dispositivos para captura de imágenes fijas (SICD) y teclados de 101 teclas.

## Formatos de entrada de audio soportados

Este sistema soporta los siguientes formatos de audio.

Formato	Función
	"TV" (DIGITAL IN)
LPCM 2ch	○
LPCM 5.1ch	-
LPCM 7.1ch	-
Dolby Digital	○
Dolby TrueHD, Dolby Digital Plus	-
DSD	-

○: formato compatible.

-: formato no compatible.

## Comunicación por BLUETOOTH

- Los dispositivos BLUETOOTH deben utilizarse dentro de aproximadamente 10 metros (33 pies) (distancia sin obstrucciones) uno del otro. El rango de comunicación efectiva se puede reducir en las siguientes condiciones.
  - Cuando una persona, objeto metálico, pared u otra obstrucción esté entre los dispositivos con una conexión BLUETOOTH
  - Ubicaciones donde está instalada una LAN inalámbrica
  - Alrededor de hornos de microondas que estén en uso
  - Ubicaciones donde hay otras ondas electromagnéticas
- Los dispositivos BLUETOOTH y las LAN inalámbricas (IEEE 802.11 b/g/n) utilizan la misma banda de frecuencia (2,4 GHz). Cuando utilice su dispositivo BLUETOOTH cerca de un dispositivo con capacidad de LAN inalámbrica, es posible que ocurra interferencia electromagnética. Esto podría ocasionar tasas de transferencia de datos bajas, ruido o incapacidad para conectarse. Si esto llegara a suceder, intente los siguientes remedios:
  - Use este sistema al menos a 10 metros (33 pies) retirado del dispositivo de LAN inalámbrica.
  - Apague la energía al dispositivo de la LAN inalámbrica cuando utilice su dispositivo BLUETOOTH dentro de los 10 metros (33 pies).
  - Instale este sistema y el dispositivo BLUETOOTH tan cerca uno del otro como sea posible.
- La transmisión de las ondas de radio de este sistema puede interferir con la operación de algunos dispositivos médicos. Puesto que esta interferencia puede ocasionar fallas, siempre apague la energía de este sistema y del dispositivo BLUETOOTH en las siguientes ubicaciones:
  - En hospitales, trenes, aeronaves, gasolineras y en cualquier lugar donde haya gases inflamables
  - Cerca de puertas automáticas o alarmas de incendio
- Este sistema soporta funciones de seguridad que cumplen con la especificación BLUETOOTH para garantizar una conexión segura durante la comunicación utilizando tecnología BLUETOOTH. Sin embargo, esta seguridad puede ser insuficiente dependiendo del contenido de configuración y de otros factores, por lo que siempre tenga cuidado cuando realice comunicaciones utilizando tecnología BLUETOOTH.
- Sony no puede ser responsabilizado de ninguna manera por daños u otras pérdidas que resulten por las fugas de información durante la comunicación utilizando tecnología BLUETOOTH.
- La comunicación BLUETOOTH no está necesariamente garantizada con todos los dispositivos BLUETOOTH que tengan el mismo perfil que este sistema.
- Los dispositivos BLUETOOTH conectados con este sistema deben cumplir con la especificación BLUETOOTH recomendada por Bluetooth SIG, Inc., y deben estar certificados para cumplimiento. Sin embargo, incluso cuando un dispositivo cumple con la especificación BLUETOOTH, puede haber casos donde las características o especificaciones del dispositivo BLUETOOTH hagan imposible la conexión o conlleven a diferentes métodos de control, visualización o funcionamiento.
- Es posible que ocurra ruido o que el audio se corte dependiendo del dispositivo BLUETOOTH conectado con este sistema, el entorno de las comunicaciones o las condiciones circundantes.

Si tiene preguntas o problemas relacionados con su sistema, consulte a su distribuidor Sony más cercano.

# CONTRATO DE LICENCIA DE USUARIO FINAL

## IMPORTANTE:

LEA ATENTAMENTE EL PRESENTE CONTRATO DE LICENCIA DE USUARIO FINAL (END USER LICENSE AGREEMENT – “EULA”) ANTES DE UTILIZAR EL SOFTWARE. AL UTILIZARLO, ESTARÁ ACEPTANDO LOS TÉRMINOS Y CONDICIONES DEL EULA. SI NO ACEPTA LOS TÉRMINOS Y CONDICIONES DE ESTE EULA, NO PODRÁ UTILIZAR EL SOFTWARE.

Este EULA constituye un contrato legal entre Ud. y Sony Corporation (“SONY”). Este EULA rige sus derechos y obligaciones con respecto al software SONY de SONY y/o de sus terceros licenciantes (incluyendo las filiales de SONY) y sus respectivas filiales (conjuntamente, los “TERCEROS PROVEEDORES”), junto con todas las actualizaciones/nuevas versiones facilitadas por SONY, toda la documentación impresa, online o electrónica relativa al software, y todos los archivos de datos creados mediante el funcionamiento de dicho software (conjuntamente, el “SOFTWARE”). Sin perjuicio de lo anteriormente dispuesto, todo programa de software incluido en el SOFTWARE que tenga un contrato de licencia de usuario final aparte (incluyendo, sin limitación alguna, la Licencia Pública General de GNU (GNU General Public License), la Licencia Pública General Reducida de GNU (GNU Lesser General Public License) y la Licencia Pública General para Bibliotecas de GNU (GNU Library General Public License) se registrará por dicho otro contrato de licencia de usuario final aparte en sustitución de los términos y condiciones de este EULA en

la medida de lo estipulado por el contrato de licencia de usuario final en cuestión (el “SOFTWARE EXCLUIDO”).

## LICENCIA DE SOFTWARE

El SOFTWARE se otorga bajo licencia, no se vende. El SOFTWARE está protegido por derechos de autor y por todos los tratados internacionales y demás leyes de propiedad intelectual.

## DERECHOS DE AUTOR

Todos los derechos y la titularidad sobre el SOFTWARE (incluyendo, sin limitación alguna, cualesquiera imágenes, fotografías, animaciones, vídeo, audio, música, texto y “applets” incorporados en el SOFTWARE) pertenecen a SONY o a uno o varios de los TERCEROS PROVEEDORES.

## OTORGAMIENTO DE LICENCIA

SONY le otorga una licencia limitada de uso del SOFTWARE exclusivamente en relación con su dispositivo compatible (“DISPOSITIVO”) y únicamente para su uso personal y no comercial. SONY y los TERCEROS PROVEEDORES se reservan expresamente todos los derechos, la plena titularidad y los intereses (incluyendo, sin limitación alguna, todos los derechos de propiedad intelectual) sobre el SOFTWARE que este EULA no le otorgue de forma específica.

## REQUISITOS Y LIMITACIONES

Ud. no podrá copiar, publicar, adaptar, redistribuir, intentar descifrar el código fuente, modificar, realizar trabajos de ingeniería inversa, descompilar o desensamblar ningún SOFTWARE, total o parcialmente, o crear trabajos derivados del SOFTWARE, salvo que dichos trabajos derivados sean facilitados intencionadamente por el SOFTWARE. No podrá modificar o alterar las funciones de gestión de los

derechos digitales del SOFTWARE. No podrá eludir, modificar, anular o evitar ninguna de las funciones y protecciones del SOFTWARE ni ningún mecanismo operativamente vinculado al SOFTWARE. No podrá separar ningún componente individual del SOFTWARE para ser utilizado en más de un DISPOSITIVO salvo que SONY así lo autorice expresamente. No podrá suprimir, alterar, ocultar o eliminar ninguna de las marcas y advertencias del SOFTWARE. No podrá compartir, distribuir, alquilar, arrendar, sublicenciar, ceder, transferir o vender el SOFTWARE. El software, los servicios de red y el resto de productos distintos del SOFTWARE de los que depende el funcionamiento del SOFTWARE podrán dejar de prestarse o comercializarse a elección exclusiva de los proveedores (proveedores de software, proveedores de servicio o SONY). Ni SONY ni los mencionados proveedores garantizan que el SOFTWARE, los servicios de red, los contenidos y el resto de productos seguirán estando disponibles o que funcionarán sin interrupciones o modificaciones.

### **UTILIZACIÓN DEL SOFTWARE CON MATERIALES PROTEGIDOS POR DERECHOS DE AUTOR**

Es posible que el SOFTWARE le permita visualizar, almacenar, procesar y/o utilizar contenido creado por Ud. y/o por otros terceros. Dicho contenido podrá estar protegido por derechos de autor y por leyes y/o acuerdos en materia de propiedad intelectual. Ud. se obliga a utilizar el SOFTWARE únicamente de conformidad con las leyes y los acuerdos que sean de aplicación a dicho contenido. Ud. reconoce y acepta que SONY podrá adoptar las medidas oportunas para proteger los derechos de autor del contenido almacenado, procesado o

utilizado por el SOFTWARE. Dichas medidas incluirán a título enunciativo, que no limitativo, la determinación de la frecuencia de realización de copias de seguridad y restauración mediante determinadas características del SOFTWARE, la negativa a aceptar su solicitud para permitir la restauración de datos, y la resolución del presente EULA en caso de que Ud. utilice el SOFTWARE de forma ilícita.

### **SERVICIOS DE CONTENIDO**

EL SOFTWARE PUEDE HABER SIDO DISEÑADO PARA SER UTILIZADO CON EL CONTENIDO DISPONIBLE A TRAVÉS DE UNO O VARIOS SERVICIOS DE CONTENIDO ("SERVICIO DE CONTENIDO"). EL USO DEL SERVICIO Y DEL CORRESPONDIENTE CONTENIDO ESTÁ SUJETO A LOS TÉRMINOS Y CONDICIONES DE SERVICIO DE ESE SERVICIO DE CONTENIDO. SI NO ACEPTA ESOS TÉRMINOS Y CONDICIONES, SU UTILIZACIÓN DEL SOFTWARE QUEDARÁ LIMITADA. Ud. reconoce y acepta que determinados contenidos y servicios disponibles a través del SOFTWARE podrán ser proporcionados por otros terceros sobre los que SONY no tiene ningún tipo de control. EL USO DE LOS SERVICIOS DE CONTENIDO EXIGE CONEXIÓN A INTERNET. LOS SERVICIOS DE CONTENIDO PODRÁN DEJAR DE PRESTARSE EN CUALQUIER MOMENTO.

### **CONEXIÓN A INTERNET Y SERVICIOS DE TERCEROS**

Ud. reconoce y acepta que el acceso a determinadas prestaciones del SOFTWARE podrá exigir conexión a Internet de la que Ud. será el único responsable. Asimismo, será enteramente responsable del pago a terceros de las tarifas relativas a su conexión a Internet incluyendo, sin limitación alguna, las tarifas de los proveedores de Internet o de tiempo de



uso. El funcionamiento del SOFTWARE podrá quedar limitado o restringido en función de las capacidades, el ancho de banda o las limitaciones técnicas de su conexión y servicio de Internet. El suministro, la calidad y la seguridad de dicha conexión a Internet son responsabilidad exclusiva del tercero que preste dicho servicio.

## **EXPORTACIÓN Y OTRA NORMATIVA**

Ud. se obliga a cumplir con todas las normativas y restricciones en materia de exportación y reexportación que resulten de aplicación en la región o país donde Ud. reside, y se obliga asimismo a no transferir el SOFTWARE (o autorizar su transferencia) a un país prohibido o en contravención de lo estipulado por dichas normativas y restricciones.

## **ACTIVIDADES DE ALTO RIESGO**

EL SOFTWARE no es infalible ni ha sido diseñado, fabricado o concebido para ser utilizado o revendido como equipo de control on-line en entornos peligrosos que requieran un funcionamiento a prueba de fallos, como en instalaciones nucleares, sistemas de navegación o comunicación aérea, sistemas de control del tráfico aéreo, equipos de soporte vital directo o sistemas armamentísticos, en los que el fallo del SOFTWARE podría provocar muertes, daños personales o graves daños materiales o medioambientales (las "ACTIVIDADES DE ALTO RIESGO"). SONY, y todos y cada uno de los TERCEROS PROVEEDORES y sus respectivas filiales excluyen específicamente cualquier garantía, obligación o condición, expresa o implícita, sobre la idoneidad del SOFTWARE para el desarrollo de ACTIVIDADES DE ALTO RIESGO.

## **EXCLUSIÓN DE GARANTÍAS SOBRE EL SOFTWARE**

Ud. reconoce y acepta que la utilización del SOFTWARE será por su cuenta y riesgo exclusivamente y que Ud. será el responsable de su uso. El SOFTWARE se proporciona "TAL CUAL," sin garantías, obligaciones o condiciones de ningún tipo.

SONY Y TODOS Y CADA UNO DE LOS TERCEROS PROVEEDORES (a los efectos de esta Cláusula, SONY y los TERCEROS PROVEEDORES se denominarán conjuntamente "SONY") EXCLUYEN EXPRESAMENTE TODAS LAS GARANTÍAS, OBLIGACIONES O CONDICIONES, EXPRESAS O IMPLÍCITAS, INCLUYENDO, SIN LIMITACIÓN ALGUNA, LAS GARANTÍAS IMPLÍCITAS DE COMERCIABILIDAD, NO INFRACCIÓN Y ADECUACIÓN A UN FIN CONCRETO. SONY NO GARANTIZA NI ESTABLECE NINGÚN TIPO DE CONDICIÓN O MANIFESTACIÓN EN EL SENTIDO DE QUE (A) LAS FUNCIONES CONTENIDAS EN EL SOFTWARE SE AJUSTARÁN A SUS REQUISITOS O SERÁN ACTUALIZADAS, (B) EL SOFTWARE FUNCIONARÁ CORRECTAMENTE, ESTARÁ LIBRE DE ERRORES O SUS POSIBLES FALLOS SERÁN CORREGIDOS, (C) EL SOFTWARE NO DAÑARÁ NINGÚN OTRO SOFTWARE, HARDWARE O DATOS, (D) EL SOFTWARE, LOS SERVICIOS DE RED (INCLUYENDO INTERNET) O LOS PRODUCTOS (DISTINTOS DEL SOFTWARE) DE LOS QUE DEPENDE EL FUNCIONAMIENTO DEL SOFTWARE SEGUIRÁN ESTANDO DISPONIBLES, O NO EXPERIMENTARÁN INTERRUPCIONES O MODIFICACIONES, Y (E), CON RESPECTO AL USO O A LOS RESULTADOS DEL USO DEL SOFTWARE, SONY NO GARANTIZA NI ESTABLECE NINGÚN TIPO DE CONDICIÓN O MANIFESTACIÓN EN CUANTO A SU

EXACTITUD, PRECISIÓN, FIABILIDAD O CUALQUIER OTRO ASPECTO.

NINGUNA INFORMACIÓN O INDICACIÓN FACILITADA VERBALMENTE O POR ESCRITO POR SONY O POR UN REPRESENTANTE AUTORIZADO DE SONY SERÁ CONSTITUTIVA DE UNA GARANTÍA, OBLIGACIÓN O CONDICIÓN NI AMPLIARÁ EN MODO ALGUNO EL ÁMBITO DE APLICACIÓN DE ESTA GARANTÍA. EN CASO DE QUE EL SOFTWARE RESULTE DEFECTUOSO, UD. ASUMIRÁ EL COSTE ÍNTEGRO DE TODOS LOS TRABAJOS DE REVISIÓN, REPARACIÓN O SUBSANACIÓN QUE RESULTEN NECESARIOS. ALGUNAS JURISDICCIONES NO PERMITEN LA EXCLUSIÓN DE GARANTÍAS IMPLÍCITAS, POR LO QUE ESTAS EXCLUSIONES PODRÍAN NO SERLE DE APLICACIÓN.

## **LIMITACIÓN DE RESPONSABILIDAD**

NI SONY NI NINGUNO DE LOS TERCEROS PROVEEDORES (a los efectos de esta Cláusula, SONY y los TERCEROS PROVEEDORES se denominarán conjuntamente "SONY") SERÁN RESPONSABLES POR CUALESQUIERA DAÑOS DERIVADOS O EMERGENTES QUE PUEDAN RESULTAR DE LA INFRACCIÓN DE CUALQUIER GARANTÍA EXPRESA O IMPLÍCITA, DE CUALQUIER INCUMPLIMIENTO CONTRACTUAL O NEGLIGENCIA, O EN APLICACIÓN DEL PRINCIPIO DE RESPONSABILIDAD OBJETIVA O DE CUALQUIER OTRO PRINCIPIO JURÍDICO EN RELACIÓN CON EL SOFTWARE, INCLUYENDO, SIN LIMITACIÓN ALGUNA, CUALESQUIERA DAÑOS DERIVADOS DE PÉRDIDA DE BENEFICIOS, PÉRDIDA DE INGRESOS, PÉRDIDA DE DATOS, PÉRDIDA DE UTILIZACIÓN DEL SOFTWARE O CUALQUIER HARDWARE RELACIONADO, TIEMPO DE INACTIVIDAD Y TIEMPO DEL USUARIO, AUN CUANDO SE HAYA

ADVERTIDO DE LA POSIBILIDAD DE QUE SE PRODUZCAN TALES DAÑOS. EN TODO CASO, LA RESPONSABILIDAD TOTAL DE SONY DERIVADA DE CUALQUIER DISPOSICIÓN DEL PRESENTE EULA ESTARÁ LIMITADA AL IMPORTE EFECTIVAMENTE ABONADO POR EL PRODUCTO. ALGUNAS JURISDICCIONES NO PERMITEN LA EXCLUSIÓN O LIMITACIÓN DE LA RESPONSABILIDAD POR DAÑOS DERIVADOS O EMERGENTES, POR LO QUE LA EXCLUSIÓN DISPUESTA ANTERIORMENTE PODRÍA NO SERLE DE APLICACIÓN.

## **FUNCIÓN DE ACTUALIZACIÓN AUTOMÁTICA**

SONY o los TERCEROS PROVEEDORES podrán actualizar o modificar el SOFTWARE de forma automática para diversos fines como, a título enunciativo, el perfeccionamiento de funciones de seguridad, la corrección de errores y la mejora de funciones, tanto en el momento en que Ud. interactúe con los servidores de SONY o de dichos terceros como en cualquier otro momento. Dichas actualizaciones o modificaciones podrán eliminar o cambiar la naturaleza de las características u otros aspectos del SOFTWARE incluyendo, sin limitación alguna, las funciones que Ud. utilice habitualmente. Ud. reconoce y acepta que tales actividades podrán realizarse a elección exclusiva de SONY y que SONY podrá exigirle que instale o acepte totalmente tales actualizaciones o modificaciones para poder seguir utilizando el SOFTWARE. Cualquier actualización/modificación se considerará y constituirá parte integrante del SOFTWARE a los efectos del presente EULA. Al aceptar el presente EULA, Ud. presta su consentimiento para que se lleve a cabo dicha actualización/modificación.

## ACUERDO COMPLETO, RENUNCIA Y NULIDAD PARCIAL

Este EULA junto con la política de privacidad de SONY, en la versión vigente de estos documentos en cada momento, constituyen el acuerdo completo entre Ud. y SONY con respecto al SOFTWARE. La omisión por parte de SONY en el ejercicio o exigencia de cualquier derecho o disposición de este EULA no constituirá una renuncia a dicho derecho o disposición. Si alguna disposición del presente EULA es declarada inválida o inaplicable, esa disposición se aplicará en la medida máxima de lo permitido por ley con el fin de mantener el espíritu de este EULA, y las disposiciones restantes permanecerán vigentes en todos sus términos.

## LEY APLICABLE Y JURISDICCIÓN

La Convención de las Naciones Unidas sobre los Contratos de Compraventa Internacional de Mercaderías no será de aplicación a este EULA. El presente EULA se regirá por las leyes de Japón, sin remisión a las normas sobre conflictos de leyes. Los conflictos derivados de este EULA estarán sujetos a la jurisdicción exclusiva del Tribunal de Distrito de Tokio, Japón, y las partes acuerdan someterse a la jurisdicción de dicho tribunal.

## ACCIONES LEGALES

Sin perjuicio de cualquier disposición en sentido contrario contenida en este EULA, Ud. reconoce y acepta que cualquier contravención o incumplimiento de este EULA por parte de Ud. ocasionará un daño irreparable a SONY, con respecto al cual sería insuficiente una indemnización monetaria. En consecuencia, Ud. acepta que SONY podrá solicitar las medidas judiciales y cautelares que considere necesarias o convenientes en tales

circunstancias. Asimismo, SONY podrá adoptar las medidas legales y técnicas que se precisen para evitar cualquier contravención de este EULA y/o velar por su cumplimiento incluyendo, sin limitación alguna, el cese inmediato de su uso del SOFTWARE si SONY considera, a su elección exclusiva, que Ud. está infringiendo o pretende infringir este EULA. Estas acciones legales son adicionales a cualesquiera otras de las que SONY pueda disponer conforme a Derecho, en virtud de los principios de equidad o el contrato.

## RESOLUCIÓN

Sin perjuicio del resto de derechos que le asisten, SONY podrá resolver este EULA si Ud. incumple cualquiera de sus términos y condiciones. En caso de producirse tal resolución, Ud. deberá dejar de utilizar el SOFTWARE y destruir todas sus copias.

## MODIFICACIÓN

SONY SE RESERVA EL DERECHO A MODIFICAR LOS TÉRMINOS Y CONDICIONES DE ESTE EULA A SU ELECCIÓN EXCLUSIVA PUBLICANDO UN AVISO EN LA PÁGINA WEB DESIGNADA POR SONY, ENVIÁNDOLE UNA NOTIFICACIÓN A LA DIRECCIÓN DE E-MAIL QUE HAYA FACILITADO, COMUNICÁNDOSELO COMO PARTE DEL PROCESO A TRAVÉS DEL CUAL UD. OBTENGA NUEVAS VERSIONES/ ACTUALIZACIONES O POR CUALQUIER OTRA FORMA DE NOTIFICACIÓN LEGALMENTE PREVISTA. Si no está conforme con la modificación, deberá ponerse en contacto inmediatamente con SONY para recibir las instrucciones pertinentes. Si sigue utilizando el SOFTWARE tras la fecha de efectos de la correspondiente notificación, se entenderá que ha aceptado la modificación y que se obliga a su cumplimiento.

## TERCEROS BENEFICIARIOS

Cada uno de los TERCEROS PROVEEDORES se considerará expresamente un tercero beneficiario de las disposiciones de este EULA relativas a su SOFTWARE y, en consecuencia, tendrá derecho a exigir su cumplimiento.

Si necesita cualquier aclaración con respecto al presente EULA, diríjase a SONY por escrito a través de la dirección de contacto de la región o país correspondiente.

Copyright © 2014 Sony Corporation.

## Precauciones

### Sobre seguridad

- Si algún objeto sólido o líquido cae dentro del sistema, desenchufe el sistema y haga que sea revisado por personal certificado antes de volverlo a poner en funcionamiento.
- No se pare sobre la unidad, ya que se puede caer y lastimarse, o provocar daños en el sistema.

### En fuentes eléctricas

- Antes de operar el sistema, verifique que el voltaje de operación sea idéntico al suministro de energía local. El voltaje de operación se indica en la placa de identificación que está en la parte trasera de la unidad.
- Si no va a utilizar el sistema durante mucho tiempo, asegúrese de desconectar el sistema del tomacorriente de pared. Para desconectar el cable de alimentación de CA, agarre el enchufe; nunca jale del cable.
- Por razones de seguridad, una hoja del enchufe es más ancha que la otra, y solo se conectará al tomacorriente de pared en una sola posición. Si no puede insertar el enchufe totalmente en el tomacorriente, póngase en contacto con su distribuidor.
- El cable de alimentación de CA debe cambiarse solo en una tienda de servicio calificada.

### Acumulación de calor

Aunque el sistema se calienta durante la operación, esto no es una falla. Si utiliza este sistema constantemente con volumen alto, la temperatura de las partes trasera e inferior del sistema se incrementará considerablemente. Para no quemarse, no toque el sistema.

## Sobre la ubicación

- El sistema es compatible con el TV con un tamaño estándar de 718 mm × 290 mm (28 3/8 pulgadas × 11 1/2 pulgadas) o menor, y un peso de 40 kg (88 libras 2 7/8 onzas) o menor.
- Deje abierta la parte delantera del sistema.
- No coloque el sistema en la parte superior de un dispositivo que irradie calor.
- Coloque el sistema en una ubicación con ventilación adecuada para evitar la acumulación de calor y alargar la vida útil del sistema.
- No coloque el sistema cerca de fuentes de calor o en un lugar expuesto a la luz directa del sol, polvo excesivo o golpes mecánicos.
- No coloque nada en la parte trasera de la unidad ya que podría bloquear los orificios de ventilación y provocar fallas.
- No coloque objetos metálicos que no sea un TV alrededor del sistema. Las funciones inalámbricas pueden ser inestables.
- Si el sistema se usa en combinación con un TV, una videograbadora o una pletina, es posible que se produzcan ruidos y que la calidad de la imagen se vea afectada. En tal caso, coloque el sistema lejos del TV, la videograbadora o la pletina.
- Tenga cuidado al colocar el sistema en una superficie que haya recibido algún tratamiento especial (encerado, engrasado, pulido, etc.), ya que es posible que la superficie se manche o decolore.
- Asegúrese de evitar posibles lesiones provocadas por las puntas del sistema.
- Instale el sistema de modo tal que no perjudique los altavoces en la parte inferior de este sistema.
- Los altavoces de este sistema no tienen el tipo de protección magnética. No coloque tarjetas magnéticas o un TV de tipo CRT en la parte superior o cerca del sistema.

## Notas sobre el vidrio

- No coloque nada caliente sobre la parte superior, como por ejemplo bandejas o recipientes calientes. La parte superior de vidrio se puede romper, provocar lesiones o provocar daños en el sistema.
- No ejerza un impacto fuerte sobre la parte superior de vidrio. La parte superior de vidrio de este sistema está hecha de vidrio templado, no obstante, no se garantiza que no se pueda romper. Preste atención a lo siguiente a fin de no romper el vidrio:
  - No ejerza un impacto fuerte en la parte superior del vidrio golpeándolo o dejando caer algo puntiagudo.
  - No raye ni clave el vidrio con algo puntiagudo.
  - No golpee el lateral del vidrio cuando lo instale en el gabinete de almacenamiento.
- Si el vidrio se rompe, no lo toque directamente con las manos. Se puede cortar.
- No coloque nada en el sistema que pese más de 40 kg. Dicho elemento puede dañar la parte superior del vidrio o el sistema mismo.
- Un vidrio templado es más resistente que un vidrio común pero se destroza si se rompe.
- Un vidrio templado se puede destrozarse espontáneamente en casos extremadamente raros. El vidrio que se usa en este sistema es un vidrio reforzado, sin embargo, no se garantiza que no se pueda romper.

## Sobre el funcionamiento

Antes de conectar otros dispositivos, asegúrese de apagar o desenchufar el sistema.

## Sobre la limpieza

Limpie el sistema con un paño suave y seco. No utilice ningún tipo de esponja abrasiva, polvo quitagrasa ni solvente como alcohol o bencina.

Si tiene preguntas o problemas relacionados con su sistema, consulte a su distribuidor Sony más cercano.

## Cláusula de exención de responsabilidad con respecto a servicios ofrecidos por terceros

Los servicios ofrecidos por terceros pueden cambiarse, suspenderse o terminarse sin previo aviso. Sony no se responsabiliza ante estas diferentes situaciones.

## Notas sobre las actualizaciones

Este sistema le permite actualizar el software automáticamente cuando se conecta a Internet mediante una red inalámbrica o cableada.

Puede agregar funciones nuevas y usar el sistema con mayor comodidad y seguridad actualizando el sistema.

Si no desea actualizarlo automáticamente, puede inhabilitar la función usando SongPal instalado en su smartphone o tableta. Sin embargo, el sistema puede actualizar el software automáticamente por motivos tales como la seguridad, aún si esta función está inhabilitada. También puede actualizar el software usando el menú de ajustes cuando esta función está inhabilitada. Consulte "Cómo utilizar la pantalla de configuración" (página 44) para obtener detalles.

Es posible que no pueda usar el sistema mientras se está actualizando el software.

## Derechos de autor y marcas comerciales registradas

Este sistema incorpora Dolby® Digital.

\* Fabricado bajo licencia de Dolby Laboratories.

Dolby y el símbolo de la doble D son marcas comerciales de Dolby Laboratories.

La marca de palabra BLUETOOTH® y sus logotipos son marcas comerciales registradas propiedad de Bluetooth SIG, Inc. y todo uso que Sony Corporation haga de dichas marcas está sujeto a una licencia. Otras marcas registradas y nombres comerciales son propiedad de sus respectivos propietarios.

Este sistema incorpora tecnología High-Definition Multimedia Interface (HDMI™). Los términos HDMI y HDMI High-Definition Multimedia Interface y el logotipo de HDMI son marcas comerciales o marcas comerciales registradas de HDMI Licensing LLC en los Estados Unidos y otros países.

N Mark es una marca comercial o una marca comercial registrada de NFC Forum, Inc. en los Estados Unidos y en otros países.

Android y Google Play son marcas registradas de Google Inc.

Google Cast y la insignia de Google Cast son marcas comerciales de Google Inc.

"Xperia" es una marca registrada de Sony Mobile Communications AB.

Apple, el logotipo de Apple, iPhone, iPod, iPod touch y Retina son marcas comerciales de Apple Inc., registradas en Estados Unidos y en otros países. App Store es una marca de servicio de Apple Inc.

“Made for iPod” y “Made for iPhone” significan que un accesorio electrónico ha sido diseñado para conectarse específicamente con iPod o iPhone, respectivamente y que el desarrollador ha certificado que alcanza los estándares de desempeño de Apple. Apple no es responsable por el funcionamiento de este dispositivo ni su cumplimiento de estándares de seguridad y normativos. Tenga en consideración que el uso de este accesorio con iPod o iPhone podría afectar el desempeño inalámbrico.

El logotipo de “BRAVIA” es una marca comercial de Sony Corporation.

“ClearAudio+” es una marca comercial de Sony Corporation.

“PlayStation®” es una marca comercial registrada de Sony Computer Entertainment Inc.

Tecnología de codificación de audio MPEG Layer-3 y patentes con licencia de Fraunhofer IIS y Thomson.

Windows Media es una marca comercial registrada o marca registrada de Microsoft Corporation en los Estados Unidos y/o en otros países.

Este producto está protegido por ciertos derechos de propiedad intelectual de Microsoft Corporation. El uso o distribución de dicha tecnología fuera de este producto está prohibido sin una licencia de Microsoft o de una subsidiaria autorizada de Microsoft.

Opera® Devices SDK de Opera Software ASA. Derechos de autor 1995-2015 Opera Software ASA. Todos los derechos reservados.



Wi-Fi®, Wi-Fi Protected Access®, Wi-Fi Alliance® y Wi-Fi CERTIFIED Miracast® son marcas comerciales registradas de Wi-Fi Alliance.

Wi-Fi CERTIFIED™, WPA™, WPA2™, Wi-Fi Protected Setup™ y Miracast™ son marcas comerciales de Wi-Fi Alliance.

LDAC™ y el logotipo de LDAC son marcas comerciales de Sony Corporation.

LDAC es una tecnología de codificación de audio desarrollada por Sony que permite la transmisión de contenidos de audio de alta resolución, incluso a través de una conexión BLUETOOTH. A diferencia de otras tecnologías de codificación compatibles con BLUETOOTH, como SBC, no aplica ningún tipo de conversión con reducción de la calidad a los contenidos de audio de alta resolución\* y permite transmitir aproximadamente el triple de datos más\*\* que otras tecnologías a través de una red inalámbrica BLUETOOTH y, además, con una calidad de sonido muy superior gracias a una codificación eficiente y a un sistema de creación de paquetes optimizado.

\* Excepto contenidos con formato DSD

\*\*En comparación con SBC (codificación de subbanda) al seleccionar una velocidad de bits de 990 kbps (96/48 kHz) o 909 kbps (88,2/44,1 kHz)

Este producto contiene software que está sujeto a la Licencia Pública General (“GPL”) de GNU o la Licencia Pública General Reducida (“LGPL”) de GNU. Estas establecen que los clientes tienen derecho a adquirir, modificar y redistribuir el código fuente de dicho software de acuerdo con los términos del GPL o el LGPL.

Para obtener detalles del GPL, LGPL y otras licencias de software, consulte [Información sobre la Licencia del Software] en [Ajustes del sistema] del menú de [Configurar] sobre el producto.

El código fuente para el software usado en este producto está sujeto a al GPL y LGPL y está disponible en la Web. Para descargar, acceda a lo siguiente:

URL:

<http://oss.sony.net/Products/Linux>

Note que Sony no puede responder ninguna pregunta respecto al contenido de este código fuente.

“DSEE” es una marca comercial de Sony Corporation.

DLNA™, el logotipo de DLNA y DLNA CERTIFIED™ son marcas comerciales, marcas de servicio o marcas de certificación de Digital Living Network Alliance.

“TRILUMINOS” y el logotipo de “TRILUMINOS” son marcas comerciales registradas de Sony Corporation.

Este producto incorpora el software Spotify que está sujeto a licencias de terceros que se encuentran aquí\*:

<https://developer.spotify.com/esdk-third-party-licenses/>

Spotify y los logotipos de Spotify son marcas comerciales de Spotify Group.\*

\* Dependiendo del país y de la región, es posible que esta función no esté disponible.

Todas las demás marcas registradas son marcas registradas de sus respectivos propietarios.



# Índice

## A

Actualización 45  
Actualización automática 49  
Actualización de software 45  
Ajuste Omit. ent. 50  
Ajustes de actual. auto. 49  
Ajustes de audio 46  
Ajustes de Bluetooth 46  
Ajustes de Internet 49  
Ajustes de pantalla 45  
Ajustes de red 49  
Ajustes de servidor de conexión 50  
Ajustes del sistema 48  
Audio DRC 46  
Audio Return Channel 48

## B

Bluetooth Codec - AAC 47  
Bluetooth Codec - LDAC 47

## C

Calidad reprod. inalámbr. 47  
Conf. RF pantalla Duplicada 49  
Configuración fácil 50  
Configuración HDMI 48  
Control de acceso a la red hogareña 50  
Control externo 50  
Control para HDMI 48  
Control remoto 10

## D

Diagnósticos de conexión a red 49  
DSEE 46

## E

Estado de conexión de red 49

## F

Función envolvente inalámbrica 35

## G

Google Cast 34

## H

HDMI  
YCbCr/RGB (HDMI) 46

## I

Idioma de OSD 48  
Información del sistema 49  
Información sobre la Licencia del Software 49  
Iniciar información personal 50  
Inicio rápido/Red en espera 48  
Inicio Remoto 50

## L

Lista de dispositivos 47

## M

Modo Bluetooth 46  
Modo de espera automático 48  
Modo de espera Bluetooth 47  
Multizona inalámbrica 34

## N

NFC 27  
Nombre dispositivo 49  
Notif.de actualización de software 48

## P

Permiso de acceso automático a la red hogareña 50  
Pres. diapositivas 51  
PRTCT 58

## R

Red 16, 36  
Resolución de vídeo de salida 45  
Restaurar 50  
Restaurar a los valores predeterminados en fábrica 50

## S

Salida 24p 45  
Salida 24p de cont. de red 45  
Salida 4K 45

Salida audio 46  
SBM 46  
SongPal 33  
Sonido de transmisión multiplex 38  
Sound Field 51

## **T**

Tipo de televisor 45

## **V**

Visualización auto 48

## **Z**

Zona horaria 49

